

 **GREE**



УКРАЇНА 2022

КОМПАНІЯ GREE ELECTRIC APPLIANCES, INC.  
ВИЗНАНИЙ СВІТОВИЙ ЛІДЕР В ІНДУСТРІЇ КОНДИЦІОНЕРІВ.

Сьогодні на заводах корпорації GREE виробляється кожний третій кондиціонер у світі.

Компанію Gree Electric Appliances, Inc. засновано у 1991 році в Гонконзі як підприємство з виробництва віконних кондиціонерів. Сьогодні заводи GREE виробляють різні класи кліматичної техніки: побутові і напівпромислові кондиціонери, потужні чилери, фанкойли та інше обладнання для промислового кондиціонування. Особлива увага приділяється мультизональним системам GMV - це найбільш швидкозростаючий сектор ринку кондиціонерів.

В наш час компанія GREE випускає більше 13000 різних моделей кондиціонерів, вона є власником 11-ти заводів, що розташовані на території Китаю, Бразилії, Пакистану та В'єтнаму. На заводі GREE в Південному Китаї працює 20 000 співробітників, завод має новітній науково-дослідний центр, де працює понад 2000 фахівців. Це підприємство є найбільшим у світі з виробництва кондиціонерів.

Що ж дозволило компанії GREE досягти таких успіхів?

Перш за все, у розробці і виробництві кондиціонерів компанія GREE спирається на «Філософію досконалого кондиціонера», що розроблена і впроваджена на підприємстві. Дотримуючись принципів цієї філософії, в поняття «якості» входить не тільки якість збірки, але і якість розробки, проектування, монтажу та сервісного обслуговування кондиціонерів.

Високу якість кондиціонерів GREE визнано в усьому світі. Підтвердженням цьому є численні нагороди, які компанія GREE отримує щорічно.

В активі компанії більше 50-ти міжнародних і національних нагород, у тому числі - «Золота зірка», «Платинова зірка», «World Quality commitment», «International quality summit» та ін.

У 2006 році компанія GREE отримала унікальний сертифікат «Експорт без нагляду» і нагороду «Світовий бренд».

Ці нагороди вперше присуджені компанії-виробнику систем кондиціонування в Китаї.

Компанія GREE постійно збільшує об'єм виробництва і щорічно пропонує своїм споживачам нові, досконаліші моделі кондиціонерів і систем очищення повітря.

Інноваційні рішення		4-5	
Технології комфорту Gree		6-9	
Фільтри для очищення повітря		11	
Основні режими та функції		12	
Пульт управління		13	
Розшифровка номенклатури моделей		14	
Модельний ряд		15	
Побутові кондиціонери	Настінні спліт-системи без інвертора	Bora	16-19
		Fairy	20-23
		Muse	24-27
	Настінні спліт-системи з інвертором 	Bora/Bora WI-FI	28-31
		Bora R32/Bora WI-FI R32	32-35
		Pular R32 WI-FI	36-41
		Praktik Pro	40-43
		Smart WI-FI	44-47
		Lomo WI-FI R32	48-51
		Lomo black WI-FI R32	52-55
		Muse WI-FI R32	56-59
		Stage WI-FI R32	60-62
		Amber WI-FI R32	63-65
		G-Tech WI-FI R32	66-68
		U-Crown WI-FI R32	69-72
		Soyal WI-FI R32	73-75
		Console R32	76-78
		Free-Match. Мульти-системи з інвертором R32	79-90
		Напівпромислові кондиціонери	U-Match напівпромислові системи без інвертора
Касетні блоки	91-100		
Канальні блоки	91-100		
Підлогово-стельові блоки	91-100		
U-Match Напівпромислові системи з інвертором R32  	Зовнішні блоки		101-118
	Касетні блоки		101-118
	Канальні блоки		101-118
	Підлогово-стельові блоки		101-118
	Настінні блоки		101-118
	Інверторні каналні кондиціонери великої потужності		119-127
Вентиляція. ERV, припливно-витяжні установки з рекуперацією тепла	128-129		
Кондиціонери колонного типу	130		
Малогабаритне обладнання. Осушувач повітря	131		
Нагрів води. Теплові насоси Versati III, система «повітря-вода»	132		
GMV. Мультизональні системи	151-152		
Кондиціонери для ліфтів	180		

ДВОБІЧНА УСТАНОВКА



Відведення конденсату справа і зліва, що робить монтаж кондиціонера простішим.

КОМПАКТНИЙ ВИПАРОВУВАЧ



Компактний дизайн при збільшеній площі випарника дав можливість зменшити розмір внутрішнього блоку і значно підвищити рівень теплообміну.

ІНТЕГРОВАНА КОНСТРУКЦІЯ КОРПУСУ



Монолітна основа та лоток для конденсату виключають виток води та знижують рівень шуму.

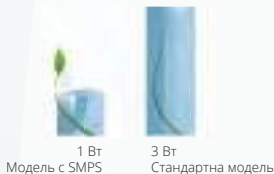

Найкращий захист плати, зберігається працездатність при напрузі 85-265В

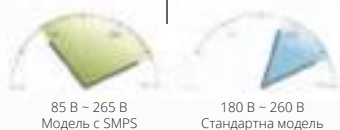

РОБОТА ПРИ НАПРУЗІ ВІД 170В

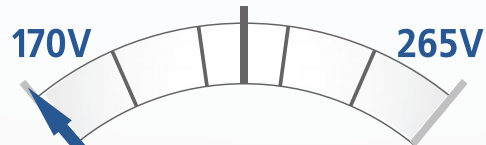

Кондиціонер може працювати при напрузі від 170 до 265В, що важливо при нестабільному живленні.



АВТО-РЕСТАРТ

Якщо живлення відключається, а потім включається, кондиціонер автоматично відновлює параметри функцій, що були встановлені раніше



САМОДІАГНОСТИКА

Код помилки виводиться автоматично для полегшення обслуговування кондиціонера у разі відмови.



## КОМПРЕСОРИ

## АНТИКОРОЗІЙНІ ВЛАСТИВОСТІ



VS



Двоступеневий компресор

Звичайний компресор



Металевий антикорозійний корпус зовнішнього блоку. Не іржавіє при установці та роботі в умовах наявності соляного повітря.

Продуктивність кондиціонерів з двоступеневим інверторним компресором при зовнішній температурі  $-20\text{ }^{\circ}\text{C}$  вдвічі вище, ніж у звичайних інверторних кондиціонерів.

## ЛЕГКЕ ТРАНСПОРТУВАННЯ ЗОВНІШНЬОГО БЛОКУ

## ВИСОКОЕФЕКТИВНИЙ І ТИХИЙ ВЕНТИЛЯТОР

## СПЕЦІАЛЬНЕ ПОКРИТТЯ Покриття теплообмінника Golden Fin, Blue Fin



Зовнішній блок обладнаний ручкою для зручності перенесення і захисту клемника та клапанів.



Прозорий осьовий вентилятор GREE стійкий до високих температур, працює тихо.



Підвищує ефективність обігріву, прискорюючи процес розмерзання. Стійкий до соляного повітря, дощу та інших факторів корозії.

## ПОКРАЩЕНА КОНСТРУКЦІЯ ПІДДОНУ

## ПЛАТА СТІЙКА ДО НАГРІВАННЯ



Вода при конденсації буде легко стікати та не буде замерзати на піддоні. Нова конструкція покращує ефективність обігріву при низьких температурах.



В інверторному зовнішньому блоці плата буде працювати навіть при температурі  $85\text{ }^{\circ}\text{C}$ . Металевий корпус захищає її від вогню.

ІННОВАЦІЙНИЙ ІМПУЛЬСНИЙ ТРАНСФОРМАТОР SMPS



Зниження споживання електроенергії.  
У режимі «очікування» споживає всього 0,5 Вт.

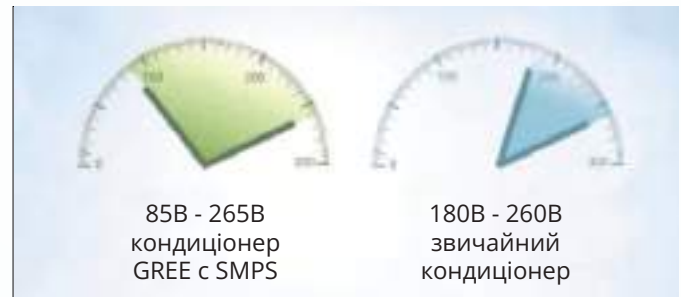

Краще адаптується до перепадів напруги  
в електромережі

КОМФОРТНИЙ «НІЧНИЙ РЕЖИМ»



Графік зміни температури в режимі охолодження



Графік зміни температури в режимі нагріву

Режим 1  
СТАНДАРТНИЙ

Температура в приміщенні автоматично підвищується (при охолодженні) або знижується (при обігріві).

Режим 2  
ІНТЕЛЕКТУАЛЬНИЙ

Дослідження біоритмів людини під час сну показали, що в різний час ночі комфортна температура за відчуттями людини змінюється. Використовуючи ці дані, мікрокомп'ютер кондиціонера автоматично змінює температуру в приміщенні.

Режим 3  
КОРИСТУВАЧА

Ви можете задати свою власну залежність зміни температури для нічного режиму, щоб ваш кондиціонер забезпечив комфортні умови для сну у відповідності з вашими потребами.

## I FEEL

Датчик температури, що встановлений в бездротовому пульті дистанційного управління, вимірює температуру повітря в місці свого знаходження і передає цю інформацію до внутрішнього блоку кондиціонера. Кондиціонер працює в режимі, який дозволяє досягти заданих параметрів кліматичного комфорту за місцем знаходження пульта ДУ.



Пульт без функції «I FEEL»



Пульт з функцією «I FEEL»

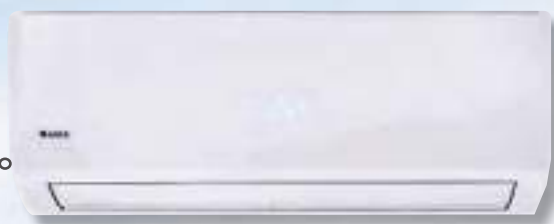

## «АРКТИЧНЕ» ВИКОНАННЯ



### НИЗЬКОТЕМПЕРАТУРНЕ ОХОЛОДЖЕННЯ

Кондиціонер може працювати в режимі охолодження при низьких температурах зовнішнього повітря. Залежно від температури на вулиці, змінюється продуктивність компресора і швидкість обертання вентилятора зовнішнього блоку.



### НИЗЬКОТЕМПЕРАТУРНИЙ ОБІГРІВ

Кондиціонер може працювати в режимі обігріву при температурі зовнішнього повітря до  $-30^{\circ}\text{C}$ . Це досягається за рахунок застосування двоступеневого компресора з технологією інжекції фреону, використання електричних підігрівачів піддону зовнішнього блоку і застосування технології «теплий старт» (передпусковий підігрів).

## ІНТЕЛЕКТУАЛЬНЕ РОЗМОРОЖУВАННЯ

Робота кондиціонера в режимі обігріву стала ще більш комфортною завдяки скороченню часу на розморожування. При роботі кондиціонера в режимі обігріву температура теплообмінника зовнішнього блоку часто буває нижче  $0^{\circ}\text{C}$ . Щоб уникнути утворення льоду на теплообміннику зовнішнього блоку, кондиціонер перемикається в режим розморожування. Традиційна програма розморожування працює відповідно до заданих часових інтервалів. Наприклад, після кожних 50-ти хвилин роботи кондиціонера протягом 10 хвилин відбувається процес розморожування. Програма інтелектуального розморожування активує цей процес тільки тоді, коли це дійсно необхідно. В результаті зменшується споживання електроенергії, а споживач отримує максимальний комфорт.

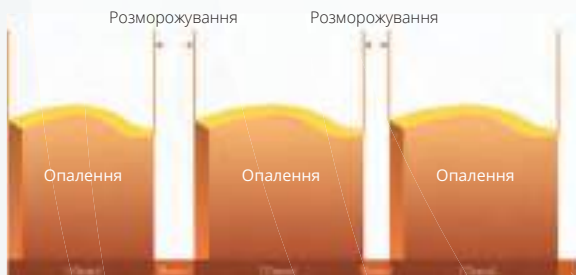

Інтелектуальне розморожування GREE

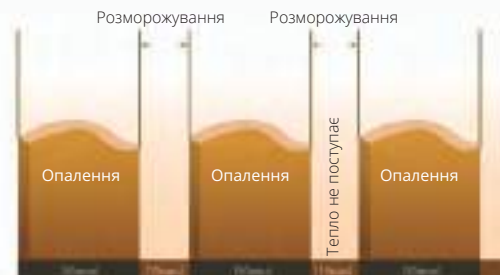

Традиційне розморожування

Час роботи в режимі «обігріву» зазначено для довідки.  
У режимі реальної роботи розморожування буде залежати від зовнішніх умов.

## СИСТЕМА САМООЧИЩЕННЯ

Після вимикання кондиціонера вентилятор внутрішнього блоку продовжує працювати протягом деякого часу. Це запобігає збиранню вологи на теплообміннику і забрудненню внутрішнього блоку кондиціонера.

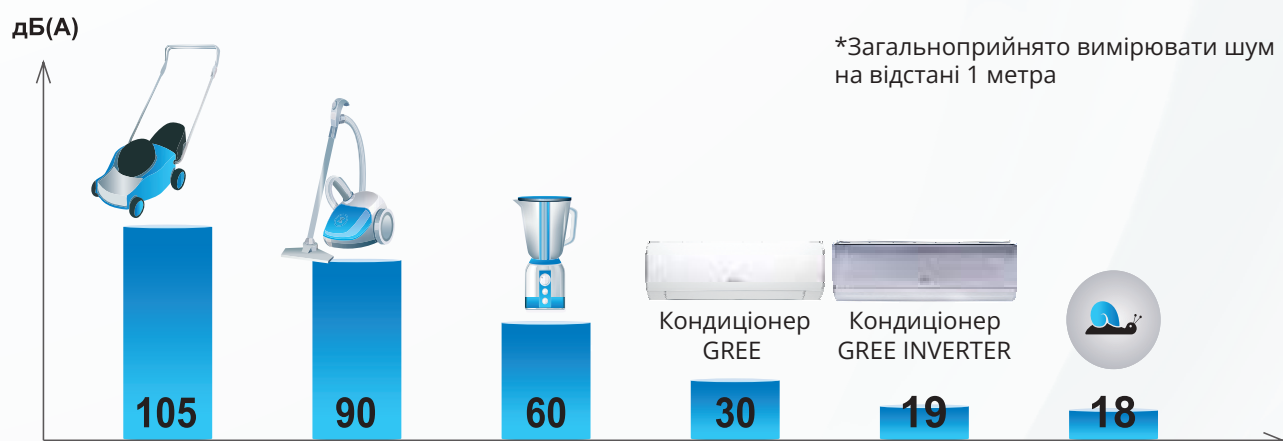



## G<sup>10</sup> Inverter



### Ультранизька частота обертання компресора

- Постійна температура
- Економія електроенергії



### Озonoбезпечний хладагент R410A

- Збереження зовнішнього середовища
- Висока ефективність



### Автоматична адаптація до напруги (170-250) В

- Більш стабільна робота
- Менше пошкоджень



### Високошвидкісний мікропроцесор

- Точні розрахунки
- Ефективне управління параметрами системи



### Безшумна робота

- Тиша
- Комфорт



### Найвища надійність

- Гарантована якість
- Найкращі характеристики



### Ретельний широкочастотний контроль

- Безперервна робота системи
- Точна підтримка заданих параметрів



### Контроль за допомогою комп'ютерного моделювання

- Менше відхилень
- Менше перешкод



### Турбо-режим

- Швидке охолодження
- Швидкий обігрів



### Змінна продуктивність

- Висока ефективність
- Найкращий захист

Технологія G10 вирішує проблему вібрації компресора і забезпечує його стабільну роботу при вкрай низьких частотах обертання, до 1Гц. Зовнішній блок після досягнення кондиціонером заданої температури при номінальному тепловому навантаженні не зупиняється. Таким чином, істотно підвищується рівень енергозбереження, рівень надійності та зручності експлуатації інверторних кондиціонерів. При роботі на мінімальній частоті обертання компресора кондиціонер споживає мінімум електроенергії. Технологія G10 дозволяє кондиціонеру працювати в більш широкому діапазоні продуктивності в режимах охолодження та обігріву, точніше підтримувати температурний режим для максимального комфорту.

# Фільтри для очищення повітря.

стандартна комплектація і опції



## Попередній фільтр

(Стандартний для всіх комплектацій). Попередній фільтр не тільки механічно затримує частинки пилу, шерсті тварин і т.п. В процесі виробництва фільтрів GREE на їх поверхні створюється електростатичний заряд, тобто попередній фільтр працює як електростатичний.



## Катехіновий фільтр

Катехін-натуральний продукт, який входить до складу зеленого чаю. Катехіновий фільтр може усувати до 95% бактерій і вірусів таких, як стафілокок, стрептокок та інші. Це фільтр тривалої дії.

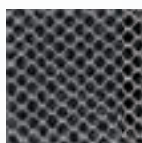

## Вугільний фільтр

Вугільний фільтр очищення повітря поглинає неприємні запахи (наприклад аміак NH<sub>3</sub>) і різні речовини з повітря (формальдегід, HCOH і т.п.). Вугілля є дуже ефективним абсорбуючим компонентом.



## Антибактеріальний фільтр

Нове антибактеріальне покриття має високі стерилізуючі властивості і сприяє знищенню шкідливих мікроорганізмів.



## Фільтр з іонами срібла

Іони срібла у складі фільтра можуть нейтралізувати 99% бактерій, а також перешкоджають їх розмноженню і усувають причини виникнення неприємних запахів.



## Додатковий електростатичний фільтр

Електростатичний фільтр електризує та акумулює пил на спеціальній пластині, підтримуючи таким чином чистоту повітря в приміщенні. Відмінно очищує повітря від диму.



## Фотокаталітичний фільтр

Високоєфективний фотокаталітичний фільтр на молекулярному рівні на 99,9% очищує повітря від неприємних запахів, мікроорганізмів, летючих з'єднань.

Фільтр відновлює свої властивості під дією сонячних променів.

ЧИСТЕ ПОВІТРЯ

ЗАБРУДНЕНЕ ПОВІТРЯ



ЕЛЕКТРЕТНИЙ  
ФІЛЬТР

ЕЛЕКТРОСТАТИЧНИЙ  
ФІЛЬТР

АНТИБАКТЕРІАЛЬНИЙ  
ФІЛЬТР

КАТЕХІНОВИЙ  
ФІЛЬТР

ФОТОКАТАЛІТИЧНИЙ  
ФІЛЬТР

ФІЛЬТР З ІОНАМИ  
СРІБЛА

ВУГІЛЬНИЙ  
ФІЛЬТР

ПОПЕРЕДНИЙ  
ФІЛЬТР

## РОБОЧИ РЕЖИМИ

- При низькій температурі (<math><-10^{\circ}\text{C}</math>)
- Автоматичний режим роботи вентилятора
- Осушення та очищення повітря
- Охолодження/обігрів

## ФУНКЦІЇ УПРАВЛІННЯ

- Таймер вкл./викл.
- Таймер 24 години
- Годинник на пульті
- Режим «турбо»

- Робота в режимі «сон»
- Широкий потік повітря
- Багатошвидкісний вентилятор
- Підтримка  $+8-10^{\circ}\text{C}$  в режимі обігріву

## ФУНКЦІЇ

- Кольоровий дисплей
- Звукове оповіщення
- Блокування пульта ДУ

## ДОДАТКОВІ ФУНКЦІЇ

- Авторестарт
- Швидкий обігрів/охолодження
- Система зниження рівня шуму
- Захист від обмерзання зовнішнього блоку
- Система самодіагностики
- Самоочищення
- Запуск при низьких температурах зовні
- Захист компресора
- Можливість запуску при низькій напрузі
- Покриття теплообмінника Blue Fin
- Wi-Fi управління
- LED IЧ ДК

- Компактний дизайн
- Панель внутрішнього блоку, що знімається
- Інтелектуальне розмороження
- Плавний пуск
- Низький рівень енергоспоживання
- Режим чергового опалення
- Економне охолодження
- Інноваційні технології
- Проста установка
- Сумісність з мультисистемами
- Фреон
- Фреон

## ЗДОРОВ'Я

- Електростатичний фільтр
- Різні види фільтрів
- Генератор Cold Plasma
- Захист від грибків і плісняви
- Захист від обдування холодним повітрям
- Електромагнітна сумісність

## УПРАВЛІННЯ

- Повітряний потік, що направляється дистанційно в 2-х площинах
- Легкий контроль
- Функція «I FEEL»



**ON/OFF**

Включення або вимкнення кондиціонера

**- +**

Натиснути для збільшення / зменшення заданої температури.  
Утримувати 2 сек. для швидкої установки

**MODE**

Перемикання режимів роботи: Авто, Охолодження,осушення, Вентиляція, Обігрів.

**FAN**

Зміна швидкості обертання вентилятора



Функція переходу в режим «холодна плазма» або «вентиляція»

**SLEEP**

Активація «нічного режиму»



Кут горизонтального руху жалюзі



Кут вертикального руху жалюзі

**TEMP**

Відображення температури всередині приміщення і на вулиці

**TIMER-ON**

Кнопка таймера включення кондиціонера

**TIMER-OFF**

Кнопка таймера відключення кондиціонера

**CLOCK**

Установка часу, виведення на екран значень таймерів включення / вимкнення кондиціонера

**TURBO**

Режим швидкого охолодження / обігріву

**I FEEL**

Активация / відключення режиму «I feel» (Контроль температури в приміщенні і за місцем знаходження пульта ДУ)

**LIGHT**

Включення / відключення індикації на панелі внутрішнього блоку

**X-FAN**

Запуск / зупинка функції самоочищення

**QUIET**

Вибір тихого режиму

## ВНУТРІШНІЙ БЛОК

<b>G</b>	Кондиціонер Gree		
<b>W</b>	Тип	<b>W</b> - настінний <b>K</b> - касетний	<b>V</b> - колонний <b>D</b> - осушувач
<b>H</b>	Функції	<b>C</b> - тільки охолодження <b>H</b> - охол./обігрів	<b>A</b> - охолодження та обігрів + електричний нагрівач <b>E</b> - охолодження та нагрів електричним нагрівачем
<b>09</b>	Продуктивність (кВТУ)		
<b>UB</b>	1 буква - код серії 2 буква - розмір корпусу		
<b>I / _</b>	Код внутрішнього блоку		

## ЗОВНІШНІЙ БЛОК

<b>K</b>	Напруга живлення	<b>M</b> - 3Ph, 380-420 V, 50Hz <b>K</b> - 1Ph, 220-240 V, 50Hz	<b>S</b> - 3Ph, 380-420 V, 50-60Hz
<b>3</b>	Холодоагент	1 - R22, 2 - R407C, 3 - R410A, 4 - R134A, 6 - R32	
<b>d</b>	Тип компресора	<b>N</b> - без інвертора <b>D</b> - інверторний	
<b>N</b>	Кліматичне виконання	<b>N</b> - виконання для зони Т1 <b>T</b> - виконання для зони Т3	
<b>A1</b>	Дизайн блоку		
<b>_ / O</b>	Код зовнішнього блоку		



Змінює продуктивність системи в залежності від умов роботи та обраного режиму в даний момент часу

ТЕПЛОПРИПЛИВИ ЧЕРЕЗ 1М<sup>2</sup> ВІКНА ЗАЛЕЖНО ВІД НАПРЯМКУ СТОРІН СВІТУ, Вт / М<sup>2</sup>

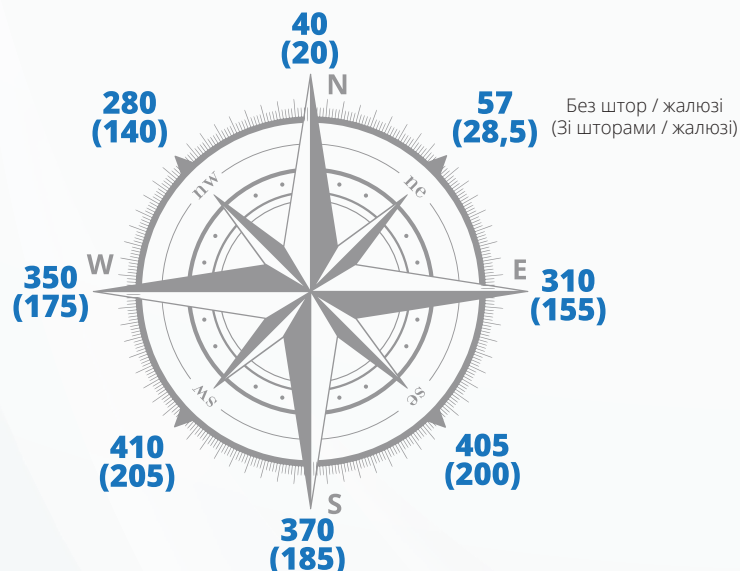

МОДЕЛЬНИЙ РЯД КОНДИЦІОНЕРІВ															
Типорозмір кВтU		07	09	12	14	18	21	24	28	30	36	42	48	60	
Побутові кондиціонери	Настінні спліт-системи без інвертора	Bora	•	•	•			•	•	•					
		Fairy	•	•	•			•	•	•					
		Muse	•	•	•			•	•	•					
	Настінні спліт-системи з інвертором	Bora Inverter/WI-FI	•	•	•				•						
		Bora Inverter/WI-FI R32		•	•				•						
		Pular R32		•	•				•						
		Praktik Pro	•	•	•				•						
		Smart WI-FI	•	•	•				•						
		Lomo WI-FI R32		•	•				•						
		MuseWI-FI R32		•	•				•						
		Stage WI-FI R32		•	•				•						
		Amber WI-FI R32		•	•				•						
		G-tech WI-FI R32		•	•										
		U-Crown WI-FI R32		•	•				•						
		Soyal WI-FI R32		•	•				•						
		Console		•	•				•						
		Free-Match R32 Мульти-системи з інвертором	Зовнішні блоки				•	•	•	•	•		•	•	
	Настінні блоки		•	•	•		•								
	Канальні блоки			•	•		•		•						
	Касетні блоки				•		•		•						
Підлогово-стельові блоки				•		•		•							
Консольні блоки			•	•		•									
Напівпромислові кондиціонери	U-Match R410 системи без інвертора	Касетні блоки			•		•	•		•	•	•	•	•	
		Канальні блоки			•		•	•		•	•	•	•	•	
		Підлогово-стельові блоки			•		•	•		•	•	•	•	•	
	U-Match R32 Системи з інвертором	Касетні блоки			•		•	•	•		•	•	•	•	•
		Канальні блоки			•		•	•	•		•	•	•	•	•
		Підлогово-стельові блоки			•		•	•	•		•	•	•	•	•
		Настінні блоки							•		•				
	Осушувач повітря	літри у день	4,08						12,24						
	Кондиціонери колонного типу								7,2						
ERV, припливно-витяжні установки з рекуперацією теплової енергії	м³/год	360	500	800	1000	1000	2000	3000							
Тепловий насос повітря-вода Versati III	кВт	4	6	8	10	12	14	16							

## Серія BORA, без інвертора, R410

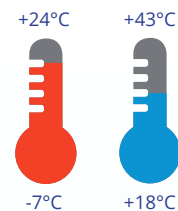

- ▶ Сучасний ергономічний дизайн.
- ▶ Клас енергоефективності A.
- ▶ Широкий діапазон потужностей.
- ▶ Захист від обмерзання зовнішнього блоку.
- ▶ Автоматичне відновлення роботи, після збою електроживлення.
- ▶ Багатошвидкісний вентилятор.

- ▶ Фільтр Cold Plasma - система фільтрації активно руйнує білкову оболонку бактерій і вірусів, виключає необхідність в інших типах фільтрації.
- ▶ Управління в режимі AUTO- автоматична зміна режимів роботи в залежності від змін температури в приміщенні.
- ▶ Режим TURBO - для інтенсивного охолодження або нагрівання повітря в приміщенні.
- ▶ Самодіагностика. Код помилки виводиться автоматично для полегшення обслуговування кондиціонера у разі відмови.

Модель	Внутрішній блок		GWH07AAA-K3NNA2A/I	GWH09AAA-K3NNA2A/I	GWH12AAB-K3NNA2A/I	GWH18AAC-K3NNA2A/I	GWH24AAD-K3NNA2A/I	GWH28AAE-K3NNA2D/I
	Зовнішній блок		GWH07AAA-K3NNA1A/O	GWH09AAA-K3NNA1A/O	GWH12AAB-K3NNA2A/O	GWH18AAC-K3NNA1A/O	GWH24AAD-K3NNA1A/O	GWH28AAE-K3NNA1C/O
Продуктивність	Охолодження	кВт	2,25	2,55	3,25	4,8	6,15	8
	Обігрів	кВт	2,35	2,65	3,4	5	6,7	8,5
EER/COP			3,21/3,61	3,21/3,61	3,21/3,61	3,21/3,61	3,21/3,61	2,81/3,21
Напруга живлення	Ф, (В), Гц		1, (220-240), 50	1, (220-240), 50	1, (220-240), 50	1, (220-240), 50	1, (220-240), 50	1, (220-240), 50
Споживана потужність	Охолодження	Вт	685	794	1012	1495	1915	2846
	Обігрів	Вт	637	734	941	1500	1856	2647
Номінальний струм	Охолодження	А	3,5	3,7	4,32	6,81	8,49	12,3
	Обігрів	А	3,2	3,3	4,4	6,72	8,23	12
Максимальний струм	А		5,5	6,2	6,3	10,96	13,88	20
Витрата повітря	м³/г		470/420/370/250	470/420/370/250	550/500/430/330	650/560/480/350	900/800/700/600	1200/1100/1000/850
Рівень шуму	Внутрішній блок	дБ(А)	40/38/35/27	40/38/35/26	42/39/36/33	42/38/34/31	49/45/41/37	51/48/42/39
	Зовнішній блок		49	49	52	56	56	59
Вага (внутрішній / зовнішній блок)	кг		7,5/22	7,5/24,5	8,5/30	11/39	13,5/50	16,5/61
Обсяг заводської заправки	кг		0,58	0,56	0,72	1,26	1,45	1,9
Діаметр труб	Рідина	мм	6	6	6	6	6	6
	Газ	мм	9	9	12	12	12	16
Максимальна довжина магістралей	м		15	15	15	25	25	30
Максимальний перепад висот	м		10	10	10	10	10	10

EER - індекс енергетичної ефективності при роботі на охолодження.  
COP - індекс енергетичної ефективності при роботі на обігрів.

## Діапазон роботи

В режимі охолодження	В режимі обігріву
від +18°C до +43°C	від -7°C до +24°C
Для моделей GWH18AAC-K3NNA2A, GWH24AAD-K3NNA2A	
від +18°C до +48°C	від -7°C до +24°C

## Внутрішній блок

Модель	W(мм)	H(мм)	D(мм)
GWH07AAA-K3NNA2A	698	250	185
GWH09AAA-K3NNA2A	698	250	185
GWH12AAB-K3NNA2A	773	250	185
GWH18AAC-K3NNA2A	849	289	210
GWH24AAD-K3NNA2A	970	300	225
GWH28AAE-K3NNA2D	1080	325	245

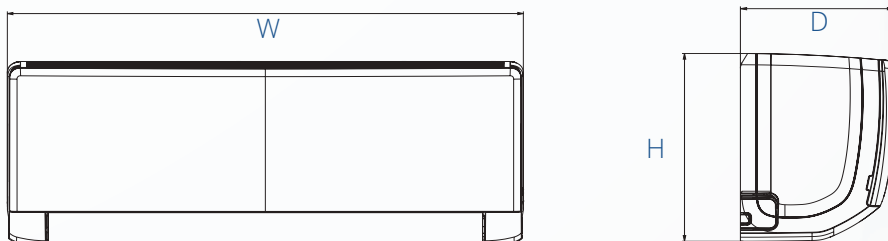

## Монтажні пластини

Модель	W1	W2	W3
GWH07AAA-K3NNA2A	93	462	143
GWH09AAA-K3NNA2A	93	462	143
GWH12AAB-K3NNA2A	131	462	180
GWH18AAC-K3NNA2A	133	542	174
GWH24AAD-K3NNA2A	125	685	180
GWH28AAE-K3NNA2D	125	685	180

- ▶ GWH07AAA-K3NNA2A
- ▶ GWH09AAA-K3NNA2A
- ▶ GWH12AAB-K3NNA2A

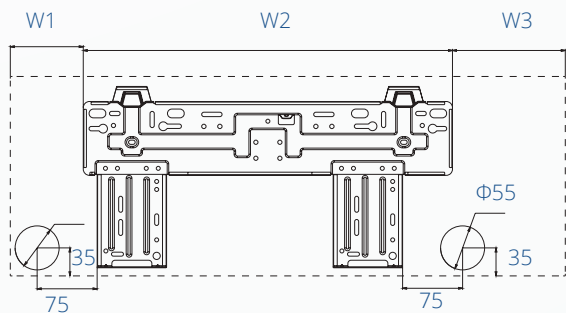

- ▶ GWH18AAC-K3NNA2A

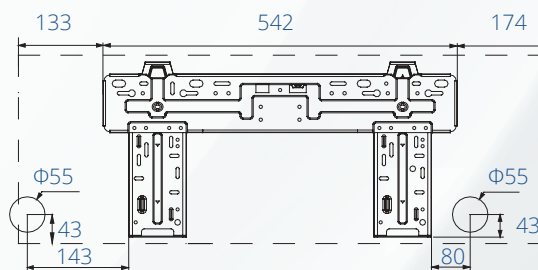

- ▶ GWH24AAD-K3NNA2A

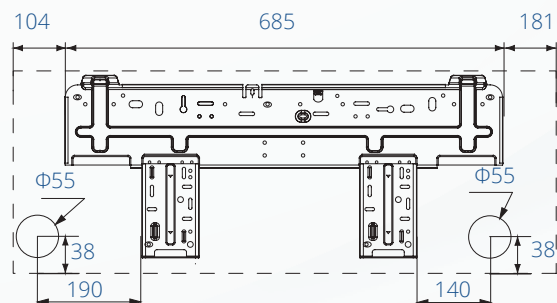

- ▶ GWH28AAE-K3NNA2D

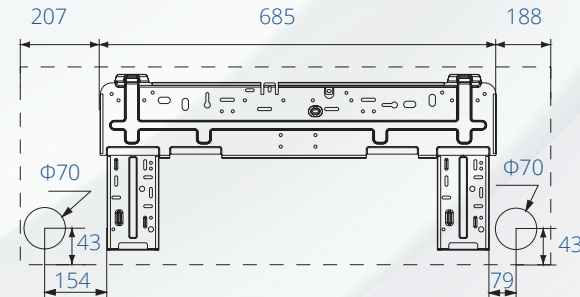

Зовнішній блок

- GWH07AAA-K3NNA1A
- GWH09AAA-K3NNA1A

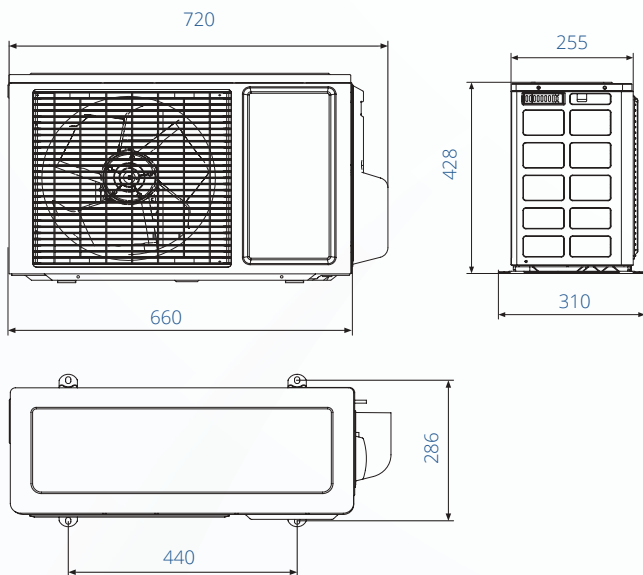

- GWH12AAB-K3NNA2A

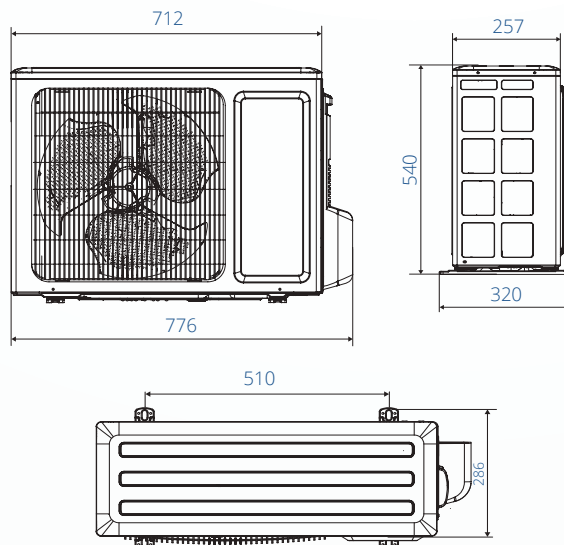

- GWH18AAC-K3NNA1A

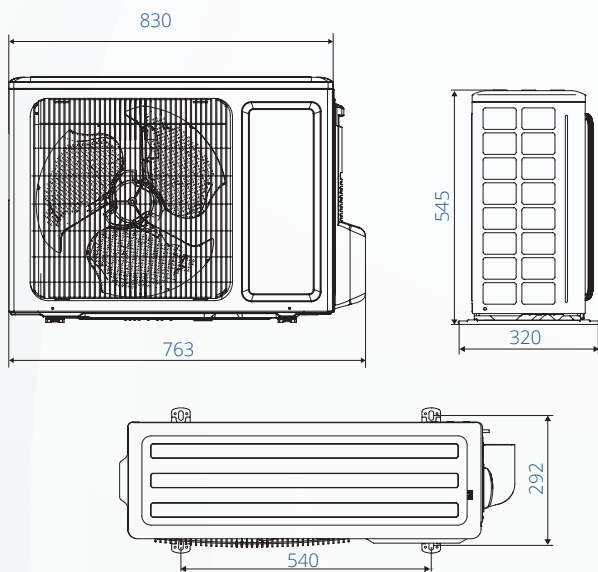

- GWH24AAD-K3NNA1A

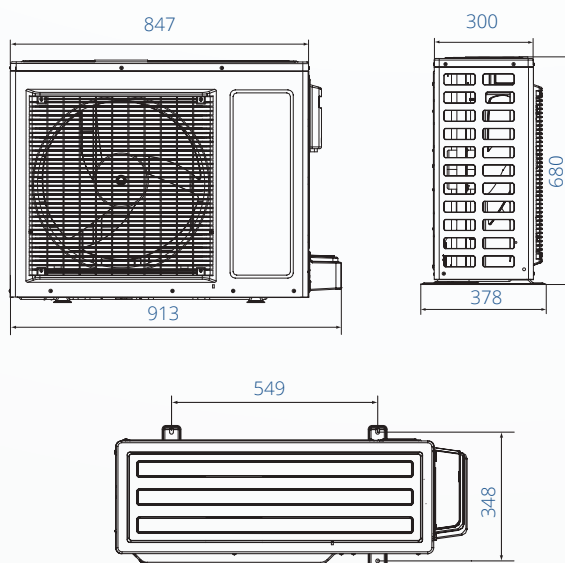

- GWH28AAE-K3NNA1C

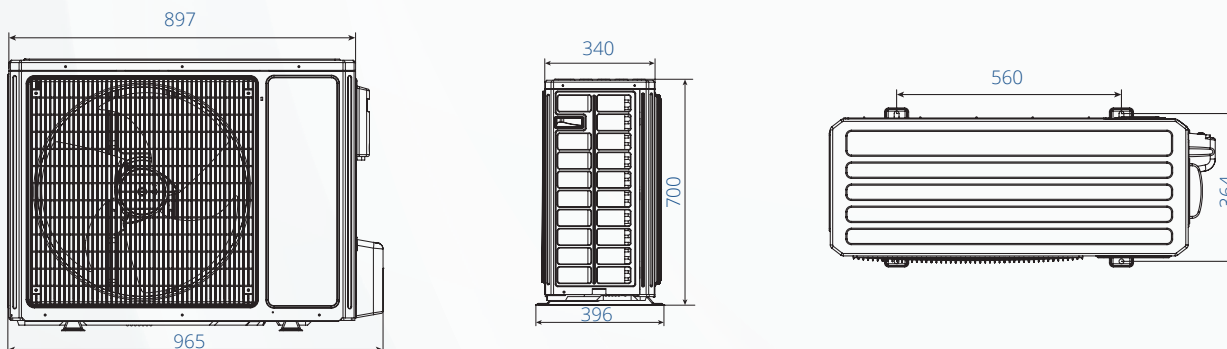

Модель	Дозаправка холодоагенту						
		GWH07AAA-K3NNA1A	GWH09AAA-K3NNA1A	GWH12AAB-K3NNA2A	GWH18AAC-K3NNA1A	GWH24AAD-K3NNA1A	GWH28AAE-K3NNA1C
Заводська заправка холодоагенту при довжині трубопроводу	м.п.	5	5	5	5	5	5
Дозаправка при перевищенні довжини трубопроводу	г/м.п	20	20	15	15	15	50

## Схеми електричних підключень зовнішнього та внутрішнього блоків



Модель	GWH07AAA-K3NNA1A	GWH09AAA-K3NNA1A	GWH12AAB-K3NNA2A	GWH18AAC-K3NNA1A	GWH24AAD-K3NNA1A	GWH28AAE-K3NNA1C
Автоматичний вимикач	10A	10A	16A	16A	25A	32A
Провід електроживлення (к-ть жил, переріз)	3x1,5 мм	3x1,5 мм	3x2,5 мм	3x2,5 мм	3x2,5 мм	3x4 мм
Міжблочний провід (к-ть жил, переріз)	3x1,5+2x1 мм	3x1,5+2x1 мм	3x2,5+2x1 мм	3x2,5+2x1 мм	3x2,5+3x1 мм	4x1 мм

## Серія FAIRY, без інвертора, R410

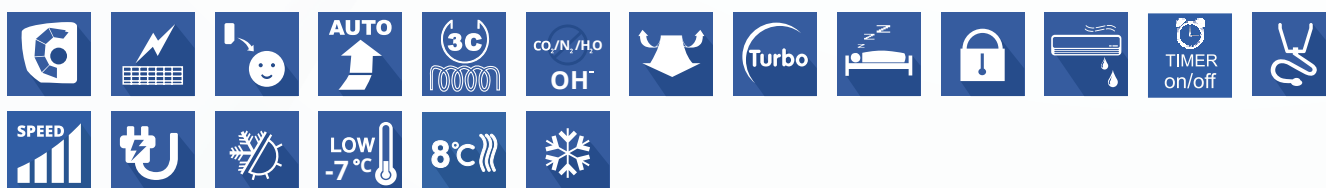
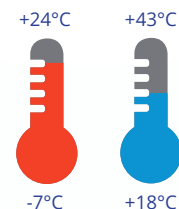

- ▶ Нове покоління неінверторних кондиціонерів.
- ▶ Клас енергоефективності А. Високий показник для неінверторних кондиціонерів.
- ▶ Новітня технологія системи самоочищення. Перешкоджає скупченню вологи на теплообміннику, запобігає забрудненню внутрішнього блоку.
- ▶ Автоматичний режим роботи вентилятора.
- ▶ Функція Авторестарт. Кондиціонер автоматично відновлює роботу в попередньому режимі після перерви в подачі живлення.
- ▶ Фільтр Cold Plasma - система фільтрації активно руйнує білкову оболонку бактерій і вірусів, виключає необхідність в інших типах фільтрації.
- ▶ Управління в режимі AUTO- автоматична зміна режимів роботи в залежності від зміни температури в приміщенні.
- ▶ Режим TURBO - для інтенсивного охолодження або нагрівання повітря в приміщенні.
- ▶ Самодіагностика. Код помилки виводиться автоматично для полегшення обслуговування кондиціонера в разі відмови.

Модель			GWH07ACA-K3NNA1A/I	GWH09ACA-K3NNA1A/I	GWH12ACB-K3NNA1A/I	GWH18ACC-K3NNA1A/I	GWH24ACD-K3NNA1A/I	GWH28ACE-K3NNA1A/I
			GWH07AAA-K3NNA1A/O	GWH09AAA-K3NNA1A/O	GWH12AAB-K3NNA2A/O	GWH18AAC-K3NNA1A/O	GWH24AAD-K3NNA1A/O	GWH28AAE-K3NNA1C/O
Продуктивність	Охолодження	кВт	2,25	2,55	3,25	4,8	6,15	8
	Обігрів	кВт	2,35	2,65	3,4	5	6,7	8,5
EER/COP			3,21/3,61	3,21/3,61	3,21/3,61	3,21/3,61	3,21/3,61	2,81/3,21
Напруга живлення	Ф, (В), Гц		1, (220-240), 50	1, (220-240), 50	1, (220-240), 50	1, (220-240), 50	1, (220-240), 50	1, (220-240), 50
Споживана потужність	Охолодження	Вт	700	794	1012	1495	1915	2846
	Обігрів	Вт	651	734	941	1500	1856	2647
Номінальний струм	Охолодження	А	3,5	3,7	4,32	6,81	8,49	12,3
	Обігрів	А	3,2	3,3	4,4	6,72	8,23	12
Витрата повітря		м³/г	470/420/370/250	470/420/370/250	550/500/430/330	650/560/480/350	900/800/700/600	1200/1100/1000/850
Рівень шуму	Внутрішній блок	дБ(А)	40/38/35/26	40/38/35/26	42/39/36/33	42/38/34/31	49/45/41/37	51/48/42/39
	Зовнішній блок		49	49	52	56	56	59
Вага (внутрішній / зовнішній блок)		кг	8/22	8/24,5	8,5/30	11/39	14/50	16,5/61
Обсяг заводської заправки		кг	0,55	0,56	0,72	1,26	1,45	1,9
Діаметр труб	Рідина	мм	6	6	6	6	6	6
	Газ	мм	9	9	12	12	12	16
Максимальна довжина магістралей		м	15	15	15	25	25	30
Максимальний перепад висот		м	10	10	10	10	10	10

EER - індекс енергетичної ефективності при роботі на охолодження.  
COP - індекс енергетичної ефективності при роботі на обігрів.

## Діапазон роботи

В режимі охолодження від +18°C до +43°C	В режимі обігріву від -7°C до +24°C
Для моделей GWH18ACC-K3NNA1A, GWH24ACD-K3NNA1A	
від +18°C до +48°C	від -7°C до +24°C

## Внутрішній блок

Модель	W(мм)	H(мм)	D(мм)
GWH07ACA-K3NNA1A	744	256	185
GWH09ACA-K3NNA1A	744	256	185
GWH12ACB-K3NNA1A	819	256	185
GWH18ACC-K3NNA1A	888	294	212
GWH24ACD-K3NNA1A	1122	329	247
GWH28ACE-K3NNA1A	1122	329	247

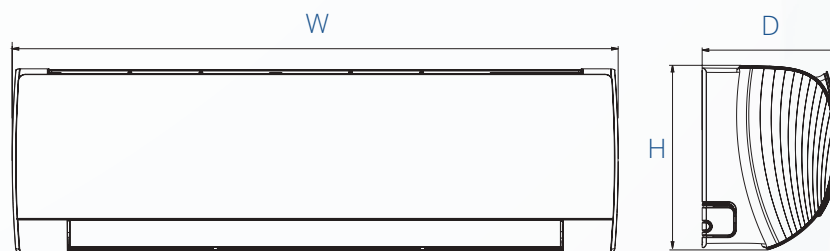

## Монтажні пластини

Модель	W1	W2	W3
GWH07ACA-K3NNA1A	116	462	166
GWH09ACA-K3NNA1A	116	462	166
GWH12ACB-K3NNA1A	154	462	203
GWH18ACC-K3NNA1A	201	541,6	145,5
GWH24ACD-K3NNA1A	125,5	685	205,5
GWH28ACE-K3NNA1A	207	685	230

- ▶ GWH07ACA-K3NNA1A
- ▶ GWH09ACA-K3NNA1A
- ▶ GWH12ACB-K3NNA1A
- ▶ GWH18ACC-K3NNA1A

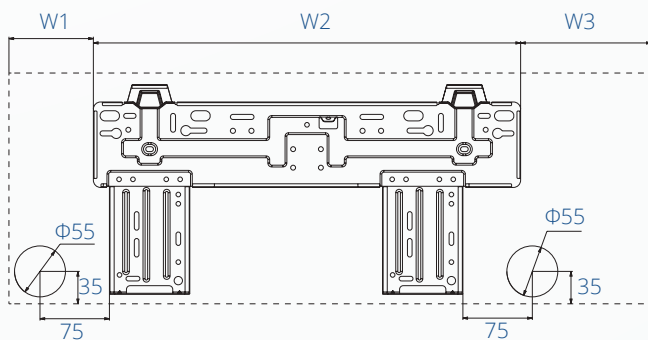

- ▶ GWH24ACD-K3NNA1A

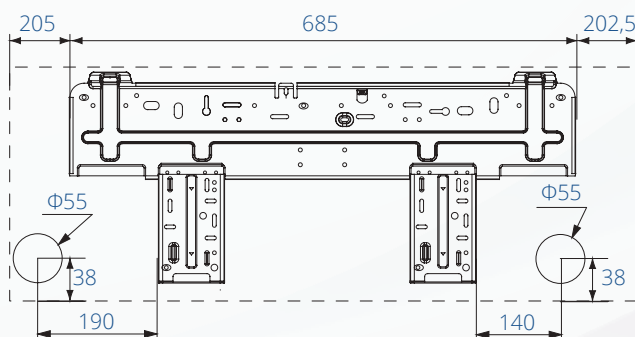

- ▶ GWH28ACE-K3NNA1A

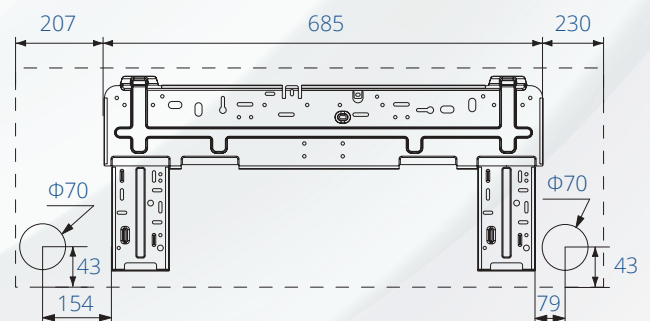

Зовнішній блок

- GWH07AAA-K3NNA1A
- GWH09AAA-K3NNA1A

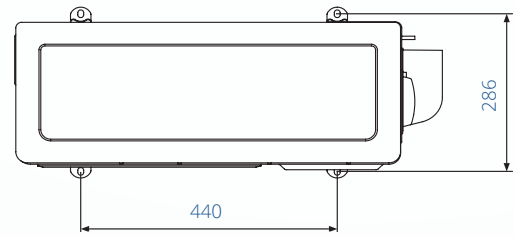
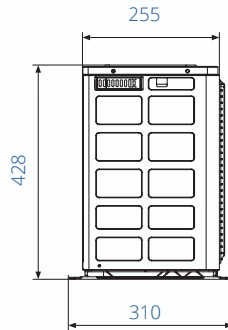
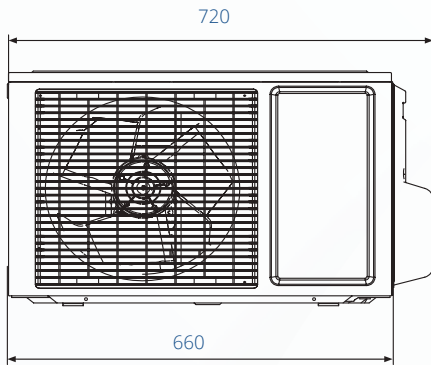

- GWH12AAB-K3NNA2A

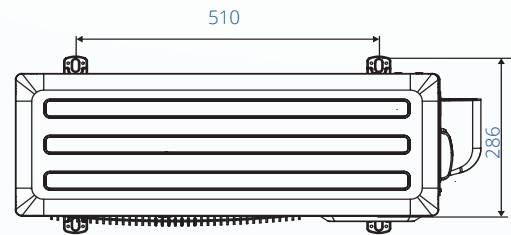
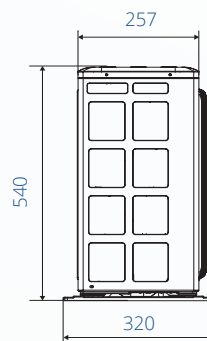
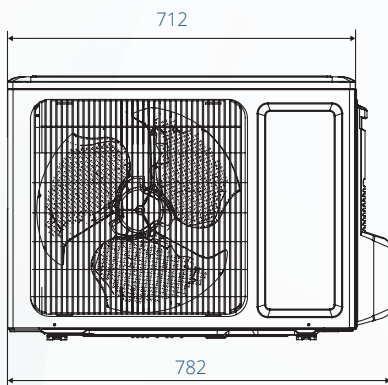

- GWH18AAC-K3NNA1A

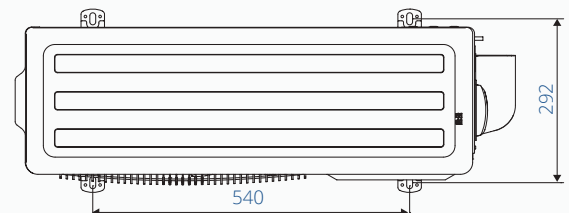
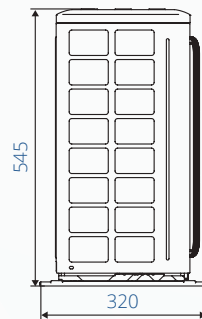
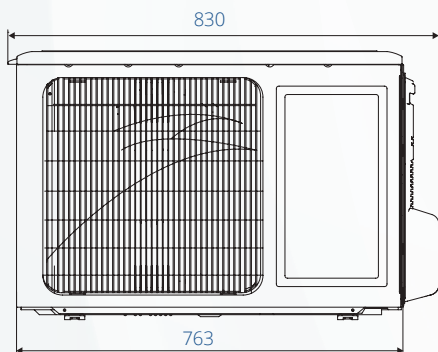

## Зовнішній блок

### ▸ GWH24AAD-K3NNA1A

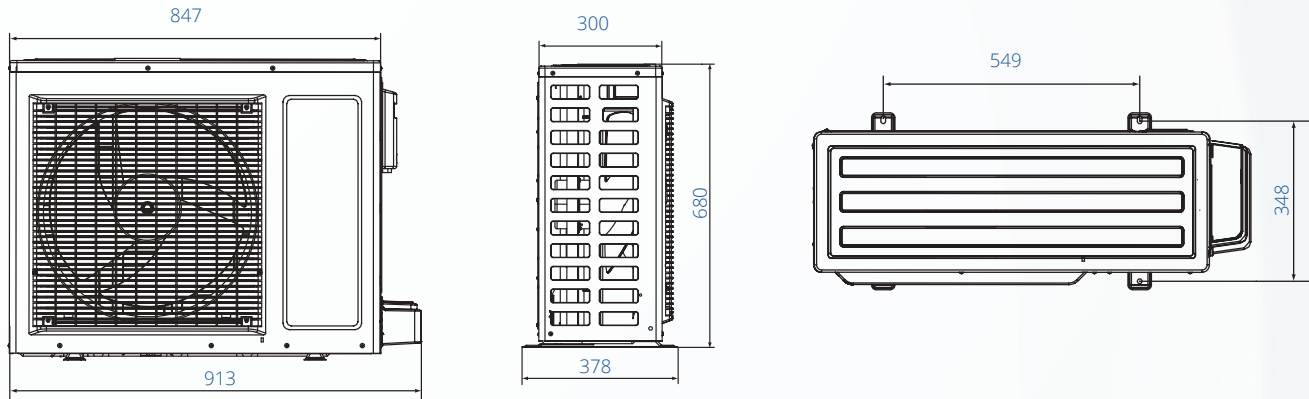

### ▸ GWH28AAE-K3NNA1C

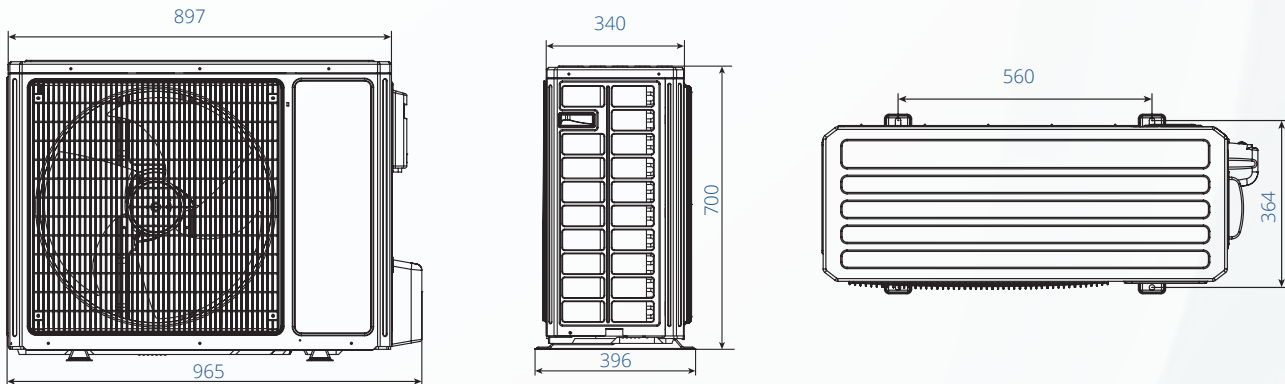

### Дозаправка холодоагенту

Модель		GWH07AAA-K3NNA1A	GWH09AAA-K3NNA1A	GWH12AAB-K3NNA2A	GWH18AAC-K3NNA1A	GWH24AAD-K3NNA1A	GWH28AAE-K3NNA1C
Заводська заправка холодоагенту при довжині трубопроводу	м.п.	5	5	5	5	5	5
Дозаправка при перевищенні довжини трубопроводу	г/м.п	20	20	15	15	15	50

### Схеми електричних підключень зовнішнього та внутрішнього блоків

7-18K  
Зовнішній блок



24K  
Зовнішній блок



28K  
Зовнішній блок



Модель	GWH07AAA-K3NNA1A	GWH09AAA-K3NNA1A	GWH12AAB-K3NNA2A	GWH18AAC-K3NNA1A	GWH24AAD-K3NNA1A	GWH28AAE-K3NNA1C
Автоматичний вимикач	10А	10А	16А	16А	25А	32А
Провід електроживлення (к-ть жил, переріз)	3x1,5 мм	3x1,5 мм	3x2,5 мм	3x2,5 мм	3x2,5 мм	3x4 мм
Міжблочний провід (к-ть жил, переріз)	3x1,5+2x1 мм	3x1,5+2x1 мм	3x2,5+2x1 мм	3x2,5+2x1 мм	3x2,5+3x1 мм	4x1 мм

## Серія Muse, без інвертора, R410



- ▶ Ультрасучасний дизайн.
- ▶ Фільтр Cold Plasma - система фільтрації активно руйнує білкову оболонку бактерій і вірусів, виключає необхідність в інших типах фільтрації.
- ▶ Спеціальне покриття теплообмінника Blue Fin.
- ▶ Комфортний нічний режим.
- ▶ Багатошвидкісний вентилятор.
- ▶ Широкий діапазон потужностей. Клас енергоефективності А.
- ▶ Управління в режимі AUTO- автоматична зміна режимів роботи залежно від змін температури в приміщенні.
- ▶ Режим TURBO - для інтенсивного охолодження або нагрівання повітря в приміщенні.
- ▶ Самодіагностика. Код помилки виводиться автоматично для полегшення обслуговування кондиціонера в разі відмови.

Модель			GWH07AFA-K3NNA1A/I	GWH09AFA-K3NNA1A/I	GWH12AFB-K3NNA1A/I	GWH18AFC-K3NNA1A/I	GWH24AFD-K3NNA1A	GWH28AFE-K3NNA1B/I
			GWH07ACA-K3NNA5A/O	GWH09AAA-K3NNA1A/O	GWH12AAB-K3NNA2A/O	GWH18AAC-K3NNA1A/O	GWH24AAD-K3NNA1A/O	GWH28AAE-K3NNA1C/O
Продуктивність	Охолодження	кВт	2,25	2,55	3,35	4,8	6,15	8
	Обігрів	кВт	2,35	2,65	3,4	5	6,7	8,5
EER/COP			3,21/3,61	3,21/3,61	3,21/3,61	3,21/3,61	3,21/3,61	2,81/3,21
Напруга живлення	Ф, (В), Гц		1, (220-240), 50	1, (220-240), 50	1, (220-240), 50	1, (220-240), 50	1, (220-240), 50	1, (220-240), 50
Споживана потужність	Охолодження	Вт	700	794	1012	1495	1915	2846
	Обігрів	Вт	651	734	941	1500	1856	2647
Номінальний струм	Охолодження	А	3,5	3,7	4,32	6,81	8,49	12,3
	Обігрів	А	3,2	3,3	4,4	6,72	8,23	12
Витрата повітря		м³/г	470/420/370/250	470/420/370/250	550/500/430/330	650/560/480/350	900/800/700/600	1200/1100/1000/850
Рівень шуму	Внутрішній блок	дБ(А)	40/38/35/26	40/38/35/26	42/39/36/33	42/38/34/31	49/45/41/37	51/48/42/39
	Зовнішній блок		49	49	52	56	56	59
Вага (внутрішній / зовнішній блок)		кг	8/22	8/24,5	8,5/30	11/39	14/50	16,5/61
Обсяг заводської заправки		кг	0,58	0,56	0,72	1,26	1,45	1,9
Діаметр труб	Рідина	мм	6	6	6	6	6	6
	Газ	мм	9	9	12	12	12	16
Максимальна довжина магістралей		м	15	15	15	25	25	30
Максимальний перепад висот		м	10	10	10	10	10	10

EER - індекс енергетичної ефективності при роботі на охолодження.  
COP - індекс енергетичної ефективності при роботі на обігрів.

## Діапазон роботи

В режимі охолодження від +18°C до +43°C	В режимі обігріву від -7°C до +24°C
Для моделей GWH18AFC-K3NNA1A, GWH24AFD-K3NNA1A	
від +18°C до +48°C	від -7°C до +24°C

## Внутрішній блок

Модель	W(мм)	H(мм)	D(мм)
GWH07AFA-K3NNA1A	744	256	185
GWH09AFA-K3NNA1A	744	256	185
GWH12AFB-K3NNA1A	819	256	185
GWH18AFC-K3NNA1A	889	294	211
GWH24AFD-K3NNA1A	1017	304	221
GWH28AFE-K3NNA1B	1135	328	247

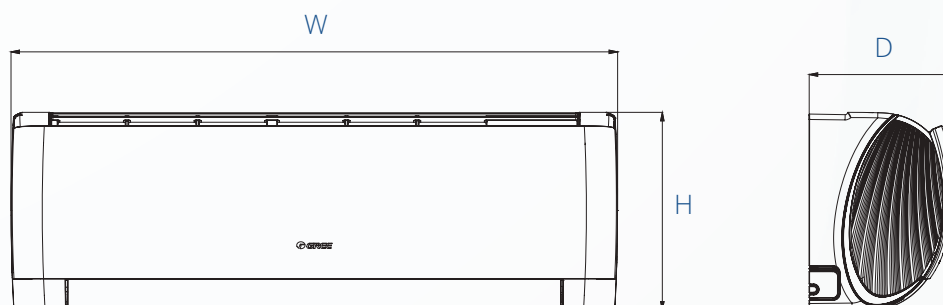

## Монтажні пластини

Модель	W1	W2	W3
GWH07AFA-K3NNA1A	116	462	166
GWH09AFA-K3NNA1A	116	462	166
GWH12AFB-K3NNA1A	154	462	203
GWH18AFC-K3NNA1A	201	542	146
GWH24AFD-K3NNA1A	127.5	685	204.5
GWH28AFE-K3NNA1B	215.5	685	234.5

- GWH07AFA-K3NNA1A
- GWH09AFA-K3NNA1A
- GWH12AFB-K3NNA1A
- GWH18AFC-K3NNA1A
- GWH24AFD-K3NNA1A

- GWH28AFE-K3NNA1A

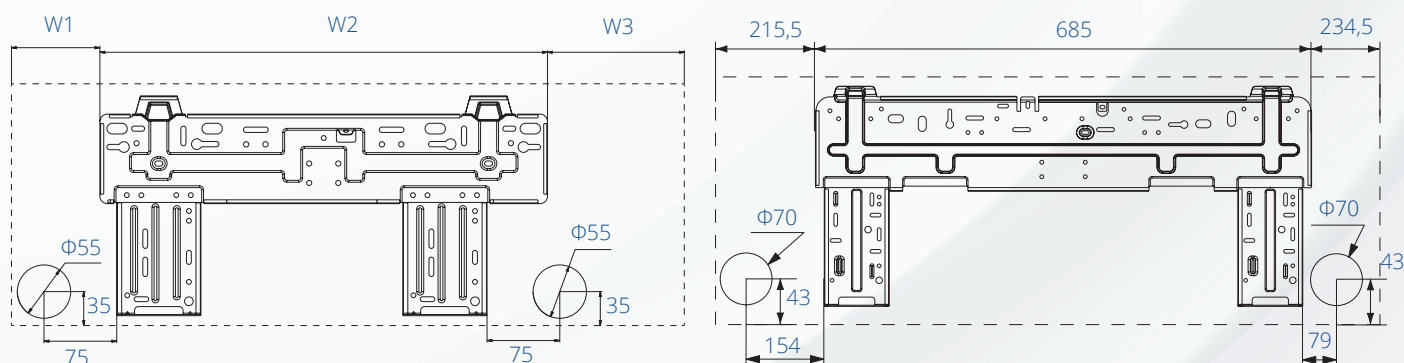

Зовнішній блок

- GWH07ACA-K3NNA5A
- GWH09AAA-K3NNA1A

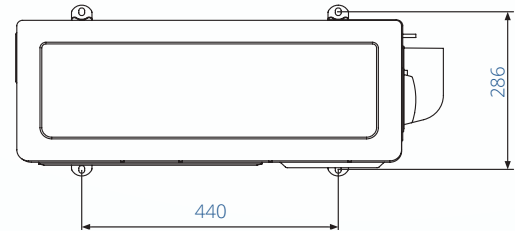
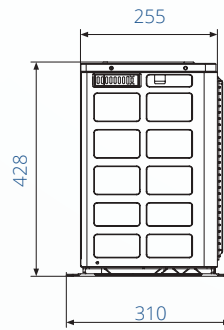
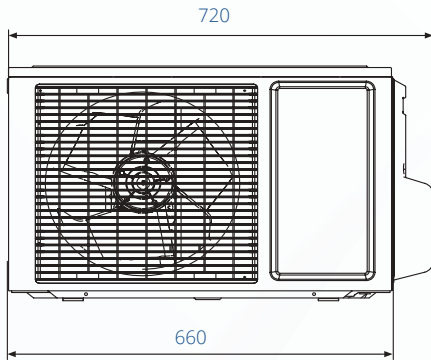

- GWH12AAB-K3NNA2A

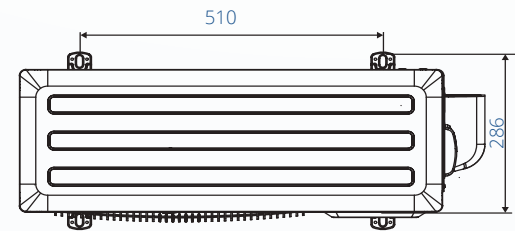
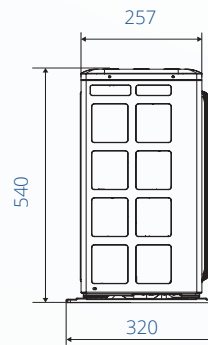
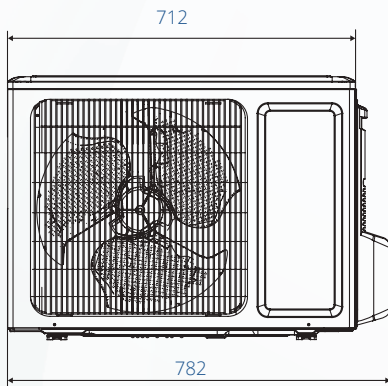

- GWH18AAC-K3NNA1A

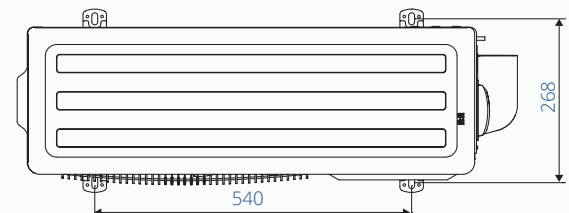
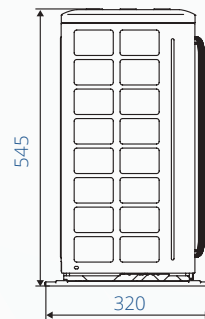
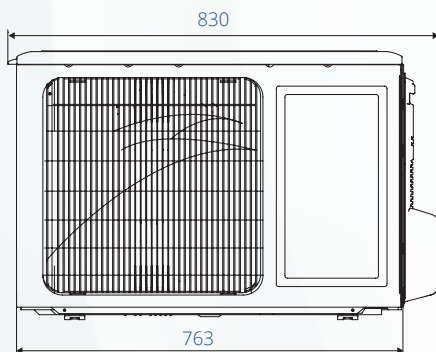

## Зовнішній блок

### ► GWH24AAD-K3NNA1A

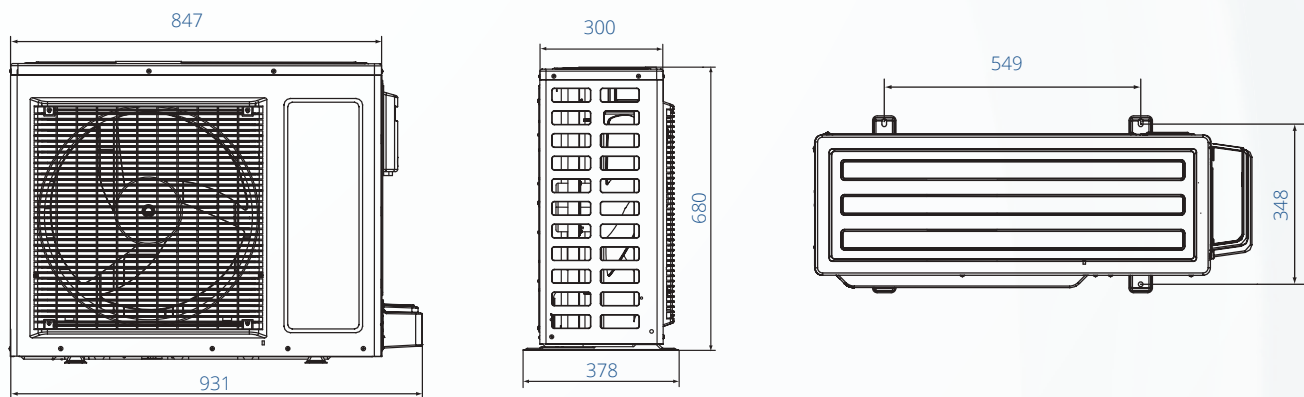

### ► GWH28AAE-K3NNA1C

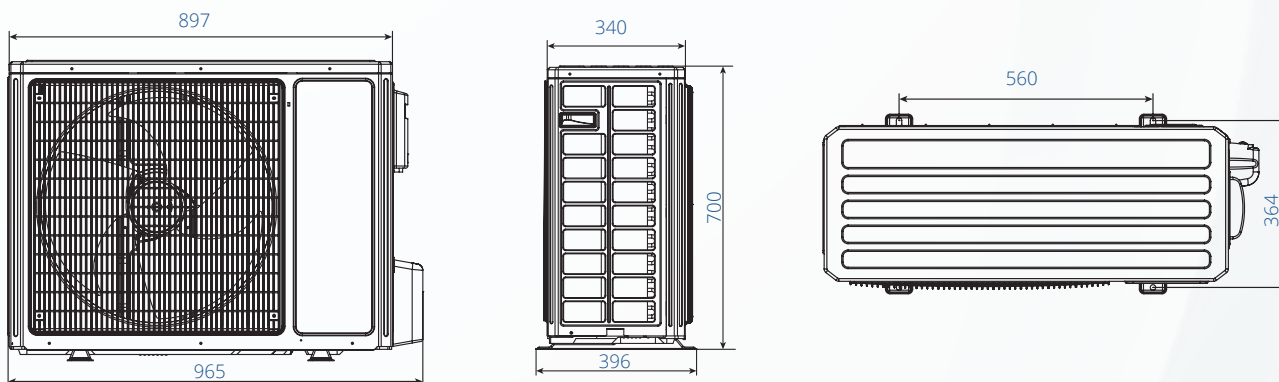

Модель	Дозаправка холодоагенту						
		GWH07ACA-K3NNA5A	GWH09AAA-K3NNA1A	GWH12AAB-K3NNA2A	GWH18AAC-K3NNA1A	GWH24AAD-K3NNA1A	GWH28AAE-K3NNA1C
Заводська заправка холодоагенту при довжині трубопроводу	м.п.	5	5	5	5	5	5
Дозаправка при перевищенні довжини трубопроводу	г/м.п	20	20	15	15	15	50

## Схеми електричних підключень зовнішнього та внутрішнього блоків

7-18K

Зовнішній блок



Внутрішній блок

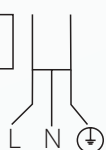

24K

Зовнішній блок

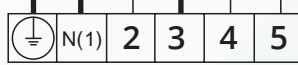
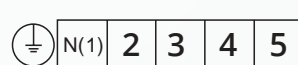

Внутрішній блок



28K

Зовнішній блок

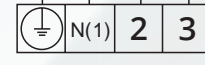

Внутрішній блок

Модель	GWH07ACA-K3NNA5A	GWH09AAA-K3NNA1A	GWH12AAB-K3NNA2A	GWH18AAC-K3NNA1A	GWH24AAD-K3NNA1A	GWH28AAE-K3NNA1C
Автоматичний вимикач	10A	10A	16A	16A	25A	32A
Провід електроживлення (к-ть жил, переріз)	3x1,5 мм	3x1,5 мм	3x2,5 мм	3x2,5 мм	3x2,5 мм	3x4 мм
Міжблочний провід (к-ть жил, переріз)	3x1,5+2x1 мм	3x1,5+2x1 мм	3x2,5+2x1 мм	3x2,5+2x1 мм	3x2,5+3x1 мм	4x1 мм

## Серія Bora, інвертор, R410

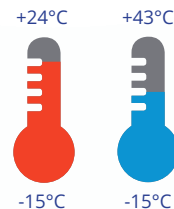

- ▶ Доступна комплектація з wi-fi модулем.
- ▶ Функція «+ 8°C» передбачає автоматичне включення кондиціонера в режимі обігріву в разі зниження температури в приміщенні до +8°C.
- ▶ Електростатичний повітряний фільтр - максимально очищає повітря від забруднень і алергенів.
- ▶ Робота на обігрів до -15°C.

- ▶ Функція I Feel - система контролює температуру в області знаходження пульта дистанційного управління. \*
- ▶ Нічний режим - дозволяє знизити рівень шуму роботи внутрішнього блоку.
- ▶ Фільтр Cold Plasma - система фільтрації активно руйнує білкову оболонку бактерій і вірусів, виключає необхідність в інших типах фільтрації.
- ▶ Спеціальне покриття теплообмінника Blue Fin.
- ▶ Багатошвидкісний вентилятор.

Модель			GWH07AAB-K3DNA5A/I	GWH09AAB-K3DNA5A/I	GWH12AAB-K3DNA5A/I	GWH18AAD-K3DNA5E/I	GWH24AAD-K3DNA5A/I
			GWH07AAB-K3DNA5A/O	GWH09AAB-K3DNA4A/O	GWH12AAB-K3DNA4A/O	GWH18QD-K3DNA6E/O	GWH24QD-K3DNA1A/O
Продуктивність	Охолодження	кВт	2,2	2,5	3,2	4,6	6,155
	Обігрів	кВт	2,3	2,5	3,3	5	6,2
EER/COP/SEER/SCOP			3,21/3,61/-/-	3,16/3,85/6,1/-	3,22/3,3/6,1/5,1	3,22/3,62/6,1/5,1	3,08/3,26/6,5/4,6
Напруга живлення	Ф, (В), Гц		1, (220-240), 50	1, (220-240), 50	1, (220-240), 50	1, (220-240), 50	1, (220-240), 50
Споживана потужність	Охолодження	Вт	685	790	995	1430	2000
	Обігрів	Вт	637	650	1000	1380	1900
Номінальний струм	Охолодження	А	3,6	3,45	4,4	6,34	9,35
	Обігрів	А	3,2	2,95	4,4	6,12	10
Витрата повітря		м³/г	550/500/430/300	550/500/430/300	550/500/430/300	850/720/610/520	850/720/610/520
Рівень шуму	Внутрішній блок	дБ(А)	40/37/31/24	40/37/35/28	40/36/33/29	45/41/37/33	47/43/39/34
	Зовнішній блок		49	50	52	54	57
Вага (внутрішній / зовнішній блок)		кг	8,5/21,5	8,5/26	8,5/31	13,5/33	13,5/46
Обсяг заводської заправки		кг	0,58	0,7	0,9	1,1	1,5
Діаметр труб	Рідина	мм	6	6	6	6	6
	Газ	мм	9	9	9	9	16
Максимальна довжина магістралей		м	15	15	20	20	25
Максимальний перепад висот		м	5	10	10	10	10

\* При наявності функції на пульті ДУ

EER - індекс енергетичної ефективності при роботі на охолодження.  
COP - індекс енергетичної ефективності при роботі на обігрів.

## Діапазон роботи

В режимі охолодження від -15°C до +43°C	В режимі обігріву від -15°C до +24°C
Для моделей GWH18AAD-K3DNA5E	
від -15°C до +48°C	від -15°C до +24°C

## Внутрішній блок

Модель	W(мм)	H(мм)	D(мм)
GWH07AAB-K3DNA5A	773	250	185
GWH09AAB-K3DNA5A	773	250	185
GWH12AAB-K3DNA5A	773	250	185
GWH18AAD-K3DNA5E	970	300	225
GWH24A5A-K3DNA5A	970	300	225

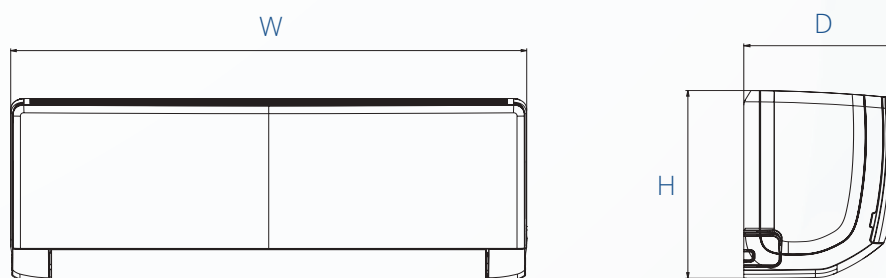

## Монтажні пластини

Модель	W1	W2	W3
GWH07AAB-K3DNA5A	131	462	180
GWH09AAB-K3DNA5A	131	462	180
GWH12AAB-K3DNA5A	131	462	180
GWH18AAD-K3DNA5E	104	685	181
GWH24AAD-K3DNA5A	104	685	181

- GWH07AAB-K3DNA5A
- GWH09AAB-K3DNA5A
- GWH12AAB-K3DNA5A

- GWH18AAD-K3DNA5E
- GWH24AAD-K3DNA5A

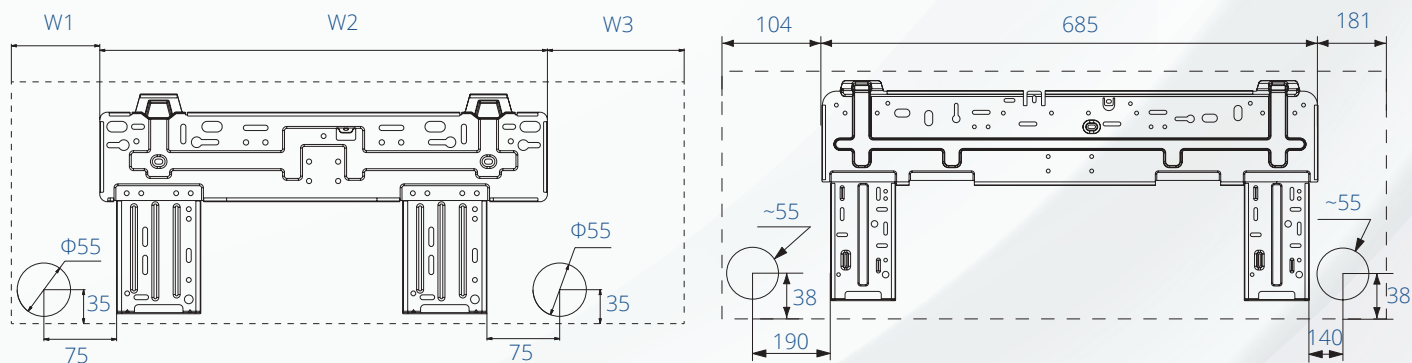

Зовнішній блок

▸ GWH07AAB-K3DNA5A

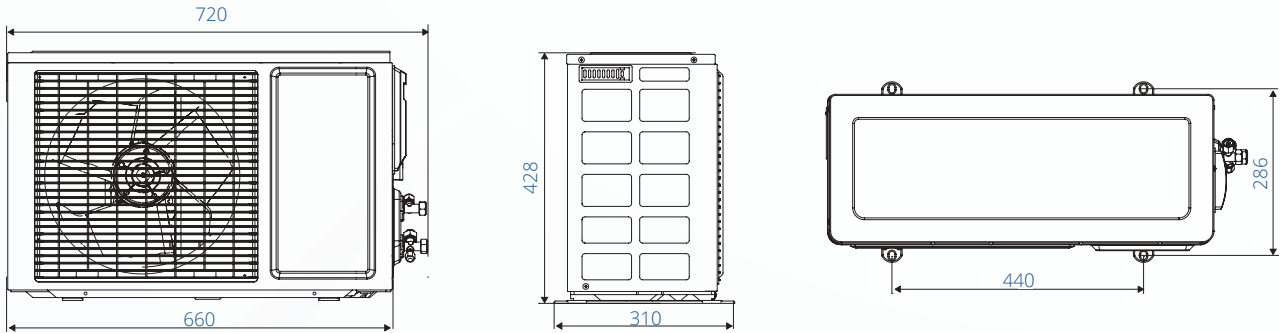

▸ GWH09AAB-K3DNA4A

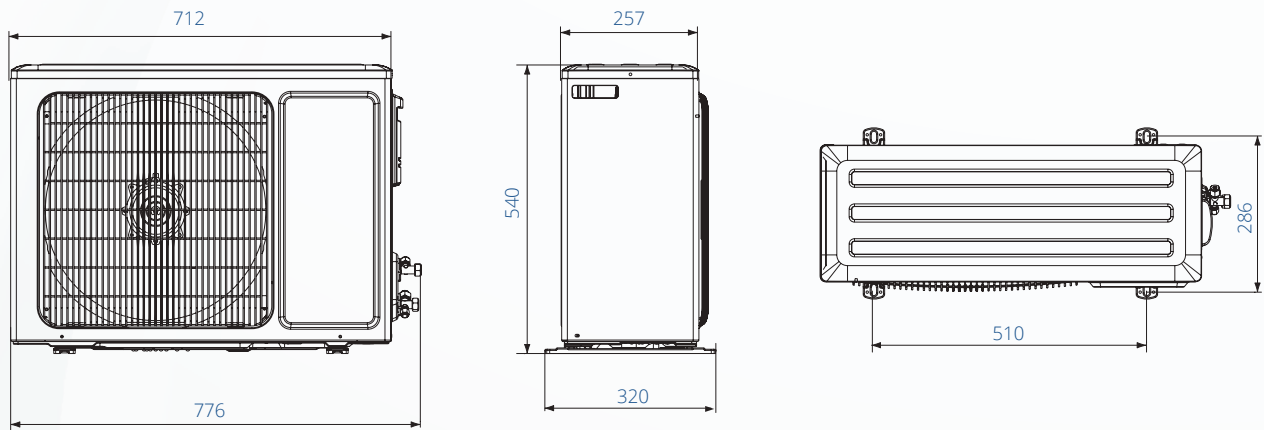

▸ GWH12AAB-K3DNA4A

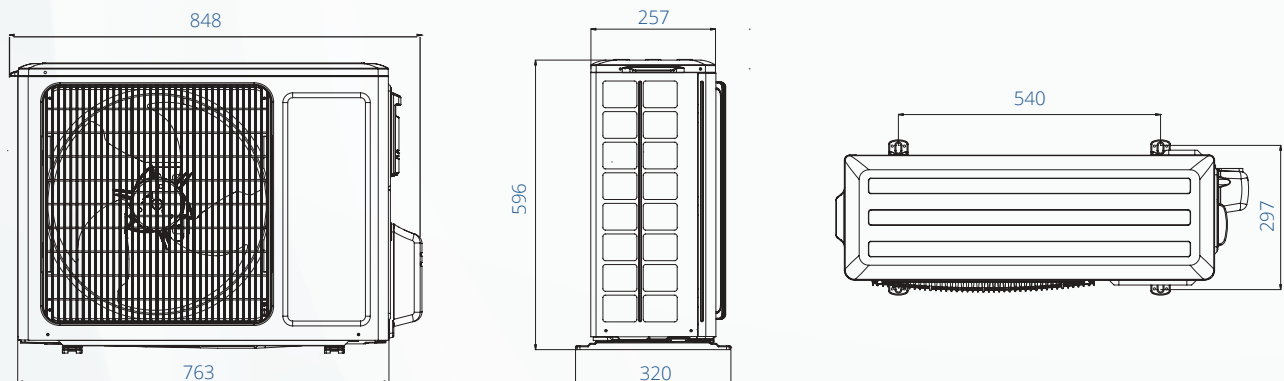

## Зовнішній блок

### ► GWH18QD-K3DNA6E

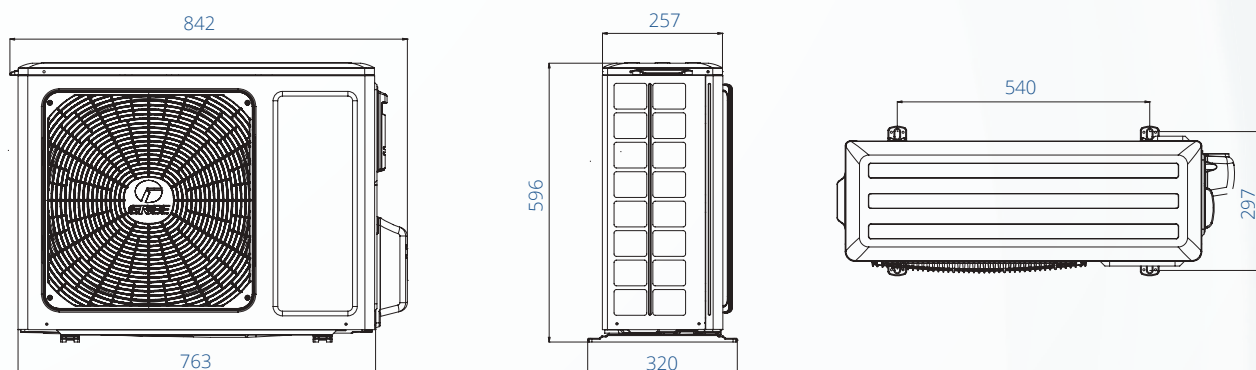

### ► GWH24QD-K3DNA1A

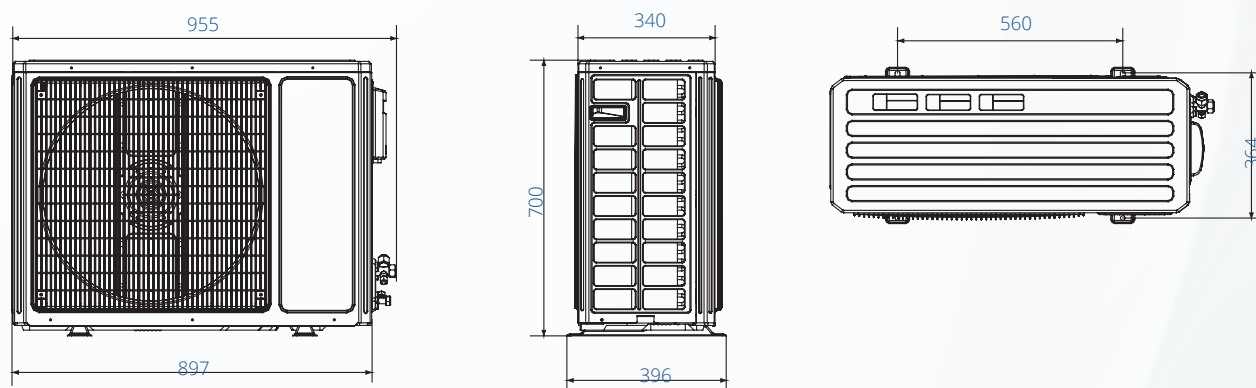

### Дозаправка холодоагенту

Модель		GWH07AAB-K3DNA5A	GWH09AAB-K3DNA4A	GWH12AAB-K3DNA4A	GWH18QD-K3DNA6E	GWH24QD-K3DNA1A
Заводська заправка холодоагенту при довжині трубопроводу	м.п.	5	5	5	5	5
Дозаправка при перевищенні довжини трубопроводу	г/м.п	20	20	20	20	50

## Схеми електричних підключень зовнішнього та внутрішнього блоків

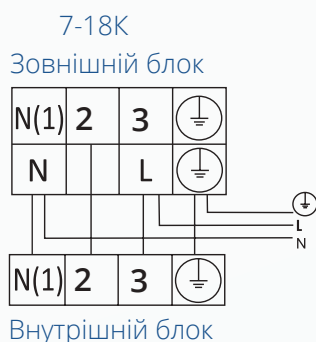

Модель	GWH07AAB-K3DNA5A	GWH09AAB-K3DNA4A	GWH12AAB-K3DNA4A	GWH18QD-K3DNA6E	GWH24QD-K3DNA1A
Автоматичний вимикач	10	10	10	16	16
Провід електроживлення (к-ть жил, переріз)	3x1,5	3x1,5	3x1,5	3x2,5	3x2,5
Міжблочний провід (к-ть жил, переріз)	4x1	4x1	4x1	4x1	4x1

## Серія Bora, інвертор, R32

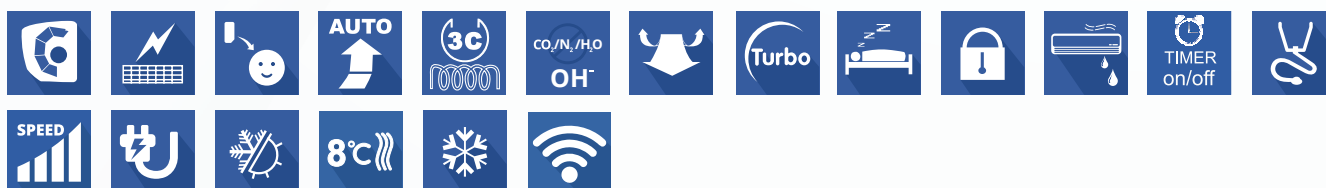
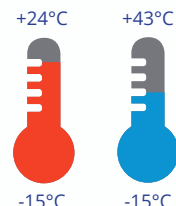
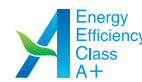

- ▶ Працює на суперективному і безпечному холодоагенті R32.
- ▶ Доступна комплектація з wi-fi модулем.
- ▶ Робота на обігрів до -15 °С.
- ▶ Функція «+ 8 °С» передбачає автоматичне включення кондиціонера в режимі обігріву в разі зниження температури в приміщенні до +8°C.
- ▶ Електростатичний повітряний фільтр - максимально очищає повітря від забруднень і алергенів.
- ▶ Спеціальне покриття теплообмінника Blue Fin.
- ▶ Здатний обслуговувати приміщення площею до 60 м. кв.
- ▶ Фільтр Cold Plasma - система фільтрації активно руйнує білкову оболонку бактерій і вірусів, виключає необхідність в інших типах фільтрації.
- ▶ Функція I Feel - система контролює температуру в області знаходження пульта дистанційного управління. \*
- ▶ Багатошвидкісний вентилятор.
- ▶ Функція X-FAN - Функція видування вологи з випарника внутрішнього блоку після зупинки блоку (щоб уникнути утворення цвілі).

Модель			GWH09AAB-K6DNA5A	GWH12AAB-K6DNA5A	GWH18AAD-K6DNA5B	GWH24AAD-K6DNA5A
			GWH09AAB-K6DNA3A	GWH12AAB-K6DNA3A	GWH18AAD-K6DNA1B	GWH24AAD-K6DNA1A
Продуктивність	Охолодження	кВт	2,5	3,2	4,6	6,155
	Обігрів	кВт	2,8	3,4	5,2	6,448
EER/COP/SEER/SCOP			3,2/3,6/6,1/-	3,21/3,61/6,1/-	3,22/3,7/6,1/-	3,5/3,47/6,1/-
Напруга живлення	Ф, (В), Гц		1, (220-240), 50	1, (220-240), 50	1, (220-240), 50	1, (220-240), 50
Споживана потужність	Охолодження	Вт	781	997	1430	1760
	Обігрів	Вт	777	941	1400	1860
Номинальний струм	Охолодження	А	3,99	4,5	6,3	7,7
	Обігрів	А	3,74	4,4	6,2	8,1
Витрата повітря		м³/г	550/500/430/300	550/480/410/290	850/720/610/520	850/720/610/520
Рівень шуму	Внутрішній блок	дБ(А)	40/38/35/28	42/39/34/28	49/45/41/36	48/44/40/34
	Зовнішній блок		52	52	54	57
Вага (внутрішній / зовнішній блок)		кг	8,5/29	8,5/31	13,5/34	13,5/49
Обсяг заводської заправки		кг	0,6	0,65	0,77	1,3
Діаметр труб	Рідина	мм	6	6	6	6
	Газ	мм	9	9	9	16
Максимальна довжина магістралей		м	15	20	20	25
Максимальний перепад висот		м	10	10	10	10

\* При наявності функції на пульті ДУ

EER - індекс енергетичної ефективності при роботі на охолодження.  
COP - індекс енергетичної ефективності при роботі на обігрів.

## Діапазон роботи

В режимі охолодження  
від -15°C до +43°C

В режимі обігріву  
від -15°C до +24°C

## Внутрішній блок

Модель	W(мм)	H(мм)	D(мм)
GWH09AAB-K6DNA5A	773	250	185
GWH12AAB-K6DNA5A	773	250	185
GWH18AAD-K6DNA5B	970	300	225
GWH24AAD-K6DNA5A	970	300	225

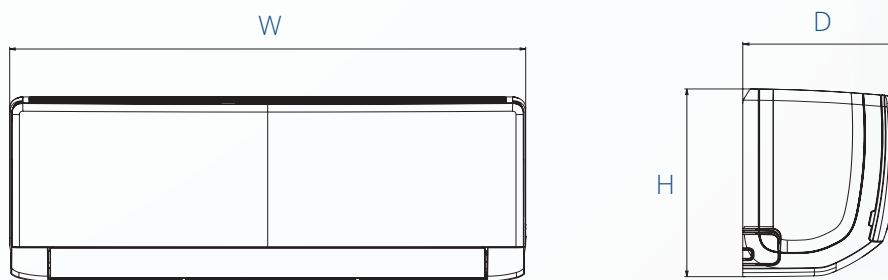

## Монтажні пластини

Модель	W1	W2	W3
GWH09AAB-K6DNA5A	131	462	180
GWH12AAB-K6DNA5A	131	462	180
GWH18AAD-K6DNA5B	104	685	181
GWH24AAD-K6DNA5A	104	685	181

- ▶ GWH09AAB-K6DNA5A
- ▶ GWH12AAB-K6DNA5A

- ▶ GWH18AAD-K6DNA5B
- ▶ GWH24AAD-K6DNA5A

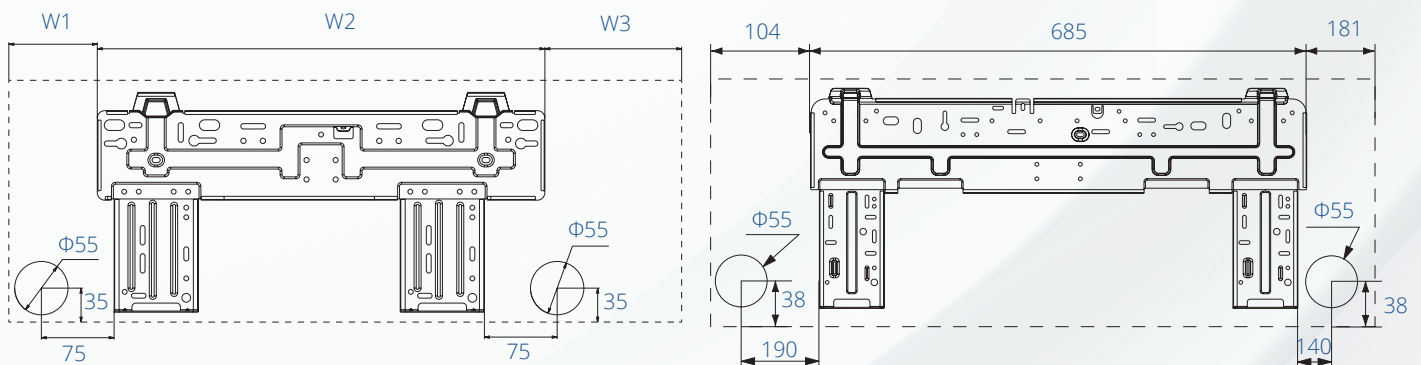

## Зовнішній блок

### ▸ GWH09AAB-K6DNA3A

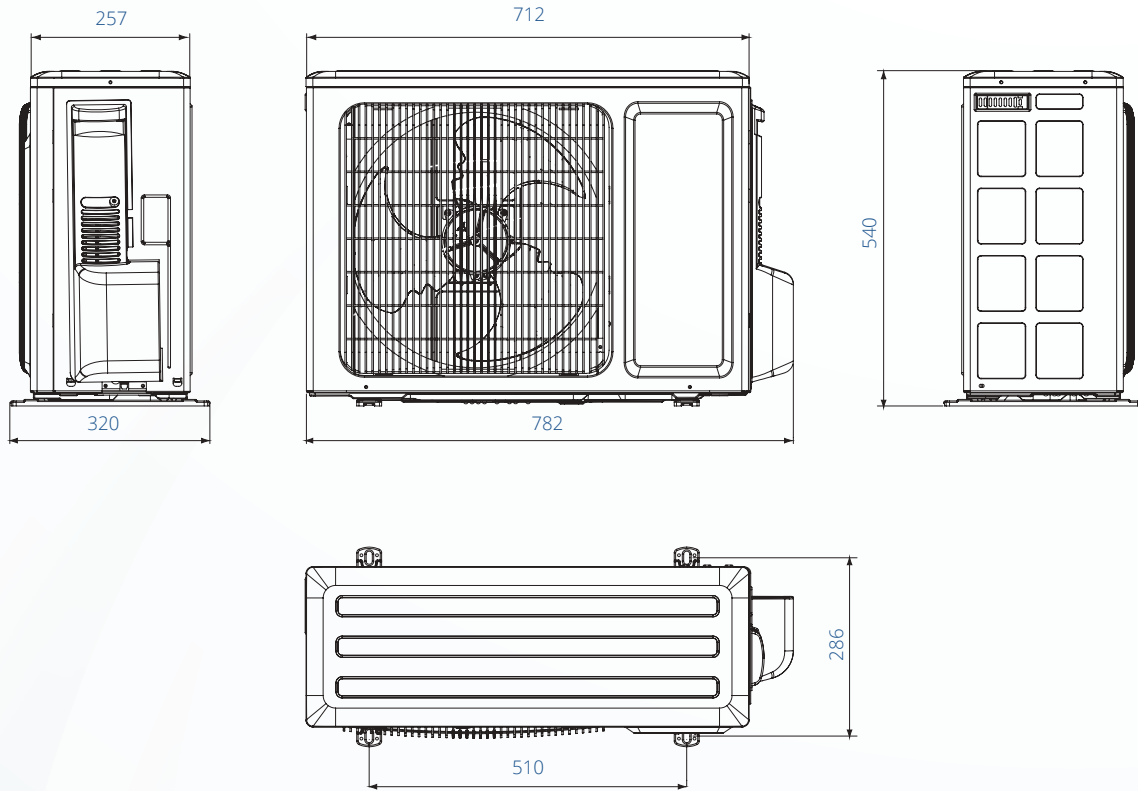

### ▸ GWH12AAB-K6DNA3A

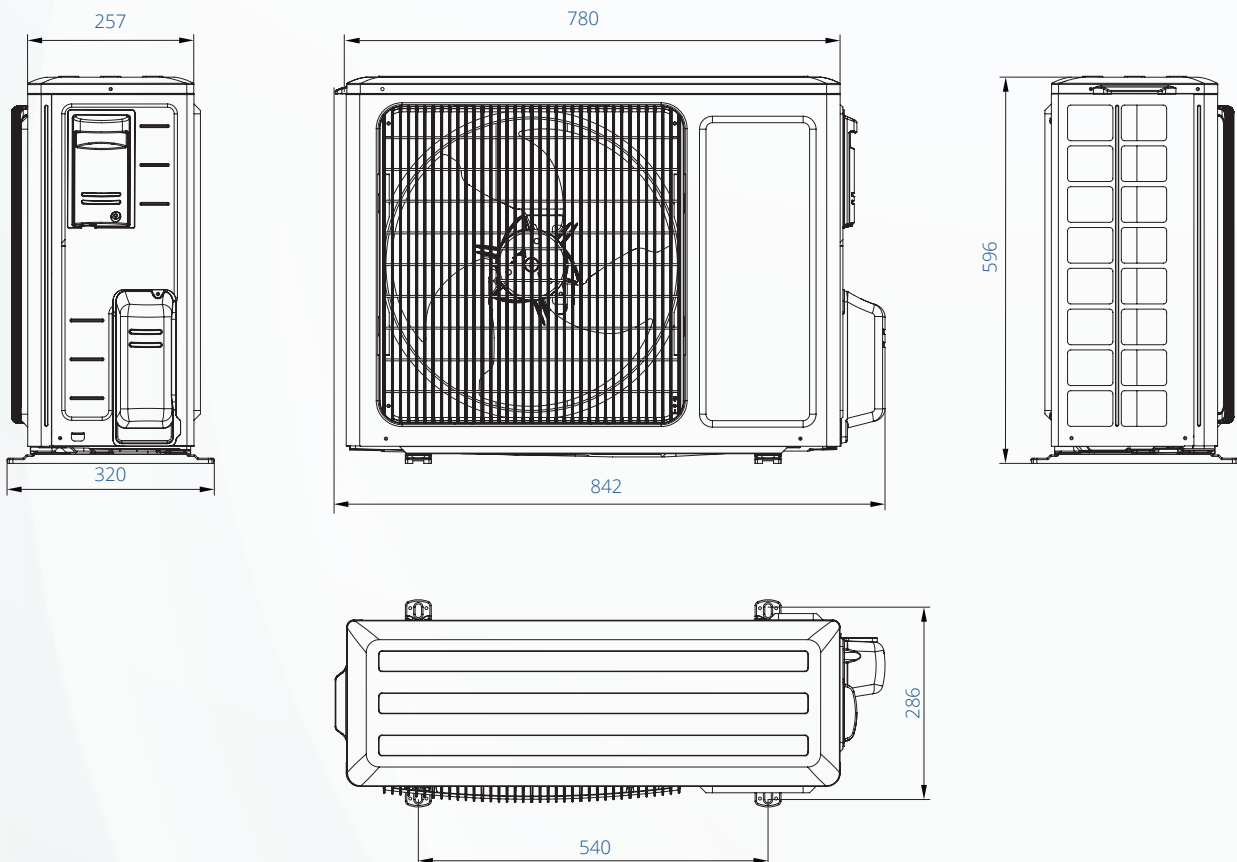

## Зовнішній блок

### ► GWH18AAD-K6DNA1B

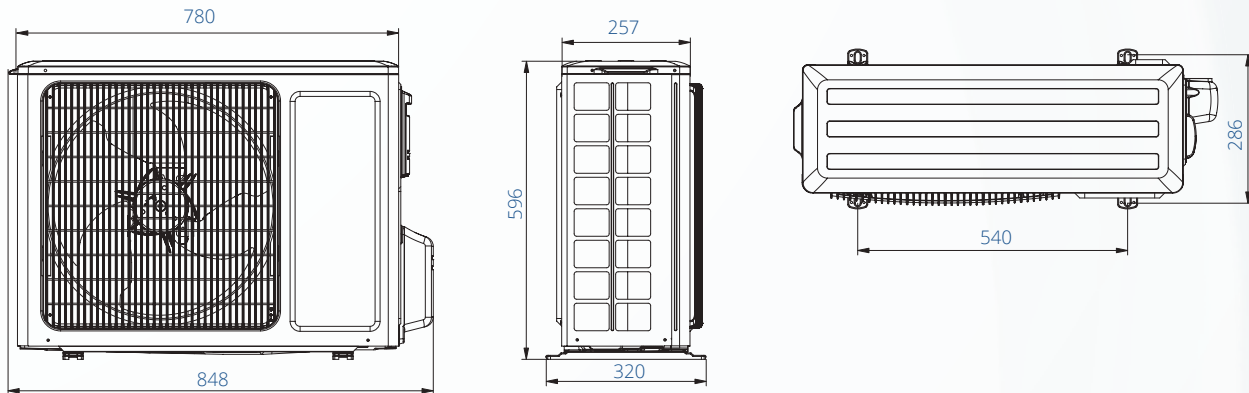

### ► GWH24AAD-K6DNA1A

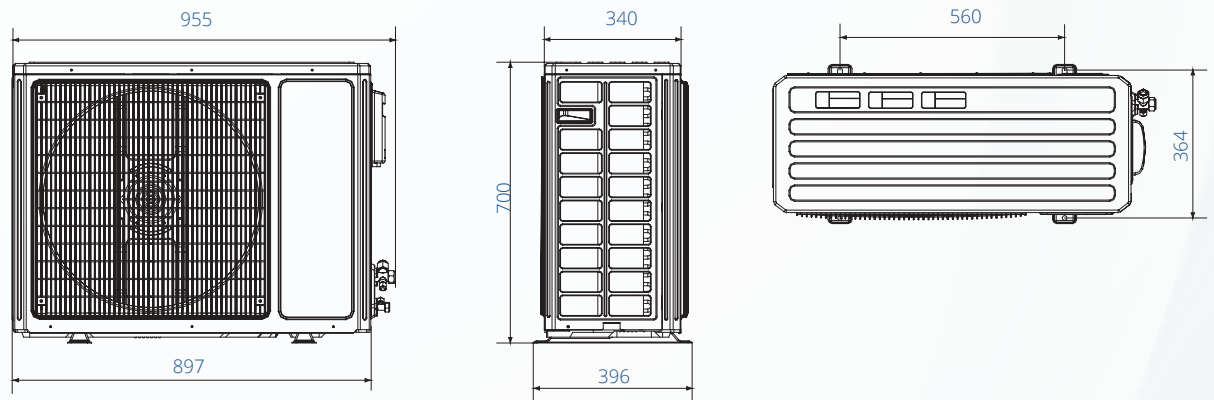

### Дозаправка холодоагенту

Модель		GWH09AAB-K6DNA3A	GWH12AAB-K6DNA3A	GWH18AAD-K6DNA1B	GWH24AAD-K6DNA1A
Заводська заправка холодоагенту при довжині трубопроводу	м.п.	5	5	5	5
Дозаправка при перевищенні довжини трубопроводу	г/м.п	20	20	16	40

### Схеми електричних підключень зовнішнього та внутрішнього блоків



Модель	GWH09AAB-K6DNA3A	GWH12AAB-K6DNA3A	GWH18AAD-K6DNA1B	GWH24AAD-K6DNA1A
Автоматичний вимикач	10	13	13	16
Провід електроживлення (к-ть жил, переріз)	3x1,5	3x1,5	3x1,5	3x2,5
Міжблочний провід (к-ть жил, переріз)	4x1	4x1	4x1	4x1

## Серія Pular, inverter, R32

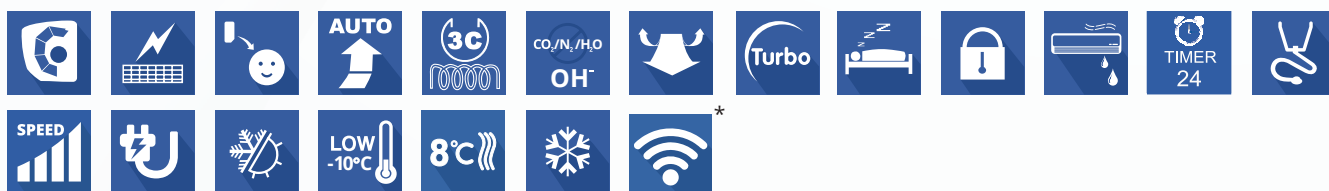

- ▶ Матова текстура поверхні, сучасний ергономічний дизайн.
- ▶ Клас енергоефективності A.
- ▶ Широкий діапазон потужностей.
- ▶ Автоматичне відновлення роботи, після збою електроживлення.
- ▶ Багатошвидкісний вентилятор.
- ▶ Дві окремі горизонтальні жалюзі для комфортного розподілу повітря.
- ▶ Регулювання вертикальних і горизонтальних жалюзі.
- ▶ Фільтр Cold Plasma - система фільтрації активно руйнує білкову оболонку бактерій і вірусів, виключає необхідність в інших типах фільтрації.\*
- ▶ Управління в режимі AUTO- автоматична зміна режимів роботи в залежності від змін температури в приміщенні.
- ▶ Режим TURBO - для інтенсивного охолодження або обігріву.
- ▶ Самодіагностика. Код помилки виводиться автоматично для полегшення обслуговування кондиціонера в разі відмови.

Модель			GWH09AGA-K6DNA1C/I	GWH12AGB-K6DNA1B/I	GWH18AGD-K6DNA1E/I	GWH24AGE-K6DNA1A/I
			GWH09AGA-K6DNA1C/O	GWH12AGB-K6DNA1B/O	GWH18AGD-K6DNA1E/O	GWH24AFE-K6DNA2I/O
Продуктивність	Охолодження	кВт	2,65	3,5	5,3	7,1
	Обігрів	кВт	2,85	3,5	5,6	7,8
EER/COP			3,4/3,65	3,23/3,81	3,53/4,02	3,5/3,91/7/4,2; 5,4; 3,4
Напруга живлення	Ф, (В), Гц		1, (220-240), 50			
Споживана потужність	Охолодження	Вт	780	1083	1501	2030
	Обігрів	Вт	781	918	1393	2000
Номінальний струм	Охолодження	A	6,5	6	10	13,0
	Обігрів	A	7	7,5	10,5	13,5
Витрата повітря		м³/г	520/470/450/420/310/290/250	590/520/480/400/350/320/280	1000/850/760/650/580/520/450	1250/1100/1000/950/900/850/800/600
Рівень шуму	Внутрішній блок	дБ(A)	40/38/35/33/29/25/24	41/37/35/33/30/26/24	45/42/41/37/34/29/26/23	48/44/41/40/38/36/33
	Зовнішній блок		51	51	56	59
Вага (внутрішній / зовнішній блок)		кг	7,5/21	8,2	12,5/30,5	16/41,5
Обсяг заводської заправки		кг	0,5	0,55	0,85	1,5
Діаметр труб	Рідина	мм	6	6	6	6
	Газ	мм	9	9	12	16
Максимальна довжина магістралей		м	15	15	25	25
Максимальний перепад висот		м	10	10	10	10

\*Окрім моделі GWH12AGB-K6DNA1B

EER - індекс енергетичної ефективності при роботі на охолодження.  
COP - індекс енергетичної ефективності при роботі на обігрів.

## Діапазон роботи

В режимі охолодження від +18°C до +43°C	В режимі обігріву від -15 С до +24 С
Для моделі GWH18AGD-K6DNA1E, GWH24AGE-K6DNA1A	
від -15°C до +50°C	від -15°C до +30°C

## Внутрішній блок

Модель	W(мм)	H(мм)	D(мм)
GWH09AGA-K6DNA1C/I	704	260	185
GWH12AGB-K6DNA1B/I	779	260	185
GWH18AGD-K6DNA1E/I	982	311	221
GWH24AGE-K6DNA1A/I	1075	333	246

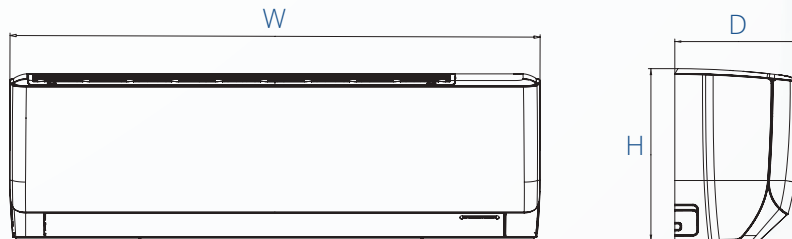

## Монтажні пластини

Модель	W1	W2	W3
GWH09AGA-K6DNA1C/I	131	462	180
GWH12AGB-K6DNA1B/I	131	462	180
GWH18AGD-K6DNA1E/I	122,5	707,5	152
GWH24AGE-K6DNA1A/I	122,5	707,5	152

- ▶ GWH09AGA-K6DNA1C/
- ▶ GWH12AGB-K6DNA1B/I

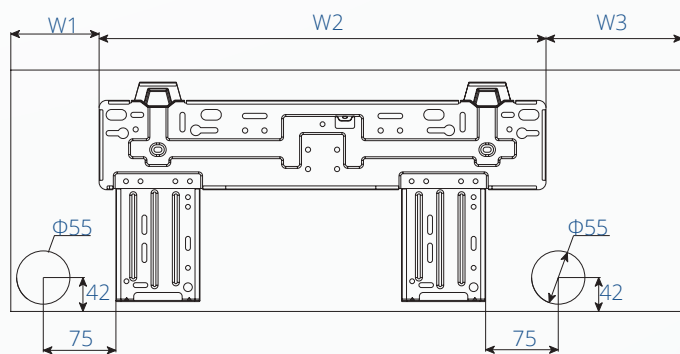

- ▶ GWH18AGD-K6DNA1E/I

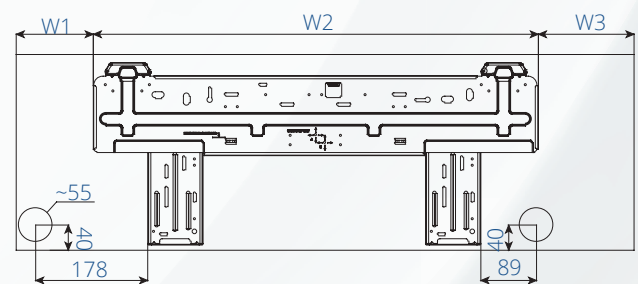

- ▶ GWH24AGE-K6DNA1A/I

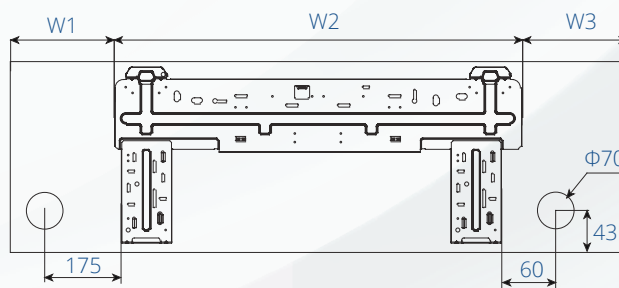

▸ GWH09AGA-K6DNAC/O

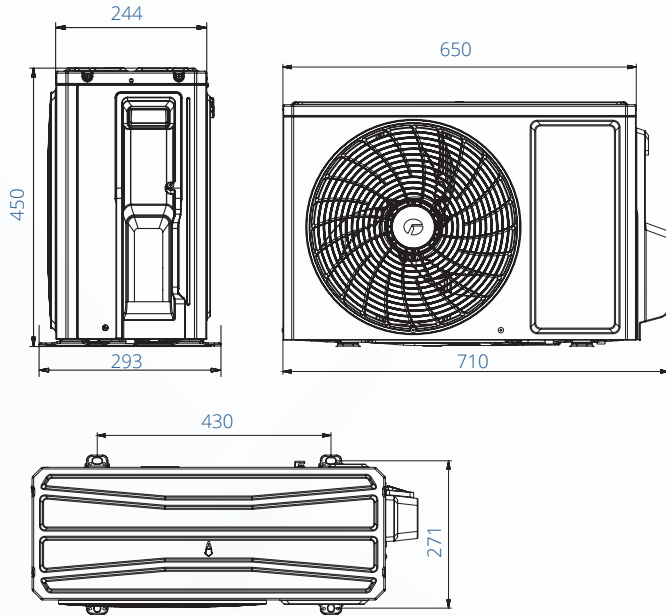

▸ GWH12AGB-K6DNA1B/O

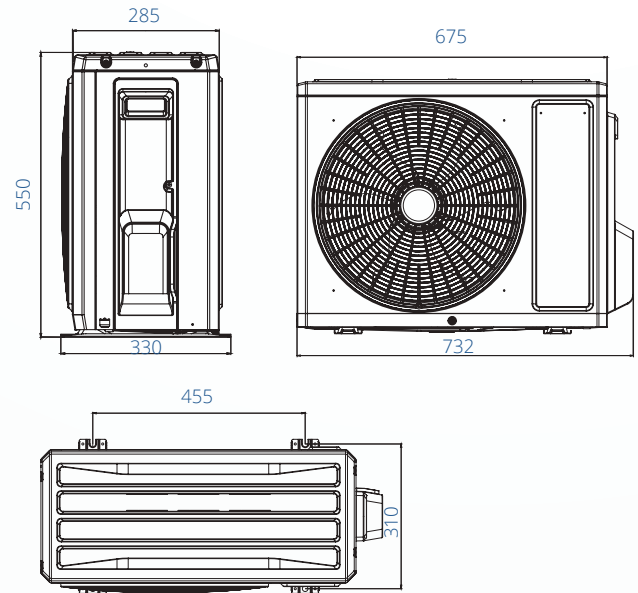

▸ GWH18AGD-K6DNA1E/O

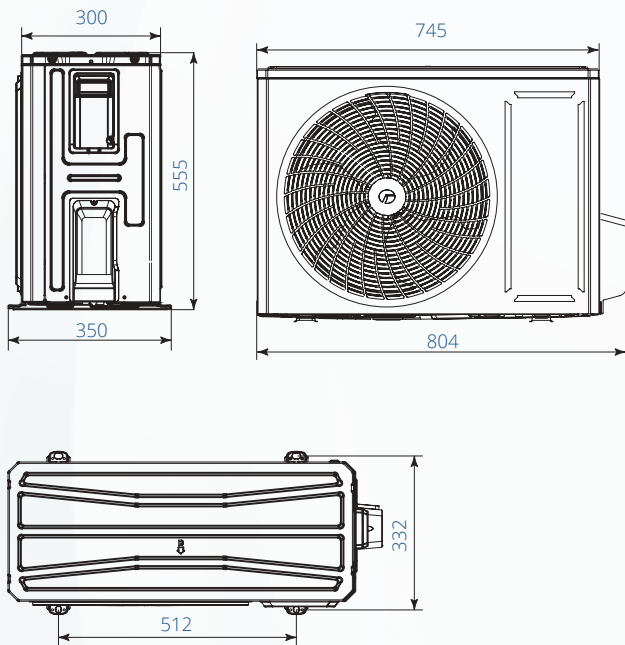

▸ GWH24AFE-K6DNA21/O

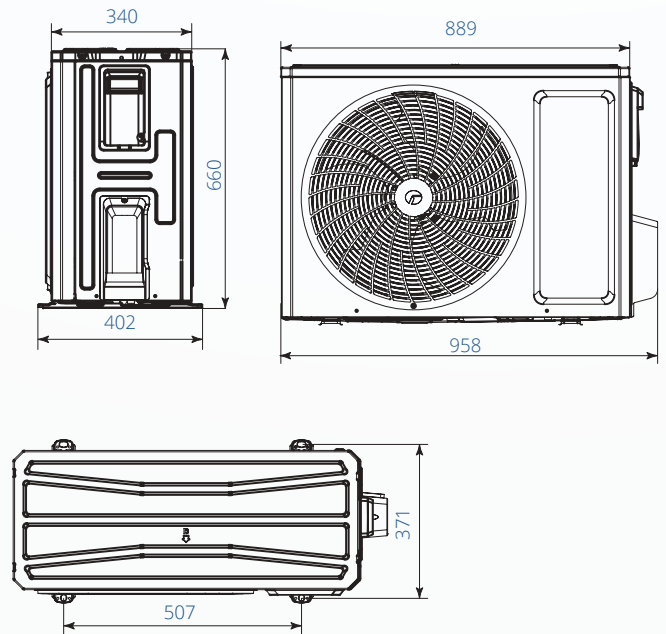

Дозаправка холодоагенту					
Модель		GWH09AGA-K6DNA1C/O	GWH12AGB-K6DNA1B/O	GWH18AGD-K6DNA1E/O	GWH24AFE-K6DNA2I/O
Заводська заправка холодоагенту при довжині трубопроводу	м.п.	5	5	5	5
Дозаправка при перевищенні довжини трубопроводу	г/м.п.	16	16	16	40

## Схеми електричних підключень зовнішнього та внутрішнього блоків

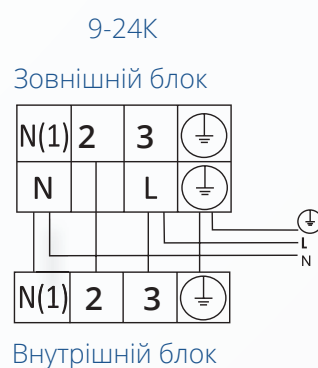

Модель	GWH09AGA-K6DNA1C/O	GWH12AGB-K6DNA1B/O	GWH18AGD-K6DNA1E/O	GWH24AFE-K6DNA2I/O
Автоматичний вимикач	10	13	16	25
Провід електроживлення (к-ть жил, переріз)	3x1,5	3x1,5	3x2,5	3x2,5
Міжблочний провід (к-ть жил, переріз)	4x1	4x1	4x1	4x1

## Серія Praktik Pro, інвертор, R410

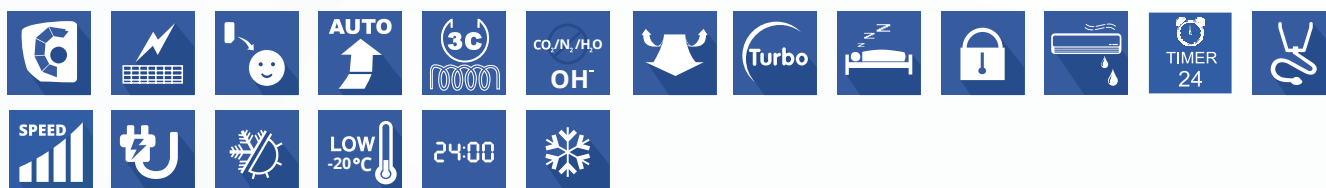
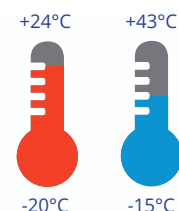

- ▶ Клас енергоефективності A ++.
- ▶ Робота на обігрів до -20 °С.
- ▶ Функція «+ 8°C» передбачає автоматичне включення кондиціонера в режимі обігріву в разі зниження температури в приміщенні до +8°C.
- ▶ Спеціальне покриття теплообмінника Blue Fin.
- ▶ Для забезпечення безвідмовної роботи в режимі обігріву при низьких зовнішніх температурах у зовнішніх блоках передбачений нагрівач піддону.

- ▶ Фільтр Cold Plasma - система фільтрації активно руйнує білкову оболонку бактерій і вірусів, виключає необхідність в інших типах фільтрації.
- ▶ Функція I Feel - система контролює температуру в області знаходження пульта дистанційного управління.
- ▶ Функція X-FAN - Функція видування вологи з випарника внутрішнього блоку після зупинки блоку (щоб уникнути утворення цвілі).
- ▶ Багатошвидкісний вентилятор.

Модель	Внутрішній блок		GWH07QA-K3DNA2C/I	GWH09QB-K3DNA2G/I	GWH12QC-K3DNA2G/I	GWH18QD-K3DNA2G/I	GWH24QE-K3DNA2G/I
	Зовнішній блок		GWH07QA-K3DNA5C/O	GWH09QB-K3DNA1G/O	GWH12QC-K3DNA1G/O	GWH18QD-K3DNA1G/O	GWH24QE-K3DNA1G/O
Продуктивність	Охолодження	кВт	2,2	2,6(0,45-3,23)	3,5(0,6-3,96)	5,1(1,26-6,6)	6,7(2,0-8,2)
	Обігрів	кВт	2,3	2,8(0,45-4,1)	3,7(0,6-5,13)	5,3(1,12-6,8)	7,3(2,0-8,5)
EER/COP			3,21/3,61/5,1/-	3,23/3,71/6,1/-	3,23/3,71/6,1/-	3,25/3,74/6,1/-	3,57/3,73/6,3/-
Напряга живлення	Ф, (В), Гц		1, (220-240), 50	1, (220-240), 50	1, (220-240), 50	1, (220-240), 50	1, (220-240), 50
Споживана потужність	Охолодження	Вт	685	805 (200-1420)	1084 (200-1550)	1580(380-2450)	1875 (400-3700)
	Обігрів	Вт	637	755 (200-1550)	989 (220-1650)	1410 (350-2600)	1945 (450-3800)
Номінальний струм	Охолодження	A	3,6	3,7	5,2	7	8,32
	Обігрів	A	3,5	3,4	5	6,3	8,63
Витрата повітря	м³/г		500/420/390/300	560/490/430/330	660/540/460/330	800/720/610/520	1150/1000/900/800
Рівень шуму	Внутрішній блок	дБ(A)	40/36/34/29	39/36/32/26	42/39/33/26	46/42/39/36	48/45/42/39
	Зовнішній блок		51	52	53	56	60
Вага (внутрішній / зовнішній блок)	кг		8,5/21,5	9/28	10/29	13,5/45	17/53
Обсяг заводської заправки	кг		0,55	0,7	0,85	1,3	1,9
Діаметр труб	Рідина	мм	6	6	6	6	6
	Газ	мм	9	9	9	12	16
Максимальна довжина магістралей	м		15	15	20	25	25
Максимальний перепад висот	м		10	10	10	10	10

EER - індекс енергетичної ефективності при роботі на охолодження.

COP - індекс енергетичної ефективності при роботі на обігрів.

\* функція відсутня в моделі GWH07QA-KSDNA2C

## Діапазон роботи

В режимі охолодження від -15°C до +43°C	В режимі обігріву від -20°C до +24°C
Для моделей GWH07QA-K3DNA2C	
від -15°C до +48°C	від -15°C до +24°C

## Внутрішній блок

Модель	W(мм)	H(мм)	D(мм)
GWH07QA-K3DNA2C	713	270	195
GWH09QB-K3DNA2G	790	275	200
GWH12QC-K3DNA2G	845	289	209
GWH18QD-K3DNA2G	970	300	224
GWH24QE-K3DNA2G	1078	325	246

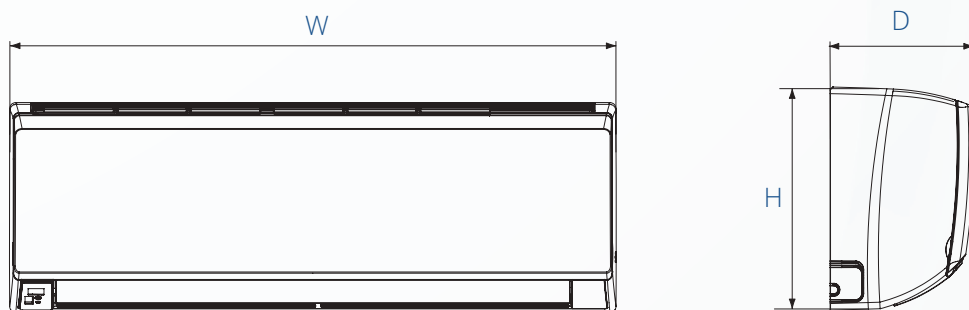

## Монтажні пластини

Модель	W1	W2	W3
GWH07QA-K3DNA2C	168,5	462	159,5
GWH09QB-K3DNA2G	168,5	462	159,5
GWH12QC-K3DNA2G	123,5	542	179,5
GWH18QD-K3DNA2G	104	685	181
GWH24QE-K3DNA2G	206	685	187

- ▶ GWH07QA-K3DNA2C
- ▶ GWH09QB-K3DNA2G

- ▶ GWH12QC-K3DNA2G

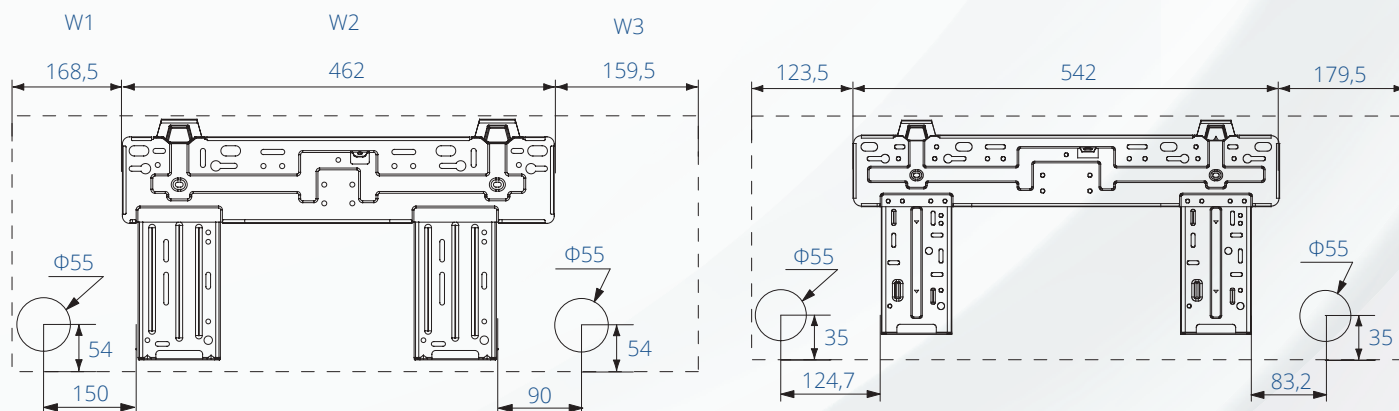

## Внутрішній блок

▸ GWH18QD-K3DNA2G

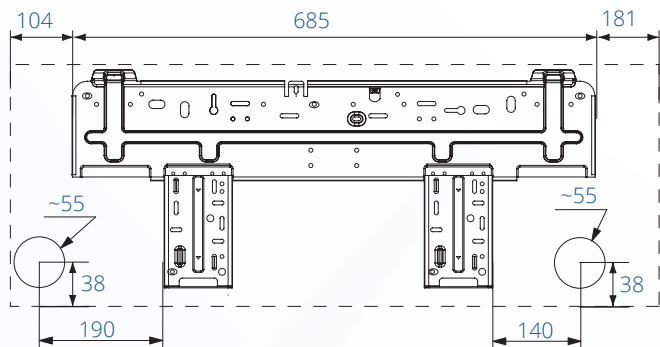

▸ GWH24QE-K3DNA2G

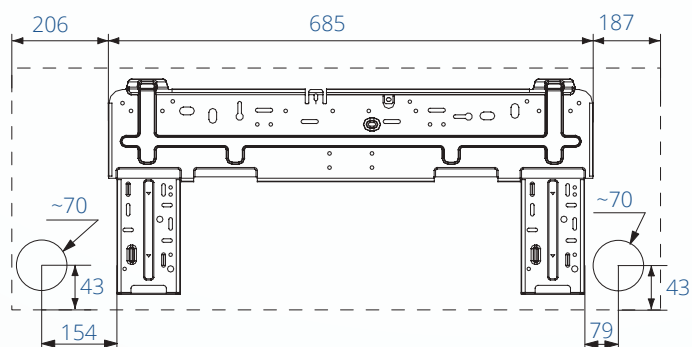

## Зовнішній блок

▸ GWH07QA-K3DNA5C

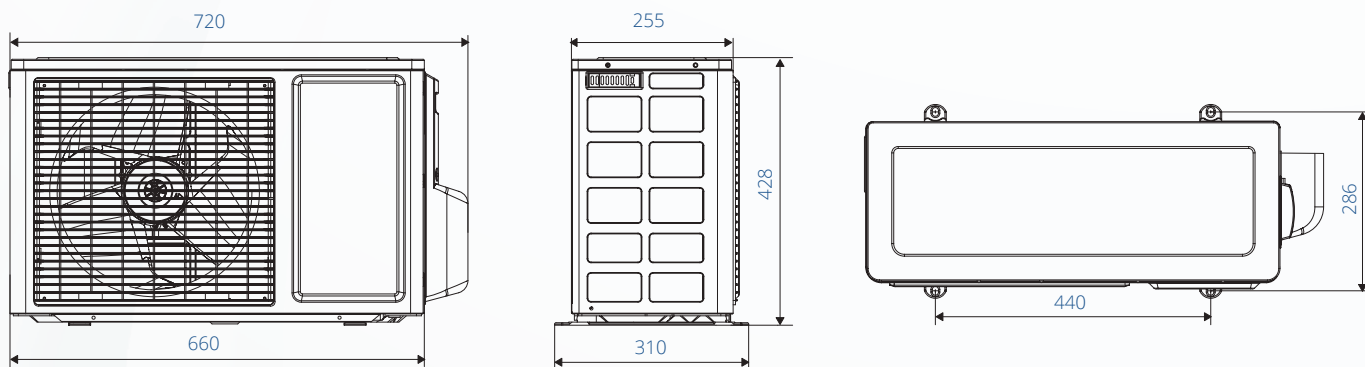

▸ GWH09QB-K3DNA1G  
▸ GWH12QC-K3DNA1G

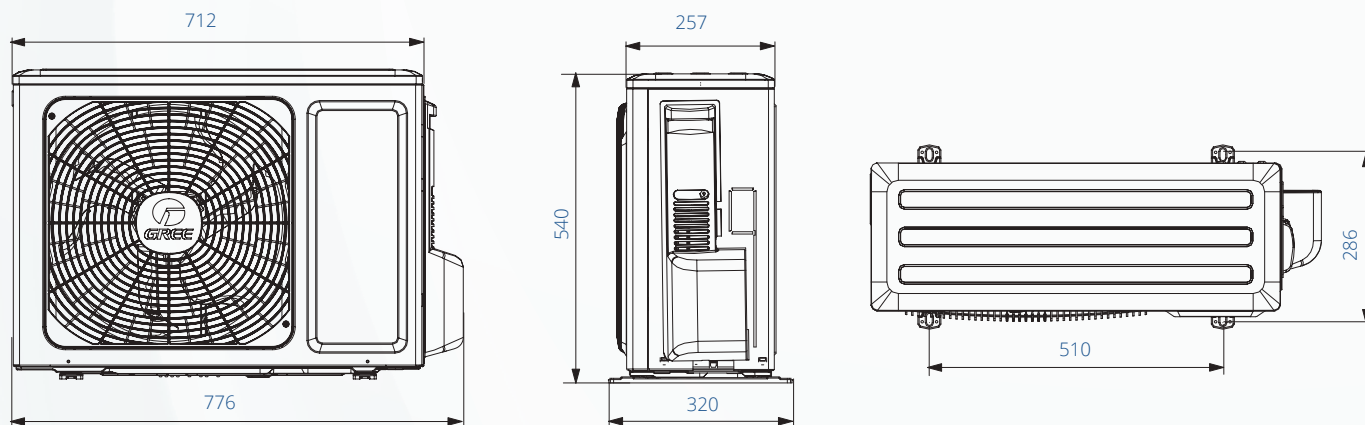

## Зовнішній блок

- ▶ GWH18QD-K3DNA1G
- ▶ GWH24QE-K3DNA1G

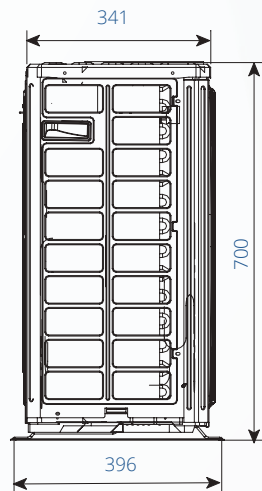
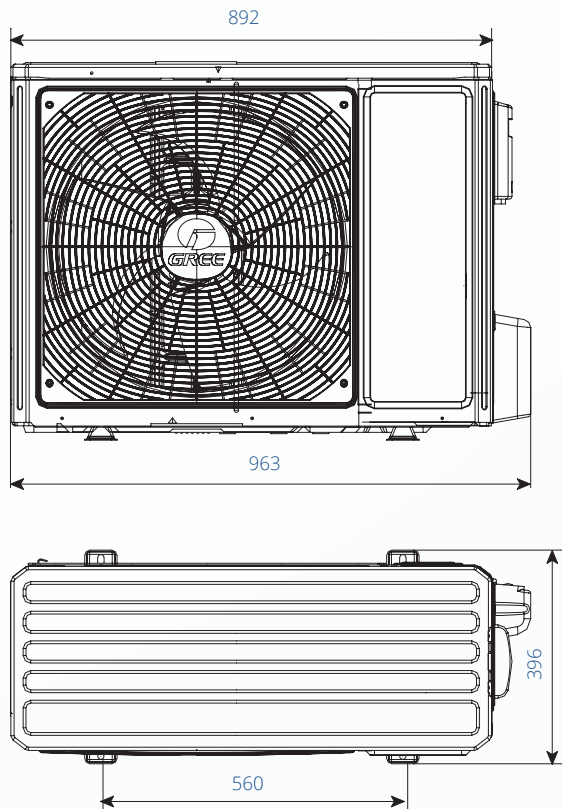

		Дозаправка холодоагенту				
Модель		GWH07QA-K3DNA5C	GWH09QB-K3DNA1G	GWH12QC-K3DNA1G	GWH18QD-K3DNA1G	GWH24QE-K3DNA1G
Заводська заправка холодоагенту при довжині трубопроводу	м.п.	5	5	5	5	5
Дозаправка при перевищенні довжини трубопроводу	г/м.п	20	20	20	20	50

## Схеми електричних підключень зовнішнього та внутрішнього блоків

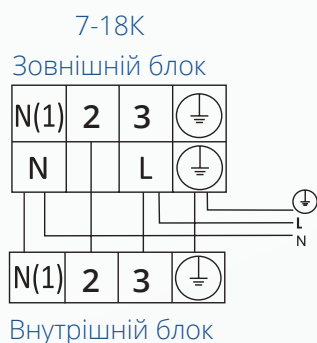

Модель	GWH07QA-K3DNA5C	GWH09QB-K3DNA1G	GWH12QC-K3DNA1G	GWH18QD-K3DNA1G	GWH24QE-K3DNA1G
Автоматичний вимикач	10A	16A	16A	16A	25A
Провід електроживлення (к-ть жил, переріз)	3x1,5	3x2,5	3x2,5	3x2,5	3x2,5
Міжблочний провід (к-ть жил, переріз)	4x1	4x1	4x1	4x1	4x1

Серія Smart, інвертор, R410

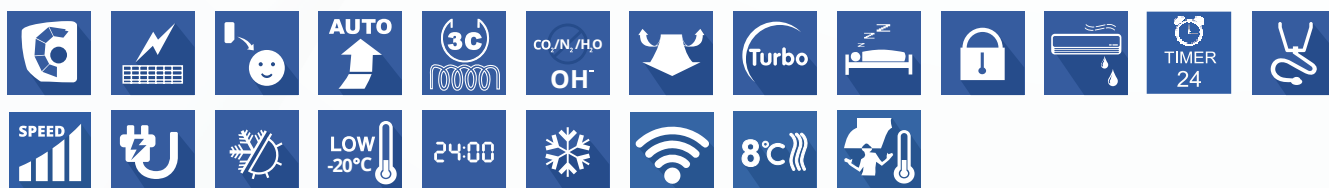
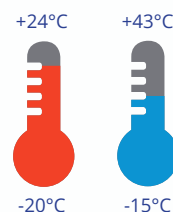

- ▶ Робота на обігрів до -20 °С.
- ▶ Функція «+ 8°С» передбачає автоматичне включення кондиціонера в режимі обігріву в разі зниження температури в приміщенні до +8°С.
- ▶ Спеціальне покриття теплообмінника Blue Fin.
- ▶ Управління через Wi-Fi.
- ▶ Для забезпечення безвідмовної роботи в режимі обігріву при низьких зовнішніх температурах у зовнішніх блоках передбачений нагрівач піддону.

- ▶ Фільтр Cold Plasma - система фільтрації активно руйнує білкову оболонку бактерій і вірусів, виключає необхідність в інших типах фільтрації.
- ▶ Функція I Feel - система контролює температуру в області знаходження пульта дистанційного управління.
- ▶ Функція X-FAN - Функція видування вологи з випарника внутрішнього блоку після зупинки блоку (щоб уникнути утворення цвілі).
- ▶ Багатошвидкісний вентилятор.

Модель	Внутрішній блок		GWH07QA-K3DNB6C/I	GWH09QB-K3DNB6G/I	GWH12QC-K3DNB6G/I	GWH18QD-K3DNB6G/I	GWH24QE-K3DNB6G/I
	Зовнішній блок		GWH07QA-K3DNA5C/O	GWH09QB-K3DNA1G/O	GWH12QC-K3DNA1G/O	GWH18QD-K3DNA1G/O	GWH24QE-K3DNA1G/O
Продуктивність	Охолодження	кВт	2,2	2,6(0,45-3,23)	3,5(0,6-3,96)	5,1(1,26-6,6)	6,7(2,0-8,2)
	Обігрів	кВт	2,3	2,8(0,45-4,1)	3,7(0,6-5,13)	5,3(1,12-6,8)	7,3(2,0-8,5)
EER/COP/SEER/SCOP			3,21/3,61	3,23/3,71/6,1/-	3,23/3,71/6,1/-	3,25/3,74/6,1/-	3,57/3,73/6,3/-
Напряга живлення	Ф, (В), Гц		1, (220-240), 50	1, (220-240), 50	1, (220-240), 50	1, (220-240), 50	1, (220-240), 50
Споживана потужність	Охолодження	Вт	685	805 (200-1420)	1084 (200-1550)	1580(380-2450)	1875 (400-3700)
	Обігрів	Вт	637	755 (200-1550)	989 (220-1650)	1410 (350-2600)	1945 (450-3800)
Номінальний струм	Охолодження	А	3,6	3,7	5,2	7	8,32
	Обігрів	А	3,5	3,4	5	6,3	8,63
Витрата повітря	м³/г		500/420/390/300	560/490/430/330	660/540/460/330	800/720/610/520	1150/1000/900/800
Рівень шуму	Внутрішній блок	дБ(А)	40/36/34/24	39/36/32/26	42/39/33/26	46/42/39/36	48/45/42/39
	Зовнішній блок		49	52	53	56	60
Вага (внутрішній / зовнішній блок)	кг		8,5/21,5	9/28	10/29	13,5/45	17/53
Обсяг заводської заправки	кг		0,55	0,7	0,85	1,3	1,9
Діаметр труб	Рідина	мм	6	6	6	6	6
	Газ	мм	9	9	9	12	16
Максимальна довжина магістралей	м		15	15	20	25	25
Максимальний перепад висот	м		10	10	10	10	10

\*Модель GWH07QA-K3DNB6C не комплектується модулем Wi-Fi.  
EER - індекс енергетичної ефективності при роботі на охолодження.  
COP - індекс енергетичної ефективності при роботі на обігрів.

## Діапазон роботи

В режимі охолодження від -15°C до +43°C	В режимі обігріву від -20°C до +24°C
Для моделей GWH07QA-K3DNB6C	
від -15°C до +48°C	від -15°C до +24°C

## Внутрішній блок

Модель	W(мм)	H(мм)	D(мм)
GWH07QA-K3DNB6C	714	270	195
GWH09QB-K3DNB6G	790	275	200
GWH12QC-K3DNB6G	845	289	209
GWH18QD-K3DNB6G	970	300	224
GWH24QE-K3DNB6G	1078	325	246

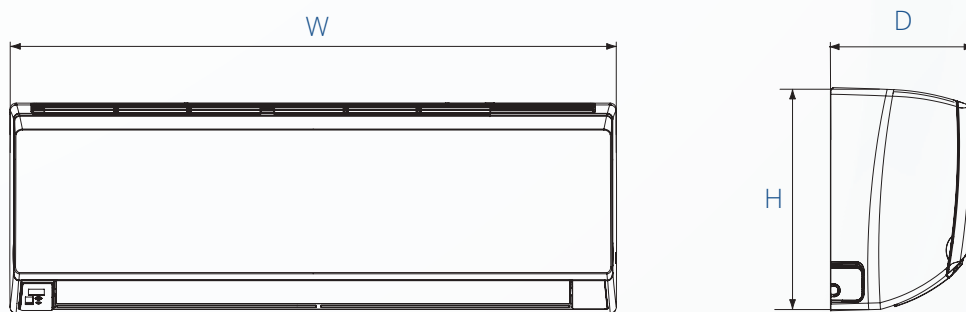

## Монтажні пластини

Модель	W1	W2	W3
GWH07QA-K3DNB6C	148	462	104
GWH09QB-K3DNB6G	168,5	462	159,5
GWH12QC-K3DNB6G	123,5	542	179,5
GWH18QD-K3DNB6G	104	685	181
GWH24QE-K3DNB6G	206	685	187

### ► GWH07QA-K3DNB6C

### ► GWH09QB-K3DNB6G

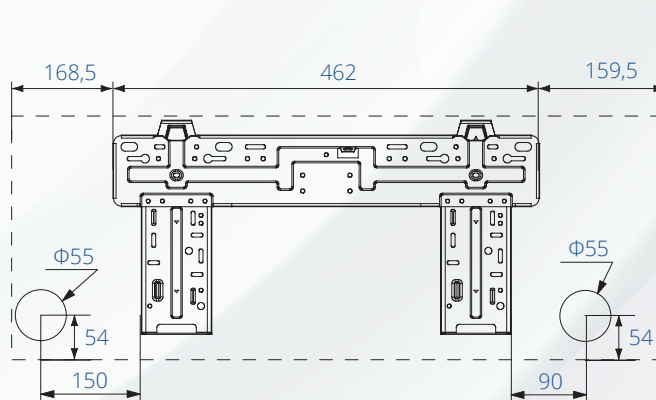
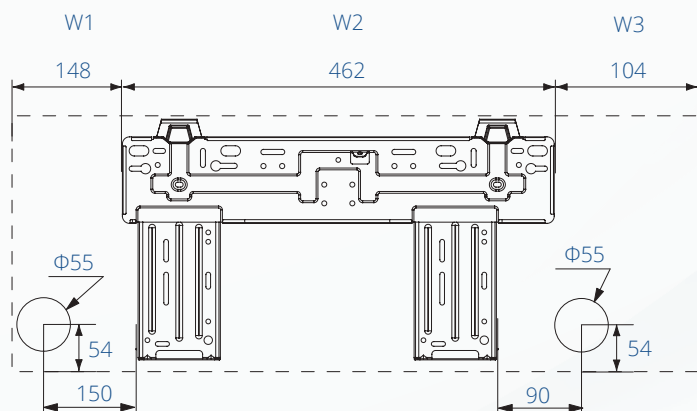

## Внутрішній блок

▸ GWH12QC-K3DNB6G

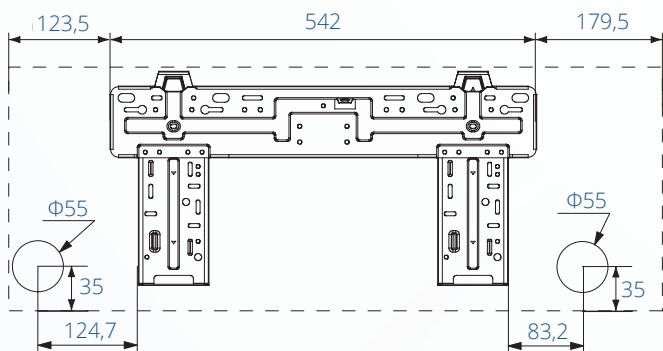

▸ GWH18QD-K3DNB6G

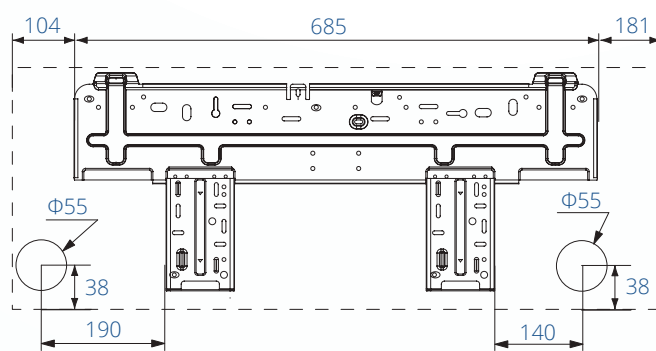

▸ GWH24QE-K3DNB6G

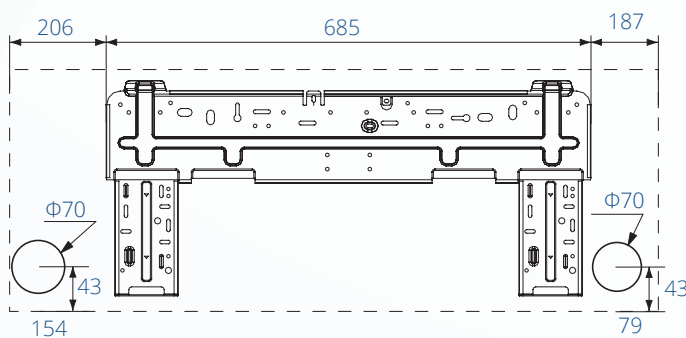

## Зовнішній блок

▸ GWH07QA-K3DNA5C

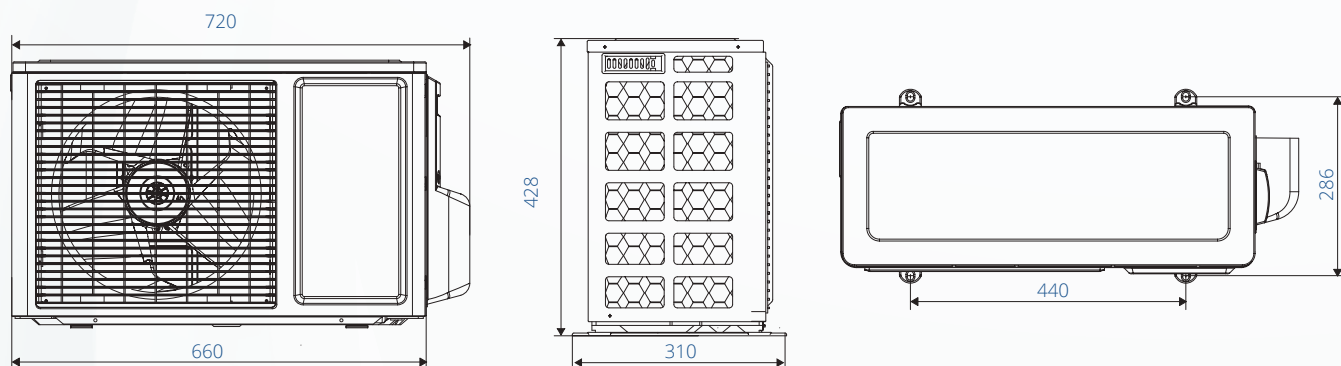

▸ GWH09QB-K3DNA1G

▸ GWH12QC-K3DNA1G

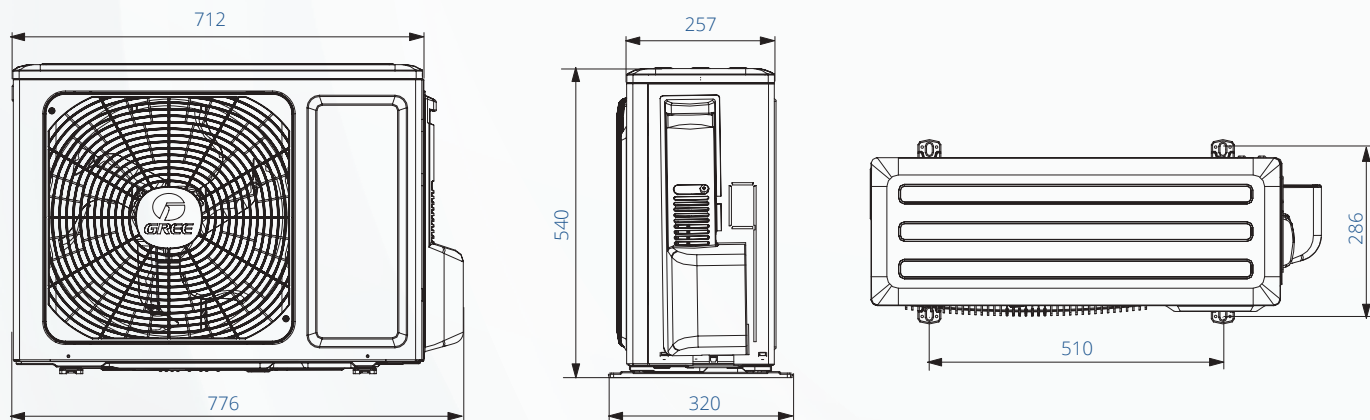

## Зовнішній блок

- ▶ GWH18QD-K3DNA1G
- ▶ GWH24QE-K3DNA1G

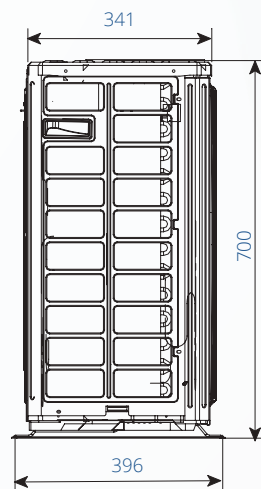
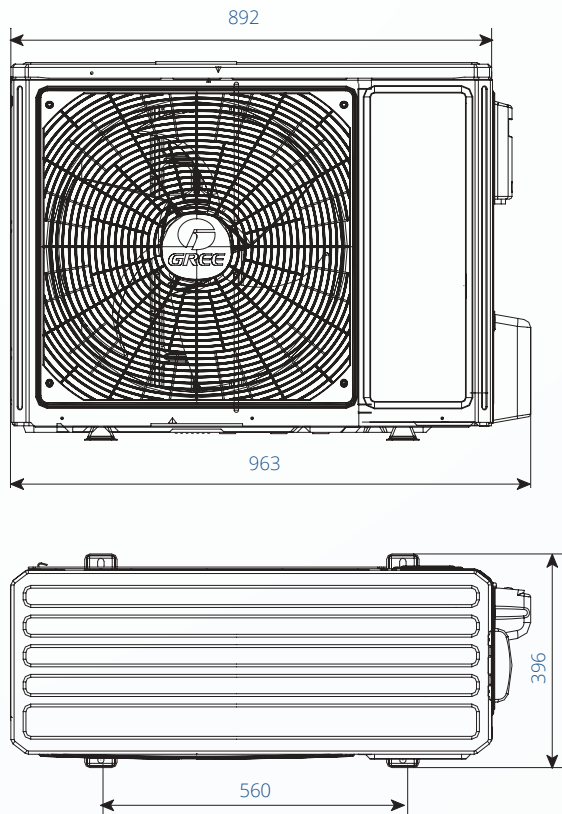

Дозаправка холодоагенту						
Модель		GWH07QA-K3DNA5C	GWH09QB-K3DNA1G	GWH12QC-K3DNA1G	GWH18QD-K3DNA1G	GWH24QE-K3DNA1G
Заводська заправка холодоагенту при довжині трубопроводу	м.п.	5	5	5	5	5
Дозаправка при перевищенні довжини трубопроводу	г/м.п	20	20	20	20	50

## Схеми електричних підключень зовнішнього та внутрішнього блоків

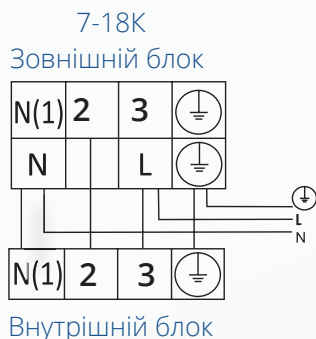

Модель	GWH07QA-K3DNA5C	GWH09QB-K3DNA1G	GWH12QC-K3DNA1G	GWH18QD-K3DNA1G	GWH24QE-K3DNA1G
Автоматичний вимикач	10A	16A	16A	16A	25A
Провід електроживлення (к-ть жил, переріз)	3x1,5	3x2,5	3x2,5	3x2,5	3x2,5
Міжблочний провід (к-ть жил, переріз)	4x1	4x1	4x1	4x1	4x1

## Серія Lomo, інвертор, R32



Серія Lomo представлена в трьох кольорах.

- ▶ Робота на обігрів до -22 °С.
- ▶ Функція «+ 8°С» передбачає автоматичне включення кондиціонера в режимі обігріву в разі зниження температури в приміщенні до +8°С.
- ▶ Спеціальне покриття теплообмінника Blue Fin.
- ▶ Управління через Wi-Fi.
- ▶ Для забезпечення безвідмовної роботи в режимі обігріву при низьких зовнішніх температурах у зовнішніх блоках передбачений нагрівач піддону.
- ▶ Фільтр Cold Plasma - система фільтрації активно руйнує білкову оболонку бактерій і вірусів, виключає необхідність в інших типах фільтрації.
- ▶ Регулювання вертикальних і горизонтальних жалюзі.
- ▶ Функція I Feel - система контролює температуру в області знаходження пульта дистанційного управління.
- ▶ Функція X-FAN - Функція видування вологи з випарника внутрішнього блоку після зупинки блоку (щоб уникнути утворення цвілі).
- ▶ Багатошвидкісний вентилятор.

Модель		GWH09QB-K6DND2E/I		GWH12QC-K6DND2D/I		GWH18QD-K6DND2D/I		GWH24QE-K6DND2E/I	
		GWH09QB-K6DNA1E/O		GWH12QC-K6DNA1D/O		GWH18QD-K6DNA1D/O		GWH24QE-K6DNA1E/O	
Продуктивність	Охолодження	кВт	2,7	3,5	5,2	7			
	Обігрів	кВт	2,8	3,7	5,3	7,4			
EER/COP			3,29/3,71/6,8/5,1; 4,0; 3,2	3,23/3,71/7,0/5,1; 4,0; 3,3	3,4/3,76/7,0/-	3,68/3,9/6,5/-			
Напряга живлення	Ф, (В), Гц		1, (220-240), 50	1, (220-240), 50	1, (220-240), 50	1, (220-240), 50			
Споживана потужність	Охолодження	Вт	820	1085	1528	1900			
	Обігрів	Вт	755	990	1410	1897			
Номінальний струм	Охолодження	А	3,8	5	6,78	8,73			
	Обігрів	А	3,5	4,5	6,26	8,84			
Витрата повітря		м³/г	660/590/540/490/450/420/390	680/620/560/490/450/420/390	1230/1150/1080/980/900/850/800	1250/1150/1050/950/900/850/800			
Рівень шуму	Внутрішній блок	дБ(А)	41/37/35/32/29/26/24	42/38/35/32/30/28/26	45/43/41/38/35/34/31	48/45/42/39/37/36/33			
	Зовнішній блок		50	52	57	57			
Вага (внутрішній / зовнішній блок)		кг	9/27,5	10,5/31	13,5/45	16,5/53,5			
Обсяг заводської заправки		кг	0,55	0,7	1	1,7			
Діаметр труб	Рідина	мм	6	6	6	6			
	Газ	мм	9	9	12	16			
Максимальна довжина магістралей		м	15	20	25	25			
Максимальний перепад висот		м	10	10	10	10			

EER - індекс енергетичної ефективності при роботі на охолодження.  
COP - індекс енергетичної ефективності при роботі на обігрів.

## Діапазон роботи

В режимі охолодження від -15°C до +43°C	В режимі обігріву від -22°C до +24°C
--	---

## Внутрішній блок

Модель	W (мм)	H (мм)	D (мм)
GWH09QC-K6DND2F/GWH12QC-K6DND2F	845	289	209
GWH18QD-K6DND2I	970	300	224
GWH24QE-K6DND2K	1078	325	246

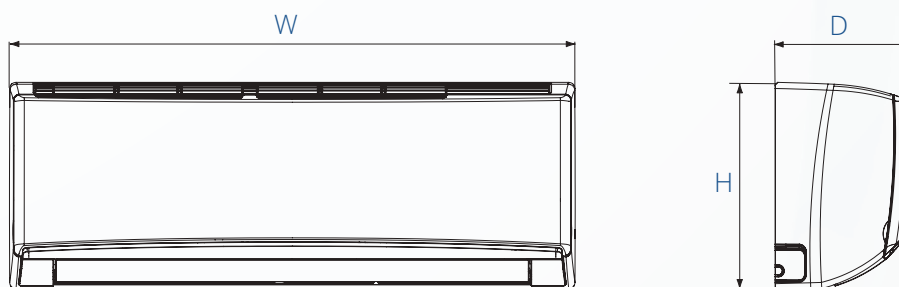

## Монтажні пластини

Модель	W1	W2	W3
GWH09QC-K6DND2F/GWH12QC-K6DND2F	123	542	180
GWH18QD-K6DND2I	104	685	181
GWH24QE-K6DND2K	206	685	187

### ▸ GWH09QB-K6DND2E

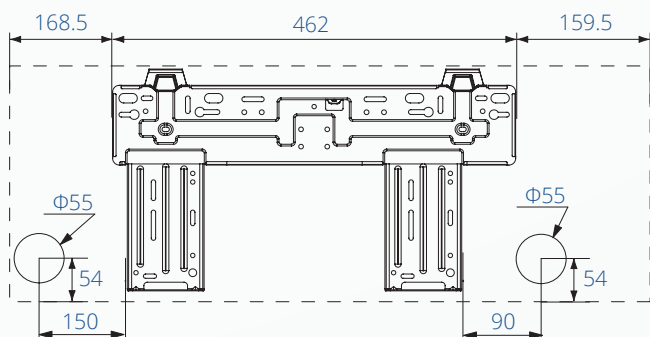

### ▸ GWH12QC-K6DND2D

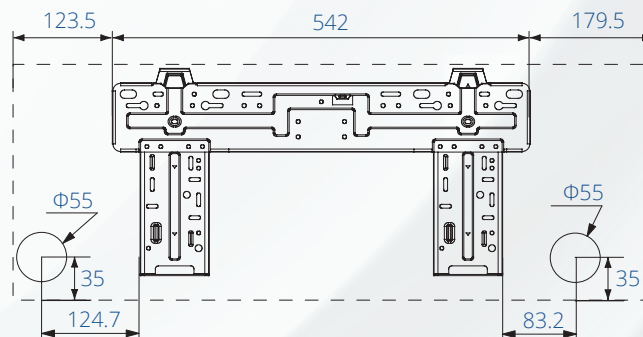

## Внутрішній блок

▸ GWH18QD-K6DND2D/I

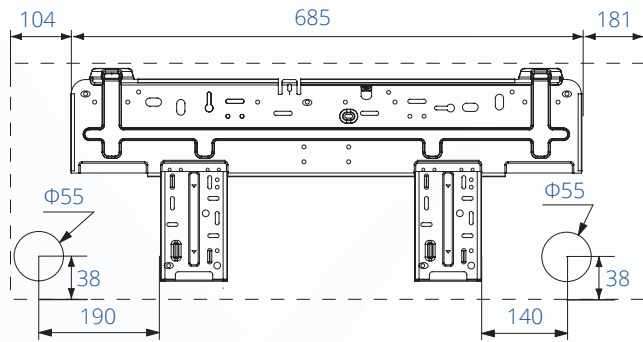

▸ GWH24QE-K6DND2E/I

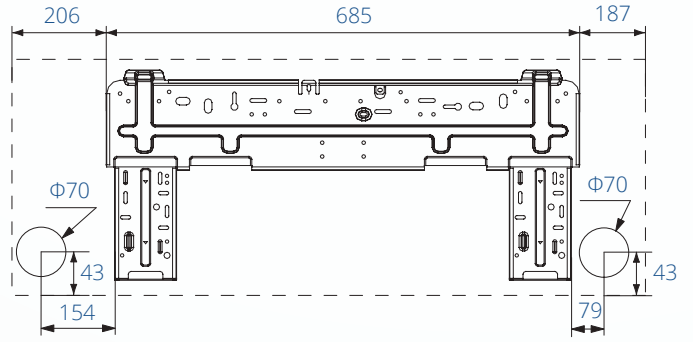

## Зовнішній блок

▸ GWH09QB-K6DNA1E/O

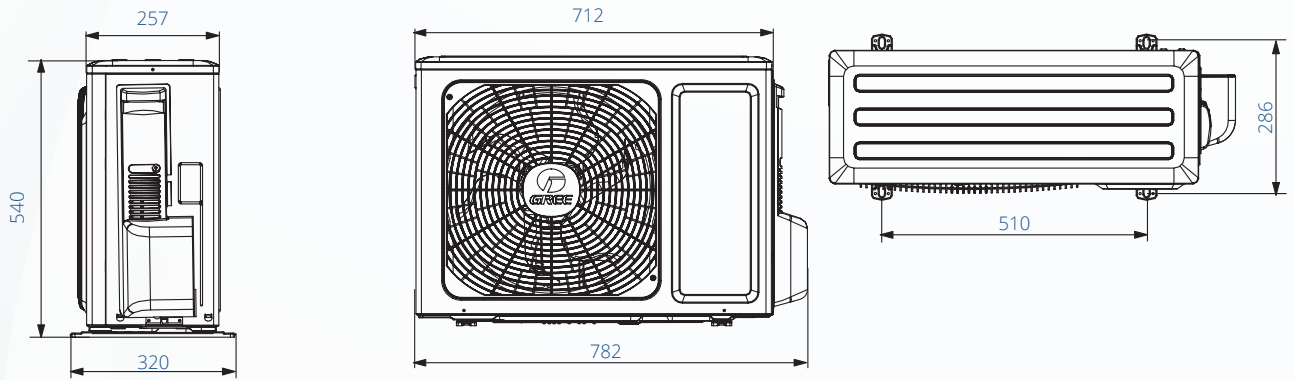

▸ GWH12QC-K6DNA1D/O

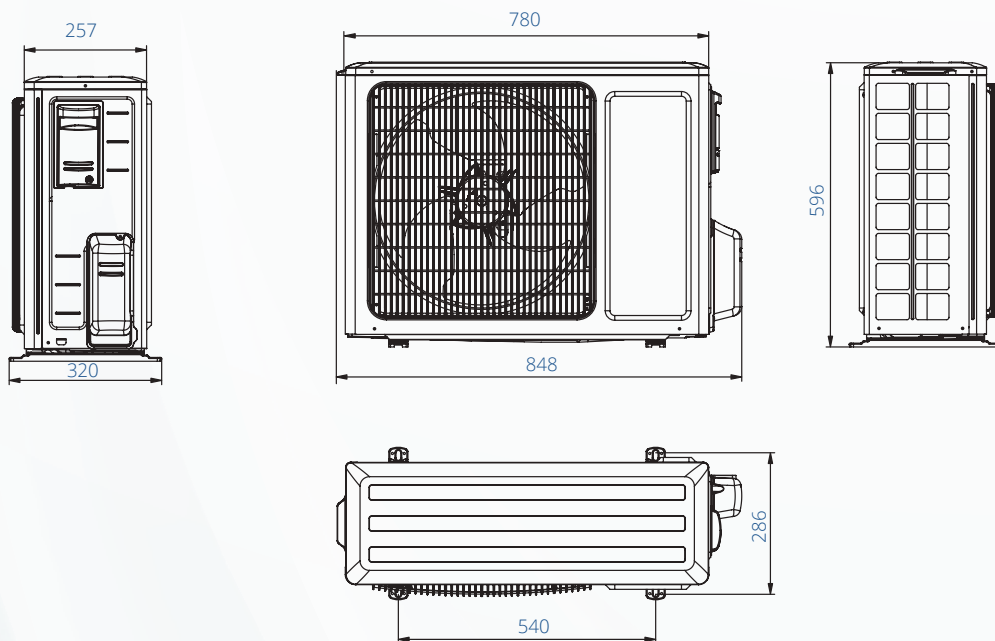

## Зовнішній блок

- GWH18QD-K6DNA1D
- GWH24QE-K6DNA1E

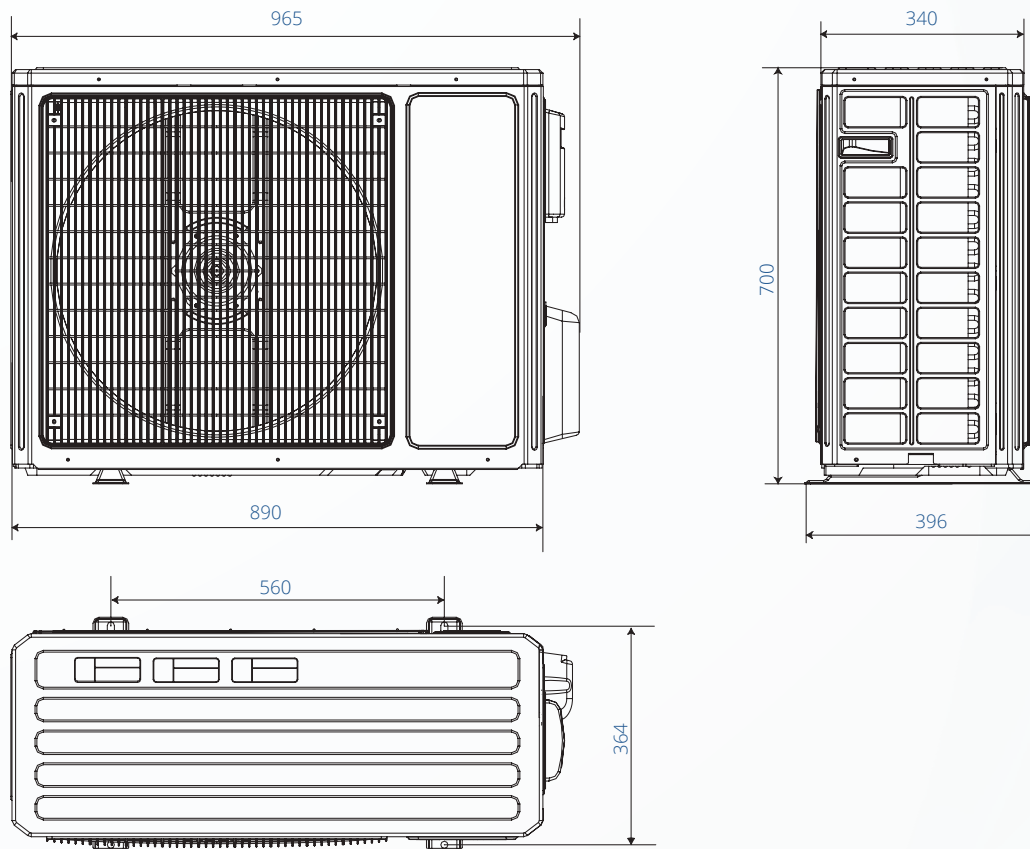

### Дозаправка холодоагенту

Модель		GWH09QB-K6DNA1E	GWH12QC-K6DNA1D	GWH18QD-K6DNA1D	GWH24QE-K6DNA1E
Заводська заправка холодоагенту при довжині трубопроводу	м.п.	5	5	5	5
Дозаправка при перевищенні довжини трубопроводу	г/м.п	16	16	16	50

### Схеми електричних підключень зовнішнього та внутрішнього блоків



Модель	GWH09QB-K6DNA1E	GWH12QC-K6DNA1D	GWH18QD-K6DNA1D	GWH24QE-K6DNA1E
Автоматичний вимикач	10A	16A	16A	25A
Провід електроживлення (к-ть жил, переріз)	3x1,5	3x2,5	3x2,5	3x2,5
Міжблочний провід (к-ть жил, переріз)	4x1	4x1	4x1	4x1

## Серія Lomo black, інвертор, R32



Серія Lomo представлена в трьох кольорах.

- ▶ Робота на обігрів до -25 °С.
- ▶ Функція «+ 8 °С» передбачає автоматичне включення кондиціонера в режимі обігріву в разі зниження температури в приміщенні до +8°С.
- ▶ Спеціальне покриття теплообмінника Blue Fin.
- ▶ Управління через Wi-Fi.
- ▶ Працюють на фреоні R32.
- ▶ Таймер на 24 години.
- ▶ Фільтр Cold Plasma - система фільтрації активно руйнує білкову оболонку бактерій і вірусів, виключає необхідність в інших типах фільтрації.
- ▶ Регулювання вертикальних і горизонтальних жалюзі.
- ▶ Функція I Feel - система контролює температуру в області знаходження пульта дистанційного управління.
- ▶ Для забезпечення безвідмовної роботи в режимі обігріву при низьких зовнішніх температурах у зовнішніх блоках передбачений нагрівач піддону.
- ▶ Багатошвидкісний вентилятор.

Модель			GWH09QC-K6DND2F/I black	GWH12QC-K6DND2F/I black	GWH18QD-K6DND2I/I Black	GWH24QE-K6DND2K/I Black
			GWH09AFC-K6DNA2F/O	GWH12AFC-K6DNA2F/O	GWH18AFD-K6DNA2I/O	GWH24AFE-K6DNA2I/O
Продуктивність	охолодження	кВт	2,7	3,51	5,2	7,1
	обігрів	кВт	3	3,81	5,6	7,8
EER/COP			3,88/4,29	3,65/4	3,3/3,9	3,5/3,9
SEER/SCOP			7,5/5,3;4,2;3,4	7,1/5,2;4,1;3,1	7,1/5,7;4,2;3,4	7/5,4;4,2;3,4
Напруга живлення	Ф, (В), Гц		1, (220-240), 50		1, (220-240), 50	
Споживна потужність	охолодження	Вт	695	962	1576	2030
	обігрів	Вт	700	953	1436	2000
Номинальний струм	охолодження	А	6	6,2	10,5	13
	обігрів	А	6,2	6,9	11	13,5
Витрата повітря		м <sup>3</sup> /ч	610/570/540/470/440/420/390	700/650/600/540/480/420/360	850/750/680/610/570/520/460	1250/1100/1000/950/900/850/800
Рівень шуму	внутрішній блок	дБ(А)	38/36/34/31/29/27/25	42/38/35/32/29/26/25	44/43/41/38/36/34/30	48/44/41/40/38/36/33
	зовнішній блок		50	52	56	59
Вага (внутрішній блок/зовнішній блок)		кг	10,5/23,5	11/24,5	13,5/30,5	16,5/41,5
Обсяг заводської заправки		кг	0,53	0,57	0,82	1,5
Діаметр труб	Рідина	мм	6	6	6	6
	Газ	мм	9	9	12	16
Максимальна довжина магістралей		м	15	15	25	25
Максимальний перепад висот		м	10	10	10	10

EER - індекс енергетичної ефективності при роботі на охолодження.  
COP - індекс енергетичної ефективності при роботі на обігрів.

## Діапазон роботи

В режимі охолодження від -15°C до +50°C	В режимі обігріву від -25°C до +30°C
Для моделі GWH09QC-K6DND2F	
від -15°C до +50°C	від -15°C до +30°C

## Внутрішній блок

Модель	W (мм)	H (мм)	D (мм)
GWH09QC-K6DND2F/GWH12QC-K6DND2F	845	289	209
GWH18QD-K6DND2I	970	300	224
GWH24QE-K6DND2K	1078	325	246



## Монтажні пластини

Модель	W1	W2	W3
GWH09QC-K6DND2F/GWH12QC-K6DND2F	123	542	180
GWH18QD-K6DND2I	104	685	181
GWH24QE-K6DND2K	206	685	187

9/12QC

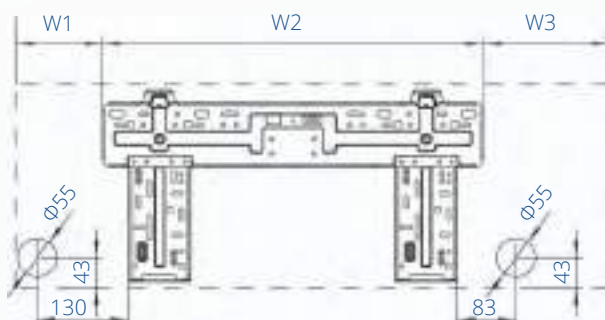

18QD

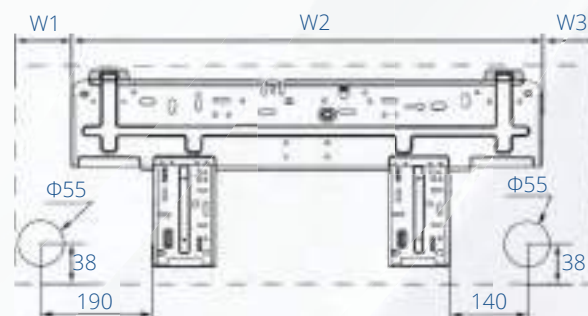

24QE

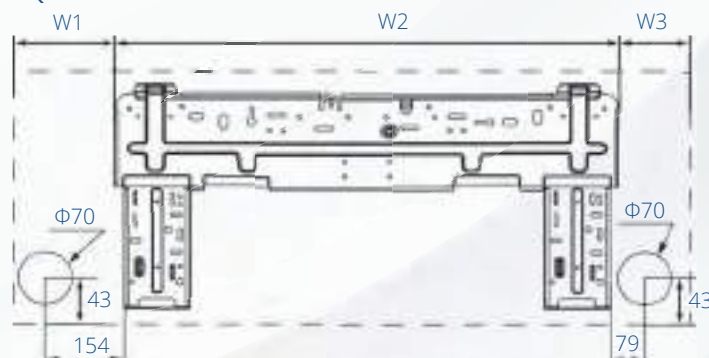

Зовнішній блок

- GWH09AFC-K6DNA2F/O
- GWH12AFC-K6DNA2F/O

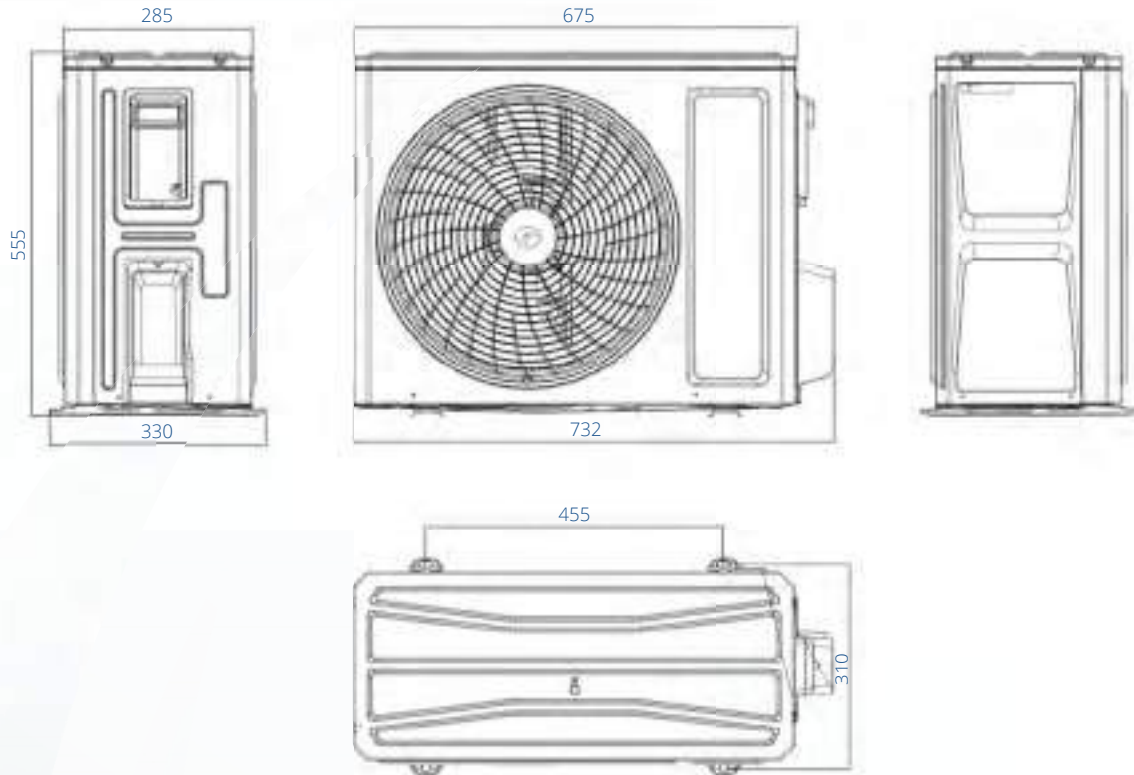

- GWH18AFD-K6DNA2I/O

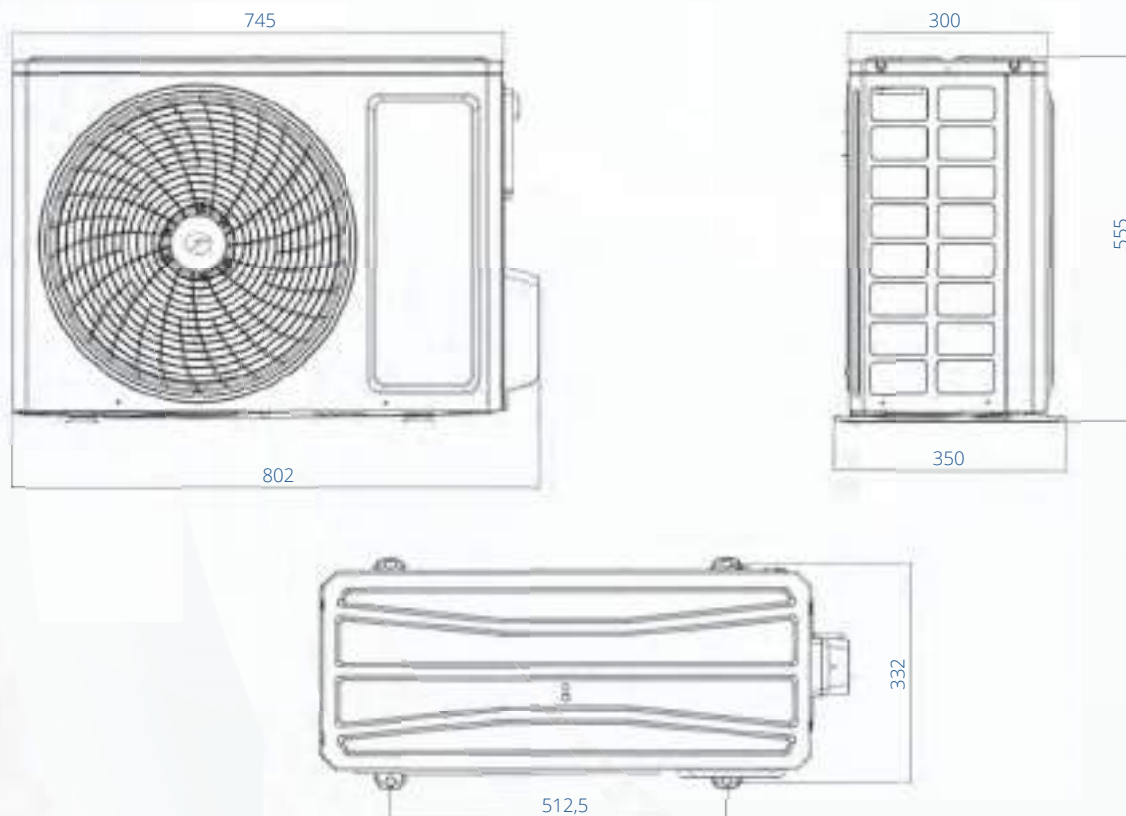

▸ GWH24AFE-K6DNA2I/O

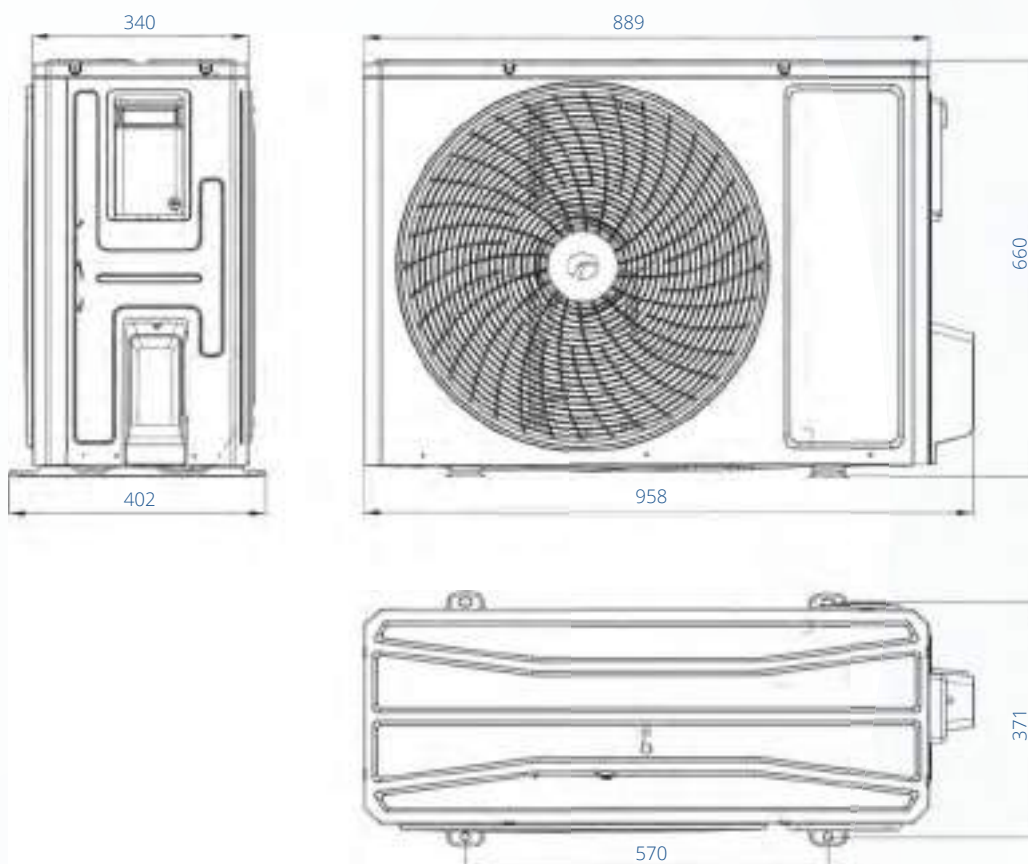

Дозаправка холодоагенту					
Модель		GWH09AFC-K6DNA2F	GWH12AFC-K6DNA2F	GWH18AFD-K6DNA2I	GWH24AFE-K6DNA2I
Заводська заправка холодоагенту при довжині трубопроводу	м.п.	5	5	5	5
Дозаправка при перевищенні довжини трубопроводу	г/м.п	16	16	16	40

Схеми електричних підключень зовнішнього та внутрішнього блоків

Зовнішній блок

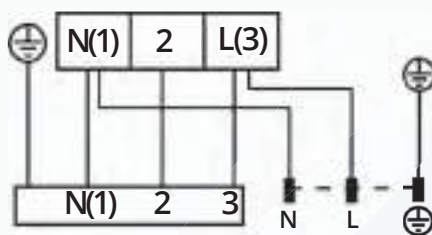

Внутрішній блок

Модель	GWH09AFC-K6DNA2F	GWH12AFC-K6DNA2F	GWH18AFD-K6DNA2I	GWH24AFE-K6DNA2I
Автоматичний вимикач	10	10	16	25
Провід електроживлення (к-ть жил, переріз)	3x1,5	3x1,5	3x2,5	3x2,5
Міжблочний провід (к-ть жил, переріз)	4x1	4x1	4x1	4x1

## Серія Muse, інвертор, R32

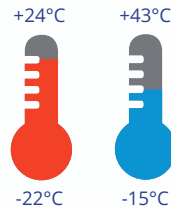

- Функція «+ 8 °C» передбачає автоматичне включення кондиціонера в режимі обігріву в разі зниження температури в приміщенні до +8 °C.
- Спеціальне покриття теплообмінника Blue Fin.
- Управління через Wi-Fi.
- Таймер 24 години.
- Для забезпечення безвідмовної роботи в режимі обігріву при низьких зовнішніх температурах у зовнішніх блоках передбачений нагрівач піддону.

- Фільтр Cold Plasma - система фільтрації активно руйнує білкову оболонку бактерій і вірусів, виключає необхідність в інших типах фільтрації.
- Запам'ятовування положення жалюзі.
- Функція I Feel - система контролює температуру в області знаходження пульта дистанційного управління.
- Тихий режим - дозволить знизити рівень шуму внутрішнього блоку.
- Багатошвидкісний вентилятор.

Модель			GWH09AFC-K6DNA1A/I	GWH12AFC-K6DNA1D/I	GWH18AFD-K6DNA1D/I	GWH24AFE-K6DNA1A/I
			GWH09ACC-K6DNA1A/O	GWH12QC-K6DNA1D/O	GWH18QD-K6DNA1D/O	GWH24QE-K6DNA1E/O
Продуктивність	Охолодження	кВт	2,7	3,5	5,2	7
	Обігрів	кВт	3	3,7	5,3	7,4
EER/COP/SEER/SCOP			3,35/3,85/6,8/4,1	3,23/3,71/7/4	3,4/3,76/7/4	3,68/3,9/6,5/4
Напруга живлення	Ф, (В), Гц		1, (220-240), 50	1, (220-240), 50	1, (220-240), 50	1, (220-240), 50
Споживана потужність	Охолодження	Вт	805	1085	1528	1900
	Обігрів	Вт	779	990	1410	1897
Номінальний струм	Охолодження	А	3,8	5	6,78	8,73
	Обігрів	А	3,5	4,5	6,26	8,84
Витрата повітря	м³/г		610/570/540/470/440/420/390	680/620/560/490/450/420/390	800/720/650/610/570/520/470	660/590/540/490/450/420/390
Рівень шуму	Внутрішній блок	дБ(А)	40/37/35/32/30/28/26	42/38/35/32/30/28/26	45/43/41/38/35/34/31	48/45/42/39/37/36/33
	Зовнішній блок		50	52	57	57
Вага (внутрішній / зовнішній блок)		кг	11/27,5	11/31	13,5/45	17,5/53,5
Обсяг заводської заправки		кг	0,55	0,7	1	1,7
Діаметр труб	Рідина	мм	6	6	6	6
	Газ	мм	9	9	12	16
Максимальна довжина магістралей		м	15	20	25	25
Максимальний перепад висот		м	10	10	10	10

EER - індекс енергетичної ефективності при роботі на охолодження.  
COP - індекс енергетичної ефективності при роботі на обігрів.

## Діапазон роботи

В режимі охолодження від -15°C до +43°C	В режимі обігріву від -22°C до +24°C
--	---

## Внутрішній блок

Модель	W(мм)	H(мм)	D(мм)
GWH09AFC-K6DNA1A	894	291	211
GWH12AFC-K6DNA1D	894	291	211
GWH18AFD-K6DNA1D	1017	304	221
GWH24AFE-K6DNA1A	1135	328	247

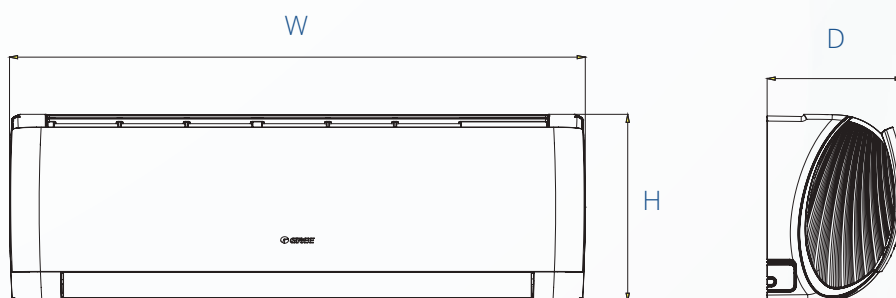

## Монтажні пластини

Модель	W1	W2	W3
GWH09AFC-K6DNA1A	201	542	146
GWH12AFC-K6DNA1D	201	542	146
GWH18AFD-K6DNA1D	127,5	685	204,5
GWH24AFE-K6DNA1A	215,5	685	234,5

- ▶ GWH09AFC-K6DNA1A
- ▶ GWH12AFC-K6DNA1D
- ▶ GWH18AFD-K6DNA1D
- ▶ GWH24AFE-K6DNA1A

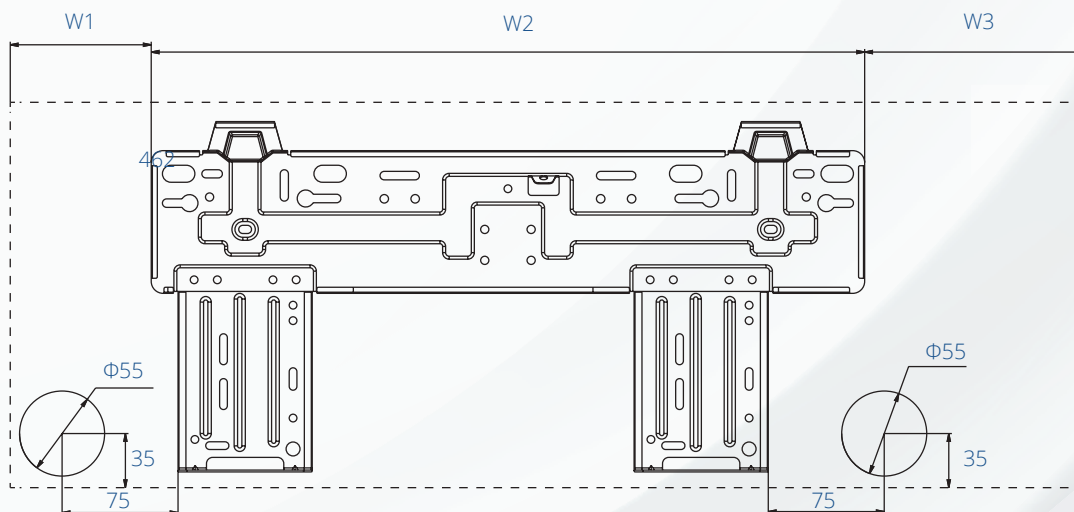

## Зовнішній блок

### ▸ GWH09ACC-K6DNA1A

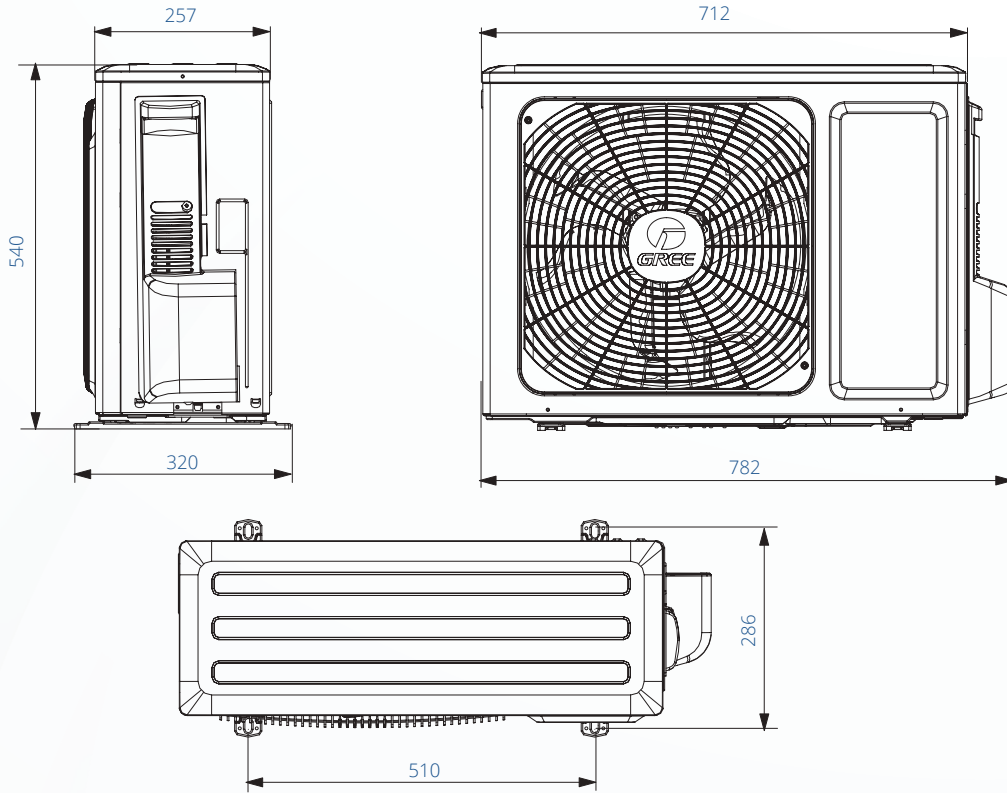

### ▸ GWH12QC-K6DNA1D

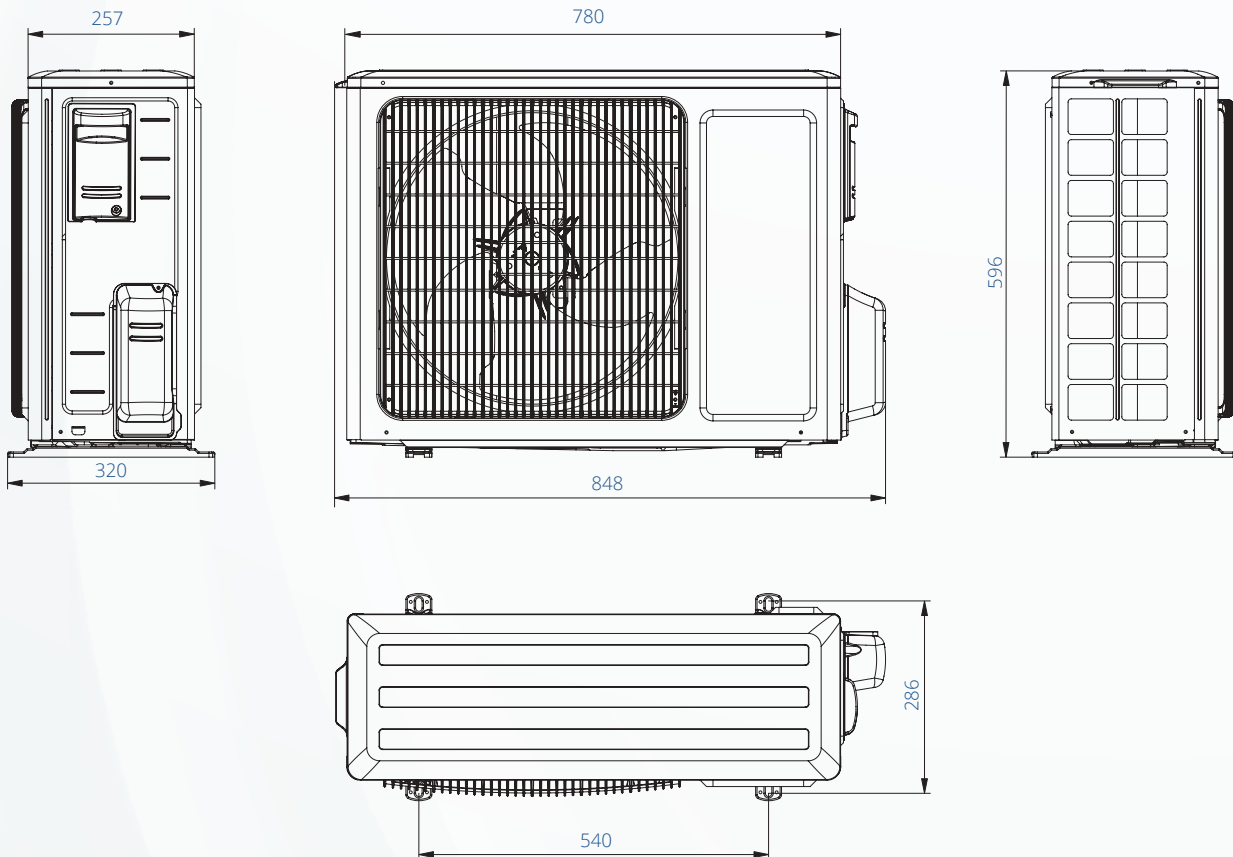

## Зовнішній блок

- GWH18QD-K6DNA1D
- GWH24QE-K6DNA1E

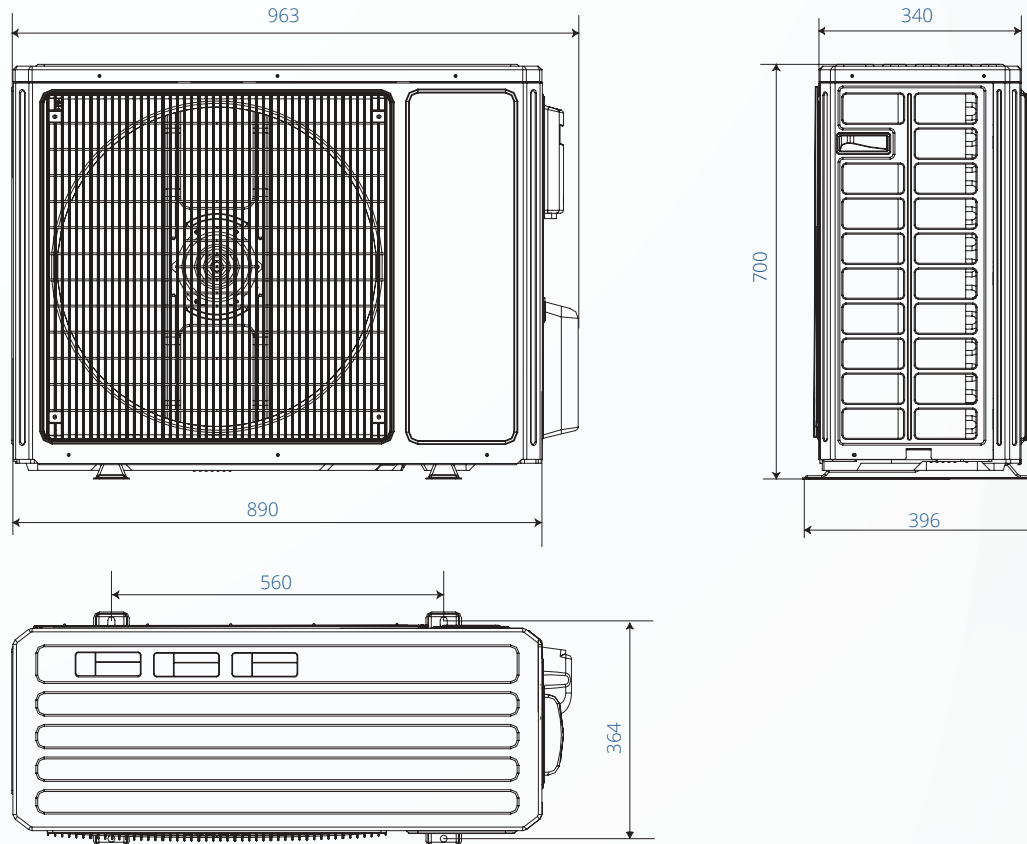

### Дозаправка холодоагенту

Модель		GWH09ACC-K6DNA1A	GWH12QC-K6DNA1D	GWH18QD-K6DNA1D	GWH24QE-K6DNA1E
Заводська заправка холодоагенту при довжині трубопроводу	м.п.	5	5	5	5
Дозаправка при перевищенні довжини трубопроводу	г/м.п	16	16	16	50

### Схеми електричних підключень зовнішнього та внутрішнього блоків

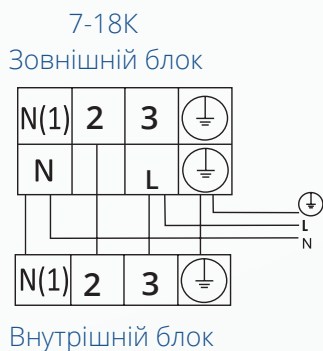

Модель	GWH09ACC-K6DNA1A	GWH12QC-K6DNA1D	GWH18QD-K6DNA1D	GWH24QE-K6DNA1E
Автоматичний вимикач	10A	16A	16A	25A
Провід електроживлення (к-ть жил, переріз)	3x1,5	3x2,5	3x2,5	3x2,5
Міжблочний провід (к-ть жил, переріз)	4x1	4x1	4x1	4x1

## Серія STAGE, інвертор, R32

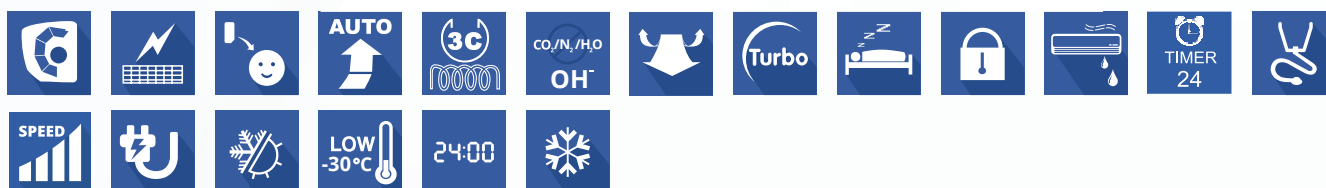
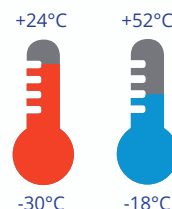

- ▶ Завдяки застосуванню у зовнішньому блоці запатентованого компанією Gree унікального двоступінчастого компресора та теплообмінника збільшеної площі вдалося досягти високої продуктивності системи в режимі обігріву при зовнішніх температурах до -30°C.
- ▶ Функція «+ 8°C» передбачає автоматичне включення кондиціонера в режимі обігріву в разі зниження температури в приміщенні до +8°C.
- ▶ Спеціальне покриття теплообмінника Blue Fin.
- ▶ Управління через Wi-Fi.
- ▶ Клас енергоефективності A+++.

- ▶ Багатошвидкісний вентилятор.
- ▶ Фільтр Cold Plasma - система фільтрації активно руйнує білкову оболонку бактерій і вірусів, виключає необхідність в інших типах фільтрації.
- ▶ Тихий режим - дозволить знизити рівень шуму внутрішнього блоку.
- ▶ Для забезпечення безвідмовної роботи в режимі обігріву при низьких зовнішніх температурах у зовнішніх блоках передбачений нагрівач піддону.
- ▶ Регулювання вертикальних і горизонтальних жалюзі.

Модель			GWH09QD-S6DBD2A/I	GWH12QD-S6DBD2A/I	GWH18QE-S6DBD2B	GWH24QE-S6DBD2A/I
			GWH09YD-S6DBA2A/O	GWH12YD-S6DBA2A/O	GWH18ACE-S6DBA1A/O	GWH24YE-S6DBA2A/O
Продуктивність	Охолодження	кВт	2,7	3,53	5,3	7
	Обігрів	кВт	3,5	4,2	6,2	7
EER/COP/SEER/SCOP			4,91/4,7/8,5/5,1	4,2/4,42/8,5/5,1	4,49/4,27/7,5/4,4	3,8/4/6,5/4,1
Напруга живлення	Ф, (В), Гц		1, (220-240), 50			
Споживана потужність	Охолодження	Вт	550	840	1180	1850
	Обігрів	Вт	745	950	1450	1750
Номінальний струм	Охолодження	А	3,52	5,1	5,9	11
	Обігрів	А	4,63	5,7	5,9	10,76
Витрата повітря			м³/г 800/730/680/630/580/450/350	800/730/680/630/580/450/350	1200/1150/1050/950/850/780/600	1200/1050/950/900/850/750/700
Рівень шуму	Внутрішній блок	дБ(А)	44/43/38/36/31/24/22			
	Зовнішній блок		53	54	56	58
Вага (внутрішній / зовнішній блок)			кг 13/44,5		16,5/61	
Обсяг заводської заправки			кг 1		1,5	
Діаметр труб	Рідина	мм	6			
	Газ	мм	9			
Максимальна довжина магістралей			м 15		20	
Максимальний перепад висот			м 10		10	

EER - індекс енергетичної ефективності при роботі на охолодження.  
COP - індекс енергетичної ефективності при роботі на обігрів.

## Діапазон роботи

В режимі охолодження від -18°C до +52°C	В режимі обігріву від -30°C до +24°C
--	---

## Внутрішній блок

Модель	W(мм)	H(мм)	D(мм)
GWH09QD-S6DBD2A	970	300	224
GWH12QD-S6DBD2A	970	300	224
GWH18QE-S6DBD2B	1078	325	246
GWH24QE-S6DBD2A	1078	325	246

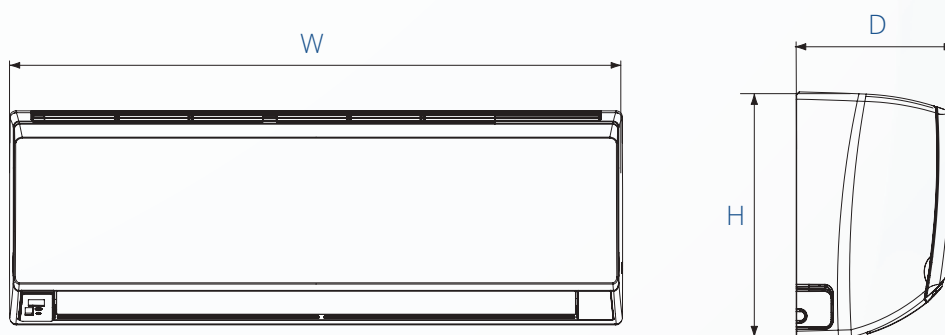

## Монтажні пластини

Модель	W1	W2	W3
GWH09QD-S6DBD2A	104	685	181
GWH12QD-S6DBD2A	104	685	181
GWH18QE-S6DBD2B	206	685	187
GWH24QE-S6DBD2A	206	685	187

- GWH09QD-S6DBD2A
- GWH12QD-S6DBD2A

- GWH18QE-S6DBD2B
- GWH24QE-S6DBD2A

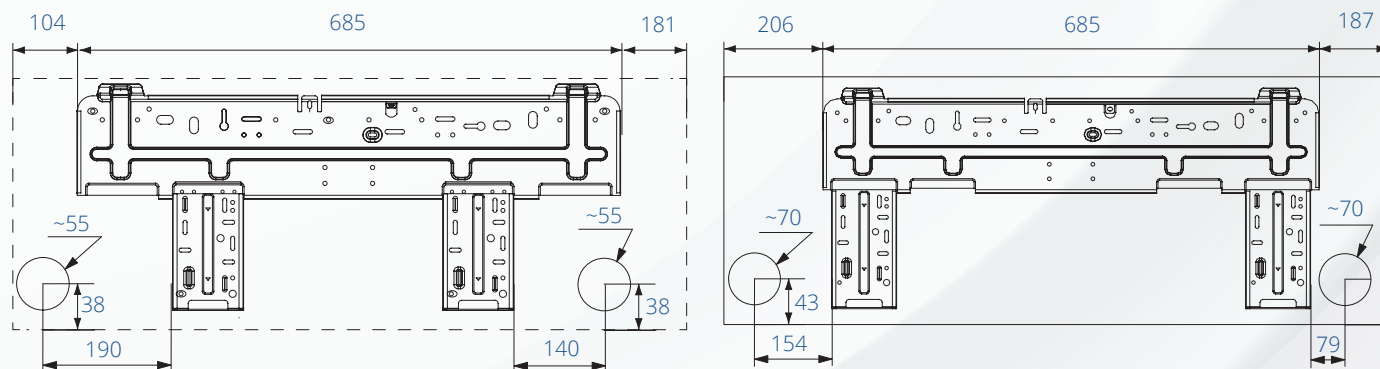

## Зовнішній блок

- ▶ GWH09YD-S6DBA2A
- ▶ GWH12YD-S6DBA2A

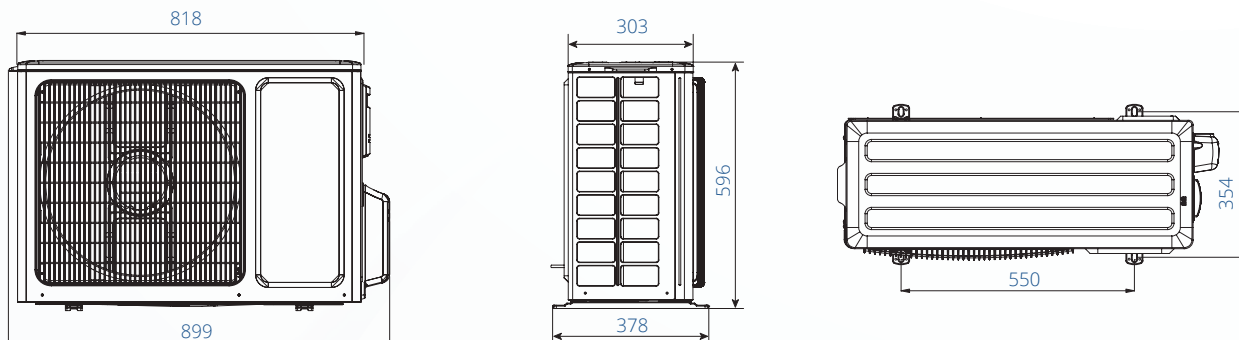

- ▶ GWH18ACE-S6DBA1A
- ▶ GWH24YE-S6DBA2A/O

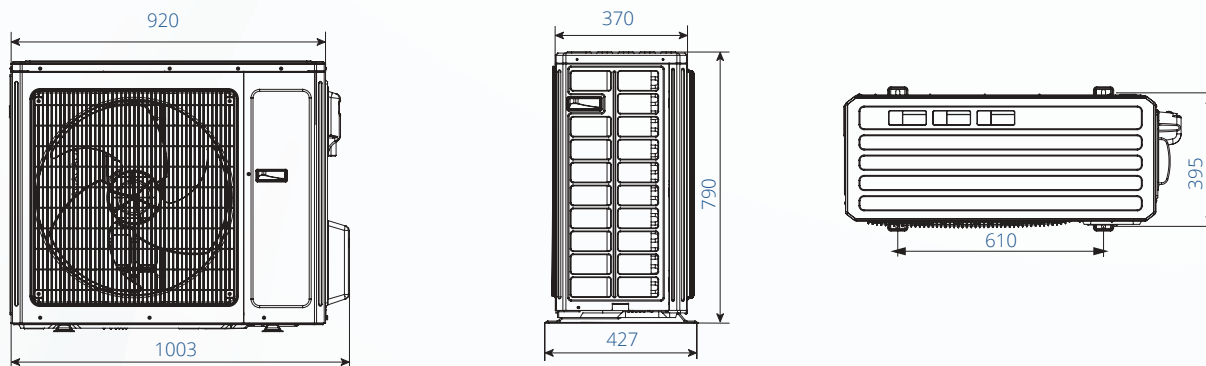

### Дозаправка холодоагенту

Модель		GWH09YD-S6DBA2A	GWH12YD-S6DBA2A	GWH18ACE-S6DBA1A	GWH24YE-S6DBA2A
Заводська заправка холодоагенту при довжині трубопроводу	м.п.	5	5	5	7,5
Дозаправка при перевищенні довжини трубопроводу	г/м.п	16	16	40	50

### Схеми електричних підключень зовнішнього та внутрішнього блоків

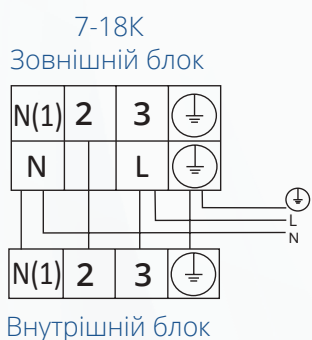

Модель	GWH09QB-K6DND2E	GWH12QC-K6DND2D	GWH18QD-K6DND2D	GWH24QE-K6DND2E
Автоматичний вимикач	16A	16A	25A	25A
Провід електроживлення (к-ть жил, переріз)	3x2,5	3x2,5	3x2,5	3x2,5
Міжблочний провід (к-ть жил, переріз)	4x1	4x1	4x1	4x1

## Серія Amber, інвертор, R32

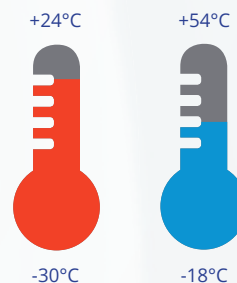

- ▶ Завдяки застосуванню у зовнішньому блоці, запатентованого компанією Gree унікального двоступінчастого компресора та теплообмінника збільшеної площі вдалося досягти високої продуктивності системи в режимі обігріву при зовнішніх температурах до  $-30^{\circ}\text{C}$ .
- ▶ Функція «+ 8°C» передбачає автоматичне включення кондиціонера в режимі обігріву в разі зниження температури в приміщенні до  $+8^{\circ}\text{C}$ .
- ▶ Спеціальне покриття теплообмінника Blue Fin.
- ▶ Управління через Wi-Fi.
- ▶ Багатошвидкісний вентилятор.

- ▶ Для забезпечення безвідмовної роботи в режимі обігріву при низьких зовнішніх температурах у зовнішніх блоках передбачений нагрівач піддону.
- ▶ Фільтр Cold Plasma - система фільтрації активно руйнує білкову оболонку бактерій і вірусів, виключає необхідність в інших типах фільтрації.
- ▶ Регулювання вертикальних і горизонтальних жалюзі.
- ▶ Функція I Feel - система контролює температуру в області знаходження пульта дистанційного управління.

Модель			GWH09YD-S6DBA2A/I	GWH12YD-S6DBA2A/I	GWH18YE-S6DBA2B/I	GWH24YE-S6DBA2A/I
			GWH09YD-S6DBA2A/O	GWH12YD-S6DBA2A/O	GWH18ACE-S6DBA1A/O	GWH24YE-S6DBA2A/O
Продуктивність	Охолодження	кВт	2,7	3,5	5,3	7
	Обігрів	кВт	3,5	4,2	5,6	7
EER/COP/SEER/SCOP			4,91/4,7/8,5/-	4,2/4,42/8,5/-	4,02/4,22/6,6/-	3,8/4/6,5/-
Напруга живлення	Ф, (В), Гц		1, (220-240), 50	1, (220-240), 50	1, (220-240), 50	1, (220-240), 50
Споживана потужність	Охолодження	Вт	550	840	1320	1840
	Обігрів	Вт	745	950	1320	1750
Номінальний струм	Охолодження	А	3,52	5,1	5,9	11
	Обігрів	А	4,63	5,7	5,9	10,76
Максимальний струм		А	10,65	12		
Витрата повітря		м <sup>3</sup> /г	800/720/620/570/560/500/450	800/730/680/630/580/530/430	1200/1150/950/780/-	1250/1100/950/850/-
Рівень шуму	Внутрішній блок	дБ(А)	43/41/38/36/33/31/18	46/43/41/38/36/34/21	48/45/43/40/37/35/33	50/46/43/41/39/37/35/27
	Зовнішній блок		53	54	56	56
Вага (внутрішній / зовнішній блок)		кг	13/44,5	13,5/45,5	16,5/64	16,5/65
Обсяг заводської заправки		кг	1	1	1,5	2
Діаметр труб	Рідина	мм	6	6	6	6
	Газ	мм	9	9	16	16
Максимальна довжина магістралей		м	15	20	40	50
Максимальний перепад висот		м	10	10	20	30

EER - індекс енергетичної ефективності при роботі на охолодження.  
COP - індекс енергетичної ефективності при роботі на обігрів.

## Діапазон роботи

В режимі охолодження від -18°C до +54°C	В режимі обігріву від -30°C до +24°C
Для моделей GWH18YE-S6DBA2B GWH24YE-S6DBA2A	
від -18°C до +52°C	від -30°C до +24°C

## Внутрішній блок

Модель	W(мм)	H(мм)	D(мм)
GWH09YD-S6DBA2A	996	301	225
GWH12YD-S6DBA2A	996	301	225
GWH18YE-S6DBA2B	1101	327	249
GWH24YE-S6DBA2A	1101	327	249

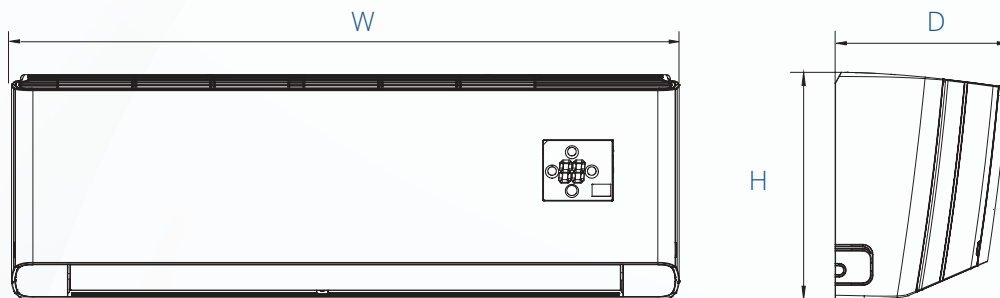

## Монтажні пластини

Модель	W1	W2	W3
GWH09YD-S6DBA2A	117	685	194
GWH12YD-S6DBA2A	117	685	194
GWH18YE-S6DBA2B	218	685	198
GWH24YE-S6DBA2A	218	685	198

- GWH09YD-S6DBA2A
- GWH12YD-S6DBA2A

- GWH18YE-S6DBA2B
- GWH24YE-S6DBA2A

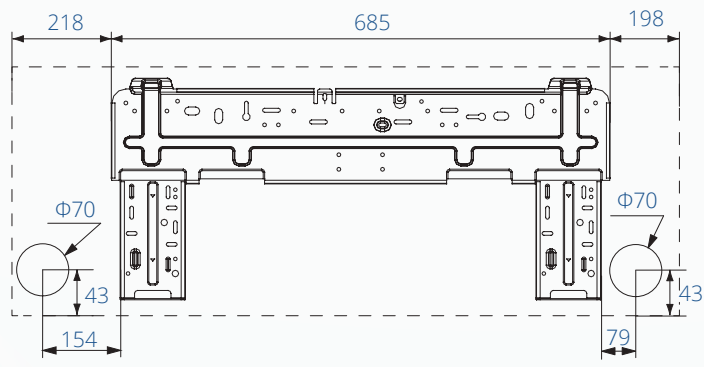
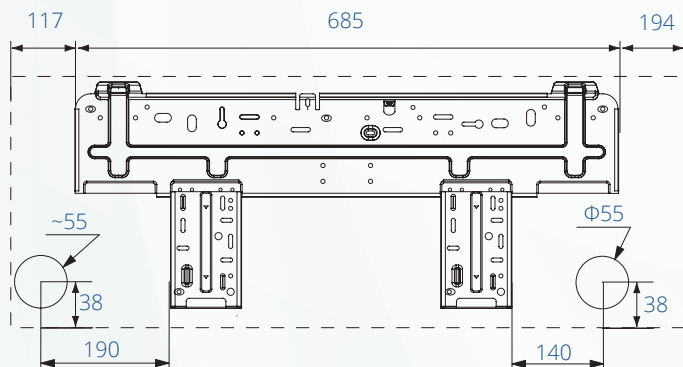

## Зовнішній блок

- GWH09YD-S6DBA2A
- GWH12YD-S6DBA2A

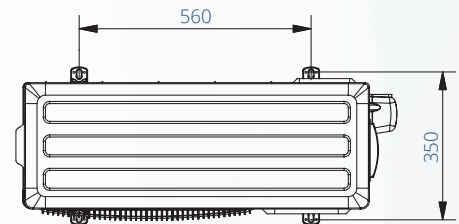
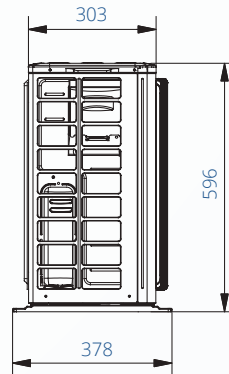
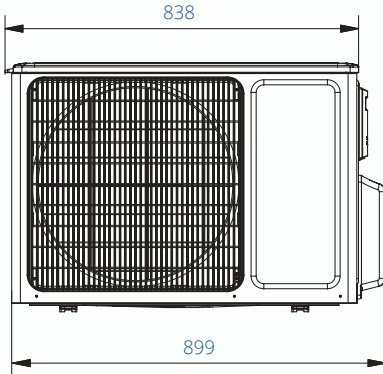

- GWH18ACE-S6DBA1A
- GWH24YE-S6DBA2A

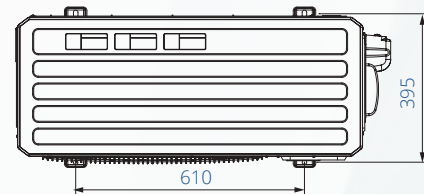
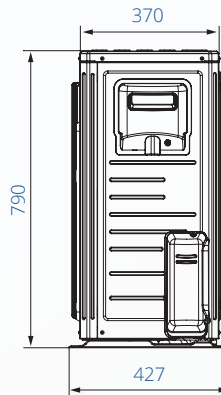
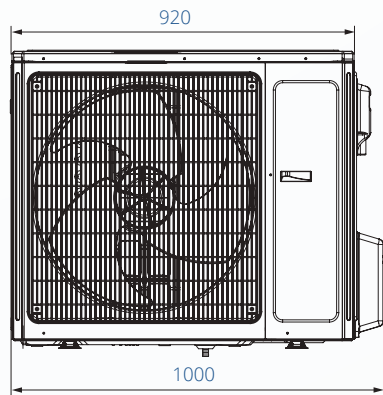

### Дозаправка холодоагенту

Модель		GWH09YD-S6DBA2A	GWH12YD-S6DBA2A	GWH18YE-S6DBA2B	GWH24YE-S6DBA2A
Заводська заправка холодоагенту при довжині трубопроводу	м.п.	5	5	5	7,5
Дозаправка при перевищенні довжини трубопроводу	г/м.п.	20	20	40	50

### Схеми електричних підключень зовнішнього та внутрішнього блоків

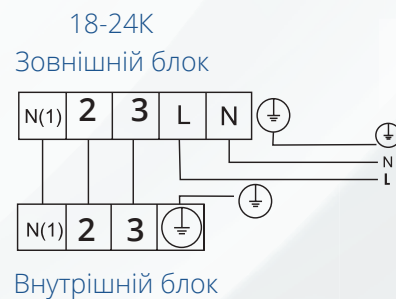
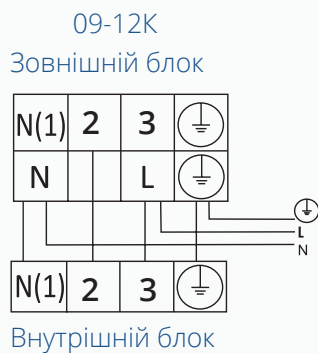

Модель	GWH09YD-S6DBA2A	GWH12YD-S6DBA2A	GWH18YE-S6DBA2B	GWH24YE-S6DBA2A
Автоматичний вимикач	16A	16A	25A	25A
Провід електроживлення (к-ть жил, переріз)	3x2,5	3x2,5	3x2,5	3x2,5
Міжблочний провід (к-ть жил, переріз)	4x1	4x1	4x1	4x1

## Серія G-Tech, інвертор, R32

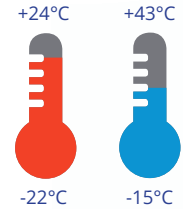

- ▶ Унікальна, спеціально спроектована розбірна конструкція внутрішнього блоку для полегшення повного очищення блоку під час обслуговування.
- ▶ Функція «+ 8°C» передбачає автоматичне включення кондиціонера в режимі обігріву в разі зниження температури в приміщенні до +8°C.
- ▶ Спеціальне покриття теплообмінника Blue Fin.
- ▶ Сезонний коефіцієнт SEER в режимі охолодження становить 8,5.
- ▶ Управління через Wi-Fi.
- ▶ Багатошвидкісний вентилятор.
- ▶ Робота на обігрів до -22°C.

- ▶ Фільтр Cold Plasma - система фільтрації активно руйнує білкову оболонку бактерій і вірусів, виключає необхідність в інших типах фільтрації.
- ▶ Запам'ятовування положення жалюзі.
- ▶ Функція I Feel - система контролює температуру в області знаходження пульта дистанційного управління.
- ▶ Для забезпечення безвідмовної роботи в режимі обігріву при низьких зовнішніх температурах у зовнішніх блоках передбачений нагрівач піддону.
- ▶ Регулювання вертикальних і горизонтальних жалюзі.
- ▶ Нічний режим - дозволяє знизити рівень шуму внутрішнього блоку.

Модель			GWH09AEC-K6DNA1A/I	GWH12AEC-K6DNA1A/I
			GWH09AEC-K6DNA1A/O	GWH12AEC-K6DNA1A/O
Продуктивність	Охолодження	кВт	2,7	3,5
	Обігрів	кВт	3,2	3,81
EER/COP/SEER/SCOP			4,5/4,48/8,5/4,6	4,0/4,0/8,5/4,6
Напруга живлення	Ф, (В), Гц		1, (220-240), 50	
Споживана потужність	Охолодження	Вт	600	875
	Обігрів	Вт	715	952
Номинальний струм	Охолодження	А	6,4	4
	Обігрів	А	6,5	4,3
Витрата повітря			м³/г 735/663/607/509/471/359/200/150	
Рівень шуму	Внутрішній блок	дБ(А)	43/39/36/33/28/22/21/20	
	Зовнішній блок		52	
Вага (внутрішній / зовнішній блок)			кг 14/33,5	
Обсяг заводської заправки			кг 0,7 / 0,8	
Діаметр труб	Рідина	мм	6	
	Газ	мм	9	
Максимальна довжина магістралей			м 15	
Максимальний перепад висот			м 10	

EER - індекс енергетичної ефективності при роботі на охолодження.  
COP - індекс енергетичної ефективності при роботі на обігрів.

## Діапазон роботи

В режимі охолодження від -15°C до +43°C	В режимі обігріву від -22°C до +24°C
--	---

## Внутрішній блок

Модель	W(мм)	H(мм)	D(мм)
GWH09AEC-K6DNA1A/I	945	293	225
GWH12AEC-K6DNA1A/I	945	293	225

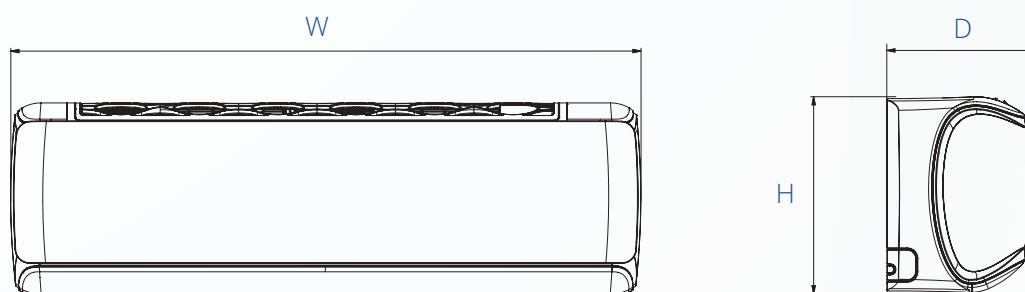

## Монтажні пластини

Модель	W1	W2	W3
GWH09AEC-K6DNA1A/I	122	727	96
GWH12AEC-K6DNA1A/I	122	727	96

- GWH09AEC-K6DNA1A/I
- GWH12AEC-K6DNA1A/I

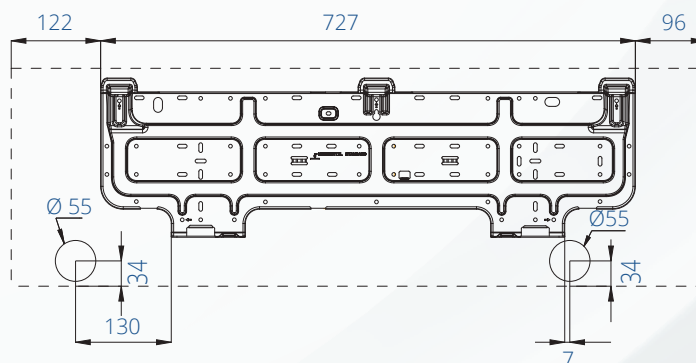

## Зовнішній блок

- GWH09AEC-K6DNA1A
- GWH12AEC-K6DNA1A

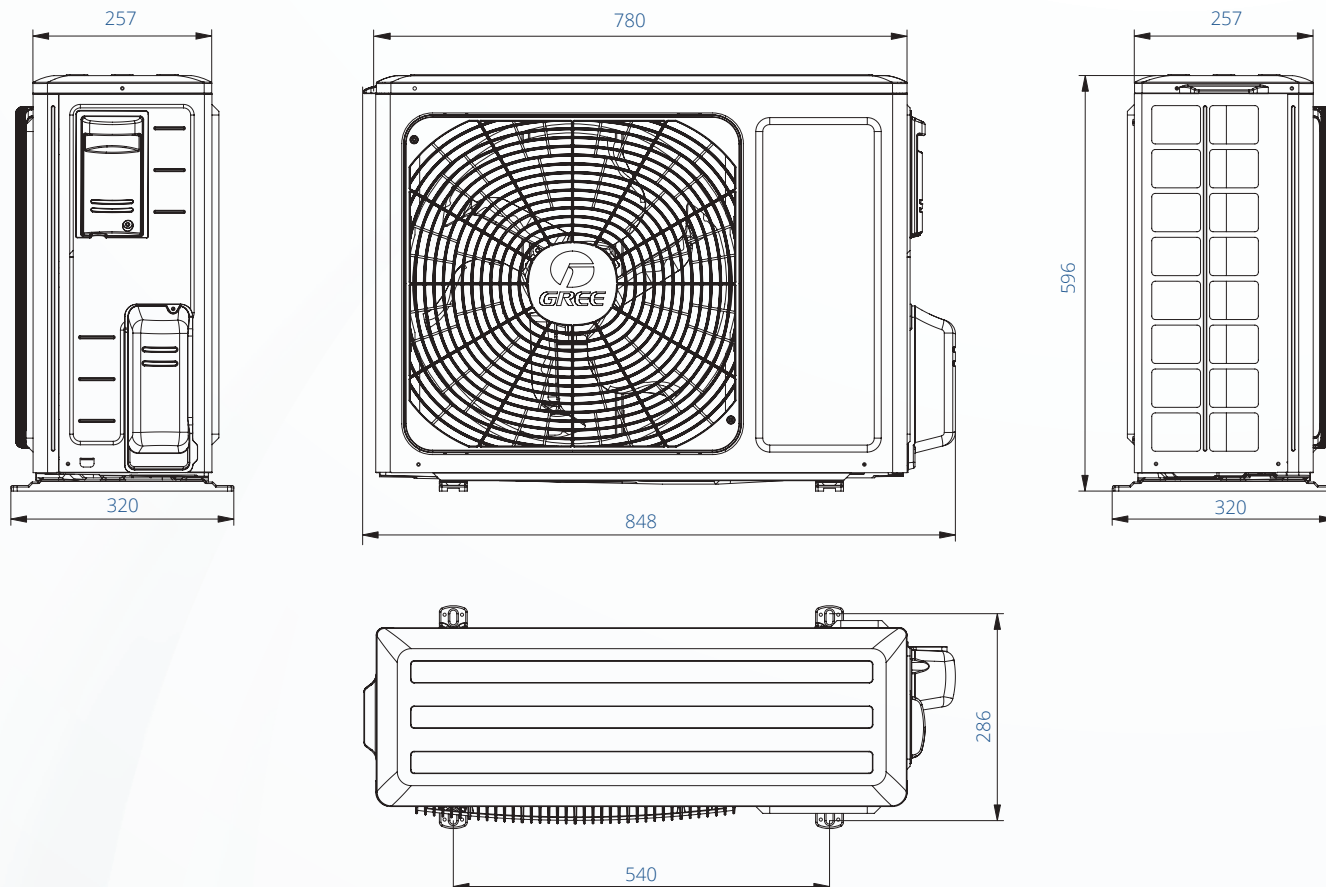

### Дозаправка холодоагенту

Модель		GWH09AEC-K6DNA1A	GWH12AEC-K6DNA1A
Заводська заправка холодоагенту при довжині трубопроводу	м.п.	5	5
Дозаправка при перевищенні довжини трубопроводу	г/м.п	16	16

### Схеми електричних підключень зовнішнього та внутрішнього блоків

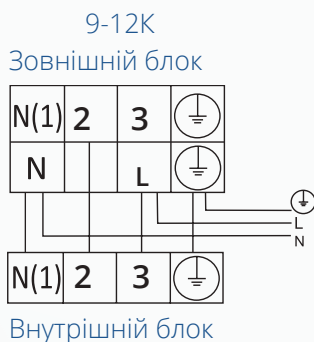

Модель	GWH09AEC-K6DNA1A	GWH12AEC-K6DNA1A
Автоматичний вимикач	10А	16А
Провід електроживлення (к-ть жил, переріз)	3x1,5	3x2,5
Міжблочний провід (к-ть жил, переріз)	4x1	4x1

## Серія U-Crown, інвертор, R32

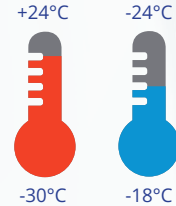

- ▶ Інверторні спліт-системи преміум класу U-Crown. Флагманська серія настінних кондиціонерів з ультра-тонким внутрішнім блоком. Безшумні моделі цієї серії здатні обігрівати приміщення в екстремальні 30-градусні морози. Дана модель є високоефективним, повноцінним тепловим насосом «повітря-повітря».
- ▶ Функція «+ 8°C» передбачає автоматичне включення кондиціонера в режимі обігріву в випадку зниження температури в приміщенні до +8°C.
- ▶ Спеціальне покриття теплообмінника Blue Fin.
- ▶ Завдяки застосуванню у зовнішньому блоці запатентованого компанією Gree унікального двоступінчастого компресора та теплообмінника збільшеної площі вдалося досягти високої продуктивності системи в режимі обігріву при зовнішніх температурах до -30°C.

- ▶ Фільтр Cold Plasma - система фільтрації активно руйнує білкову оболонку бактерій і вірусів, виключає необхідність в інших типах фільтрації.
- ▶ Для забезпечення безвідмовної роботи в режимі обігріву при низьких зовнішніх температурах у зовнішніх блоках передбачений нагрівач піддону.
- ▶ Функція I Feel - система контролює температуру в області знаходження пульта дистанційного управління.
- ▶ Нічний режим - дозволяє знизити рівень шуму внутрішнього блоку і збереже продуктивність на належному рівні.
- ▶ Управління через Wi-Fi.
- ▶ Робота на обігрів до -30°C.
- ▶ Таймер 24 години.
- ▶ Регулювання вертикальних і горизонтальних жалюзі.

Модель			GWH09UB-K6DNA4A/I	GWH12UB-K6DNA4A/I	GWH18UC-K6DNA4A/I
			GWH09UB-K6DNA4A/O	GWH12UB-K6DNA4A/O	GWH18UC-K6DNA4A/O
Продуктивність	Охолодження	кВт	2,7	3,53	5,3
	Обігрів	кВт	3,2	4	5,3
EER/COP/SEER/SCOP			4,5/4,1/7,5/4,6	4/4/7,2/4,6	3,66/3,7/6,8/4
Напруга живлення	Ф, (В), Гц		1, (220-240), 50	1, (220-240), 50	1, (220-240), 50
Споживана потужність	Охолодження	Вт	600	883	1450
	Обігрів	Вт	780	1000	1430
Номінальний струм	Охолодження	А	3,68	5,8	6,5
	Обігрів	А	4,42	6,8	6,5
Витрата повітря			м³/г 550/450/390/330/290/250/220/-	650/500/450/400/330/250/200/180	850/750/650/600/500/400/340
Рівень шуму	Внутрішній блок	дБ(А)	41/36/32/28/25/23/20/19	42/37/33/29/26/23/21/19	46/40/37/33/28/24/22/21
	Зовнішній блок		52	53	57
Вага (внутрішній / зовнішній блок)			кг 11,5/42	11,5/43,5	14/50,5
Обсяг заводської заправки			кг 0,95	0,9	1,4
Діаметр труб	Рідина	мм	6	6	6
	Газ	мм	9	9	12
Максимальна довжина магістралей			м 15	20	25
Максимальний перепад висот			м 10	10	10

EER - індекс енергетичної ефективності при роботі на охолодження.  
COP - індекс енергетичної ефективності при роботі на обігрів.

## Діапазон роботи

В режимі охолодження від -18°C до +54°C	В режимі обігріву від -30°C до +24°C
--	---

## Внутрішній блок

Модель	W(мм)	H(мм)	D(мм)
GWH09UB-K6DNA4A	860	305	170
GWH12UB-K6DNA4A	860	305	170
GWH18UC-K6DNA4A	960	320	205

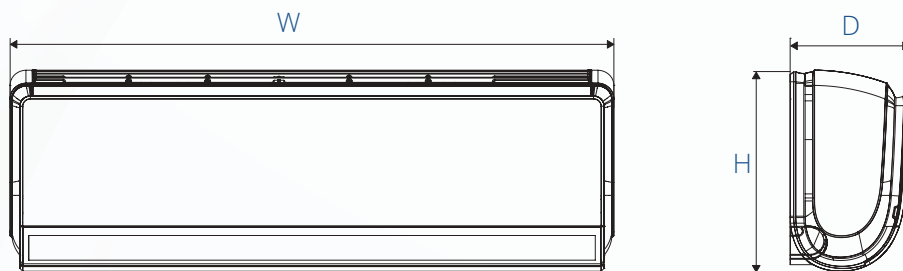

## Монтажні пластини

Модель	W1	W2	W3
GWH09UB-K6DNA4A	136	542	179
GWH12UB-K6DNA4A	136	542	179
GWH18UC-K6DNA4A	90	684	186

- GWH09UB-K6DNA4A
- GWH12UB-K6DNA4A

- GWH18UC-K6DNA4A

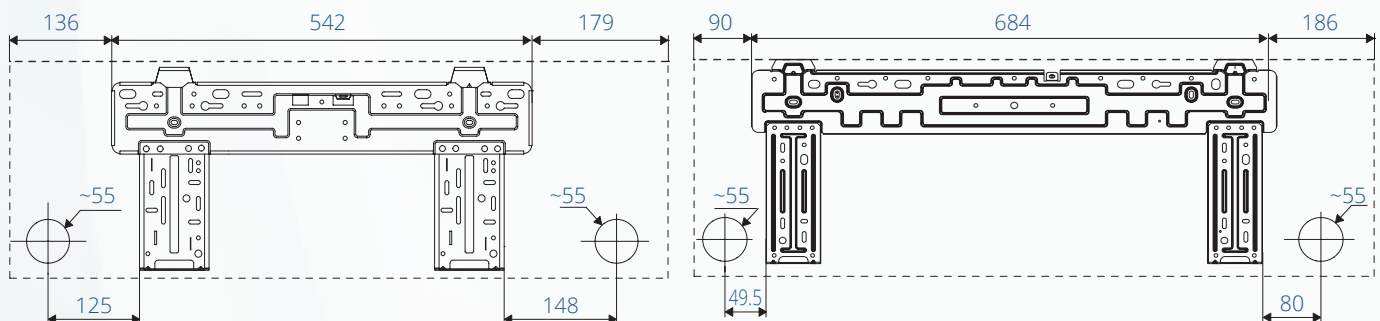

## Зовнішній блок

### ▸ GWH09UB-K6DNA4A

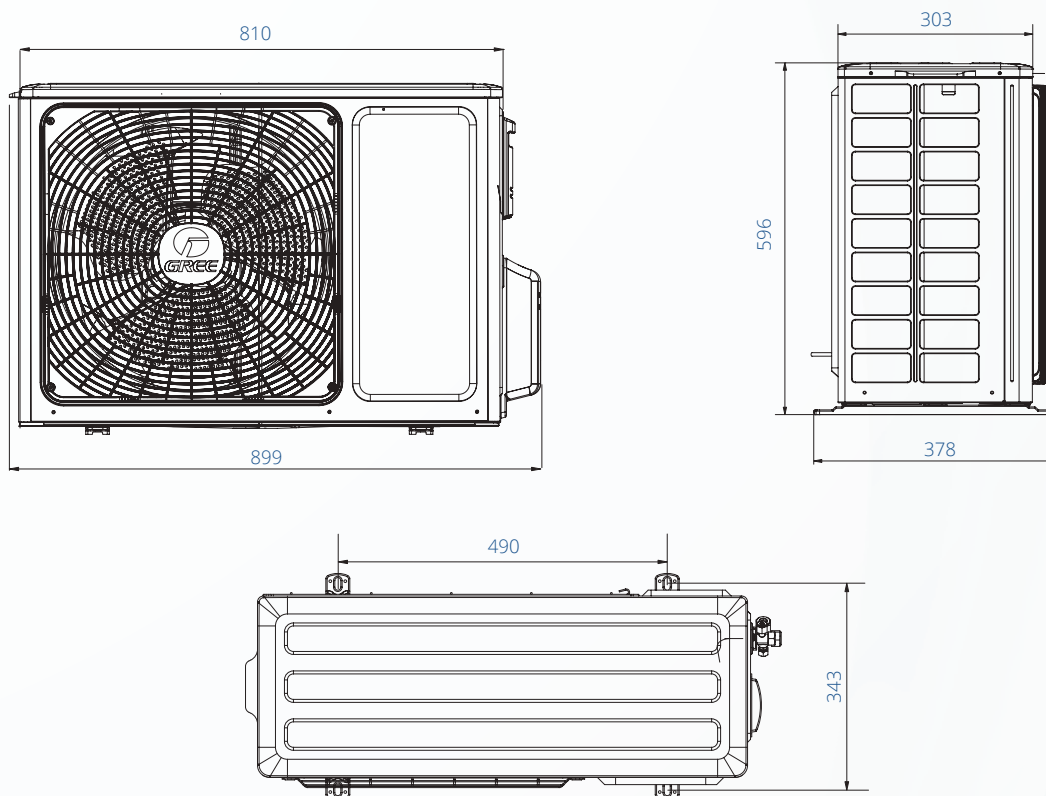

### ▸ GWH12UB-K6DNA4A

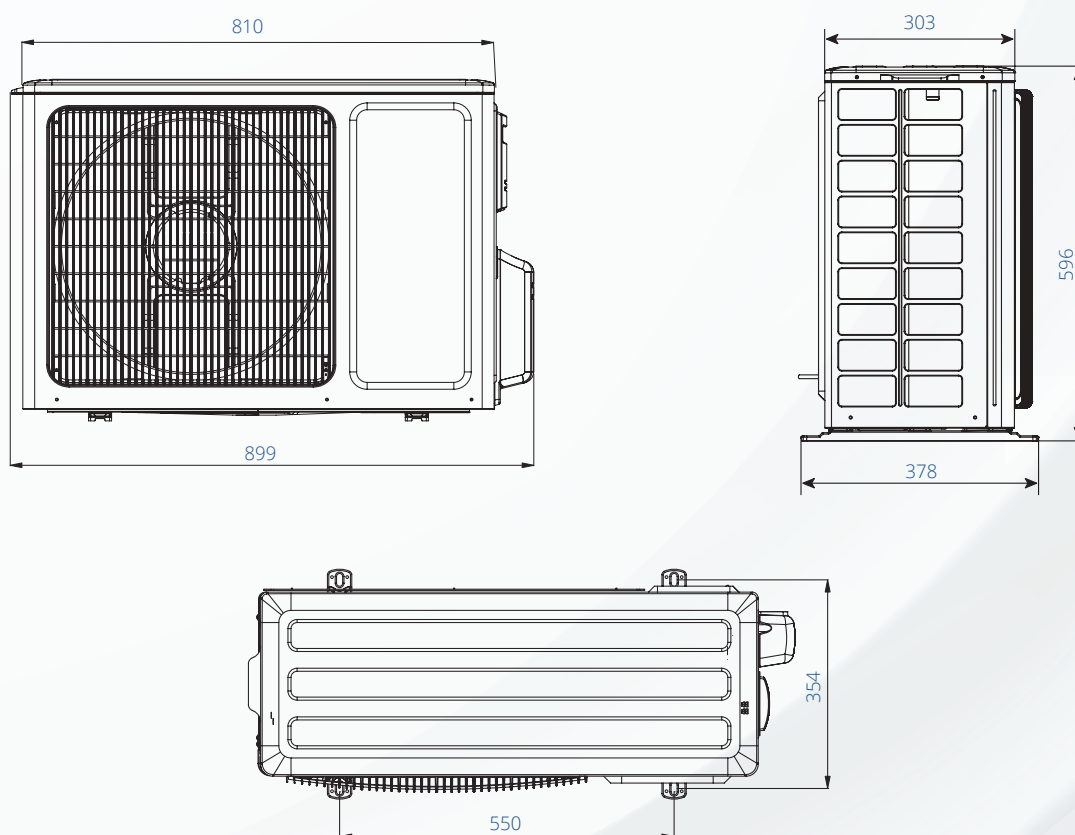

## Зовнішній блок

▸ GWH18UC-K6DNA4A

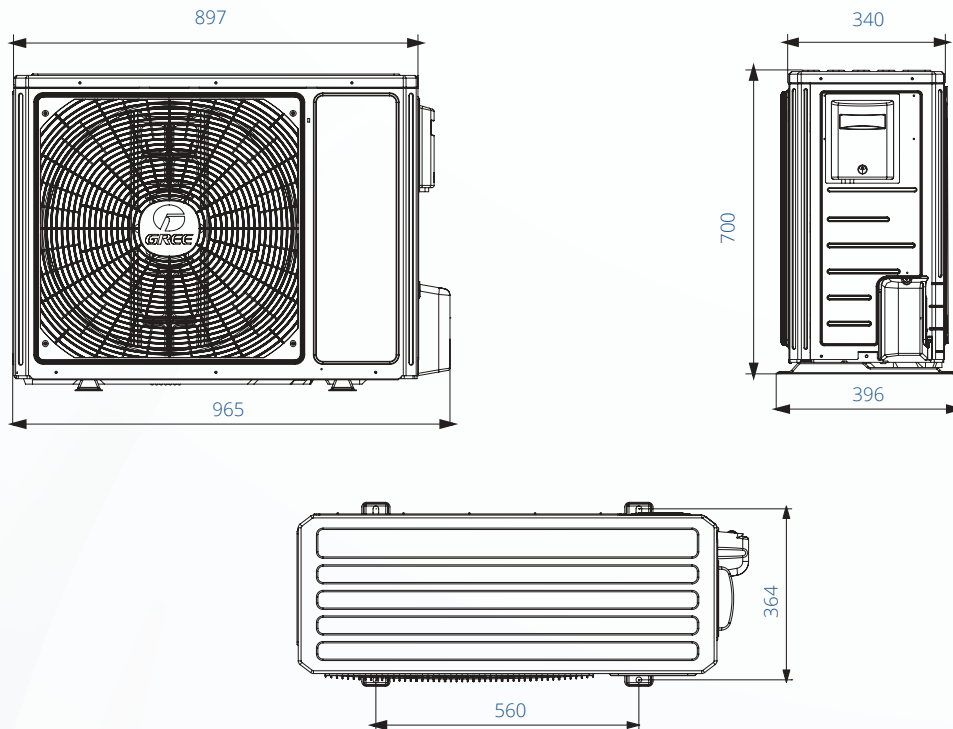

### Дозаправка холодоагенту

Модель		GWH09UB-K6DNA4A	GWH12UB-K6DNA4A	GWH18UC-K6DNA4A
Заводська заправка холодоагенту при довжині трубопроводу	м.п.	5	5	5
Дозаправка при перевищенні довжини трубопроводу	г/м.п	16	16	20

### Схеми електричних підключень зовнішнього та внутрішнього блоків

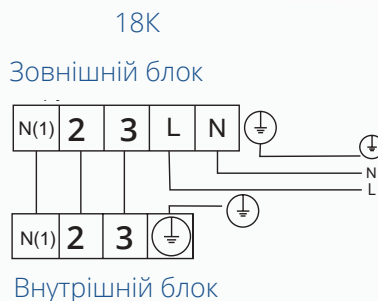
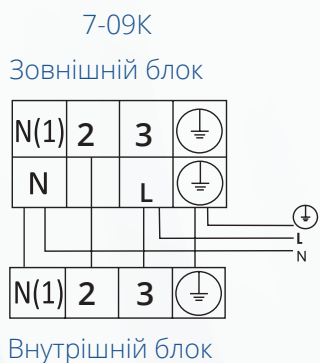

Модель	GWH09UB-K6DNA4A	GWH12UB-K6DNA4A	GWH18UC-K6DNA4A
Автоматичний вимикач	16A	16A	16A
Провід електроживлення (к-ть жил, переріз)	3x2,5	3x2,5	3x2,5
Міжблочний провід (к-ть жил, переріз)	4x1	4x1	4x1

## Серія Soyal, інвертор, R32

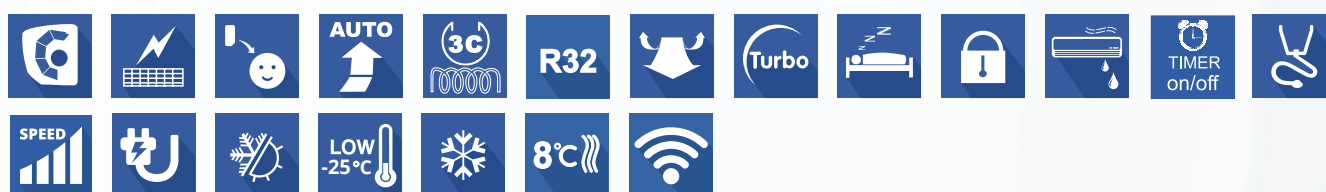
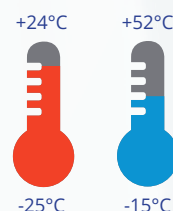

- ▶ Інтелектуальна система сканування простору датчиком із тепловізійною матрицею.
- ▶ Вбудований датчик присутності дозволяє користувачеві вибрати найбільш зручний режим повітряного потоку.
- ▶ Функція самоочищення внутрішнього блоку.
- ▶ Підтримка мінімальної температури + 8°C в приміщенні при відсутності людей.
- ▶ Для забезпечення безвідмовної роботи в режимі обігріву при низьких зовнішніх температурах у зовнішніх блоках передбачений нагрівач піддону.
- ▶ Управління через Wi-Fi.
- ▶ Робота на обігрів до -25 °C.
- ▶ Має широкий діапазон робочих температур -25°C до + 52°C
- ▶ Регулювання вертикальних і горизонтальних жалюзі
- ▶ Таймер on/off. В додатку GREE+ доступний таймер 24 години

Модель			GWH09AKC-K6DNA1A/I	GWH12AKC-K6DNA1A/I	GWH18AKC-K6DNA1A/I	
			GWH09AKC-K6DNA1A/O	GWH12AKC-K6DNA1A/O	GWH18AKC-K6DNA1A/O	
Продуктивність	Охолодження	кВт	2,7	3,53	5,3	
	Обігрів	кВт	3,6	4,2	5,6	
EER/COP/SEER/SCOP			4,91/4,8/9,4/5,1	4,4/4,5/9/5,1	3,8/3,8/7/4,3	
Напруга живлення	Ф, (В), Гц		1, (220-240), 50		1, (220-240), 50	
Споживана потужність	Охолодження	Вт	550	802	1395	
	Обігрів	Вт	750	934	1474	
Номінальний струм	Охолодження	А	2.65	3.55	6,2	
	Обігрів	А	3.54	4.23	6,6	
Витрата повітря		м³/г	700/600/530/500/400/300/270/180	800/700/550/500/400/300/270/180	800/700/550/500/450/350/300/250	
Рівень шуму	Внутрішній блок	дБ(А)	42/38/35/33/29/22/19/18		44/39/37/34/29/23/22/20	
	Зовнішній блок		53	54	58	
Вага (внутрішній / зовнішній блок)		кг	17/37,5		17/46	
Обсяг заводської заправки		кг	1		1,2	
Діаметр труб	Рідина	мм	6		6	
	Газ	мм	9		12	
Максимальна довжина магістралей		м	15		25	
Максимальний перепад висот		м	10		10	

EER - індекс енергетичної ефективності при роботі на охолодження.  
COP - індекс енергетичної ефективності при роботі на обігрів.

## Діапазон роботи

В режимі охолодження від -15°C до +52°C	В режимі обігріву від -25°C до +24°C
--	---

## Внутрішній блок

Модель	W(мм)	H(мм)	D(мм)
GWH09AKC-K6DNA1A	977	281	295
GWH12AKC-K6DNA1A	977	281	295
GWH18AKC-K6DNA1A	977	281	295

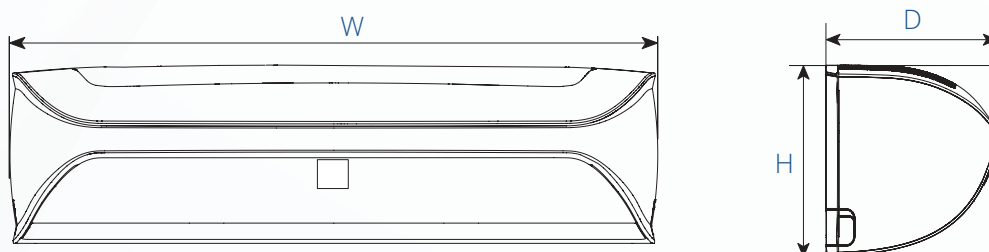

## Монтажні пластини

Модель	W1	W2	W3
GWH09AKC-K6DNA1A	207	542	238
GWH12AKC-K6DNA1A	207	542	238
GWH18AKC-K6DNA1A	207	542	238

- GWH09AKC-K6DNA1A/I
- GWH12AKC-K6DNA1A/I
- GWH18AKC-K6DNA1A/I

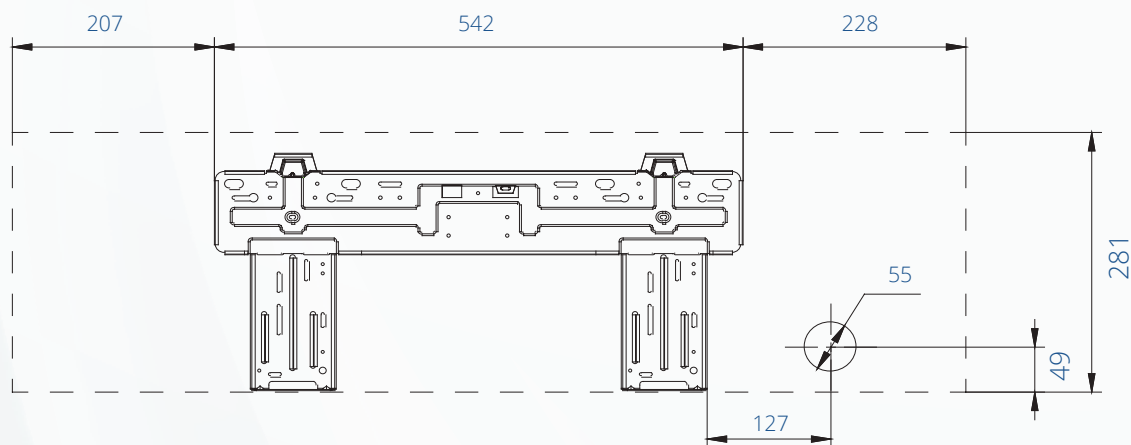

## Зовнішній блок

- GWH09AKC-K6DNA1A
- GWH12AKC-K6DNA1A

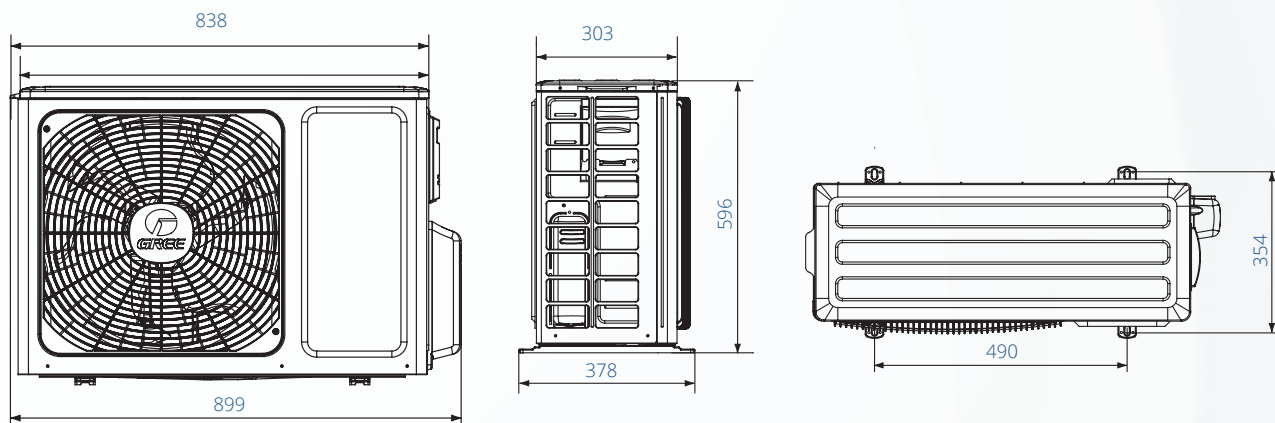

- GWH18AKC-K6DNA1A

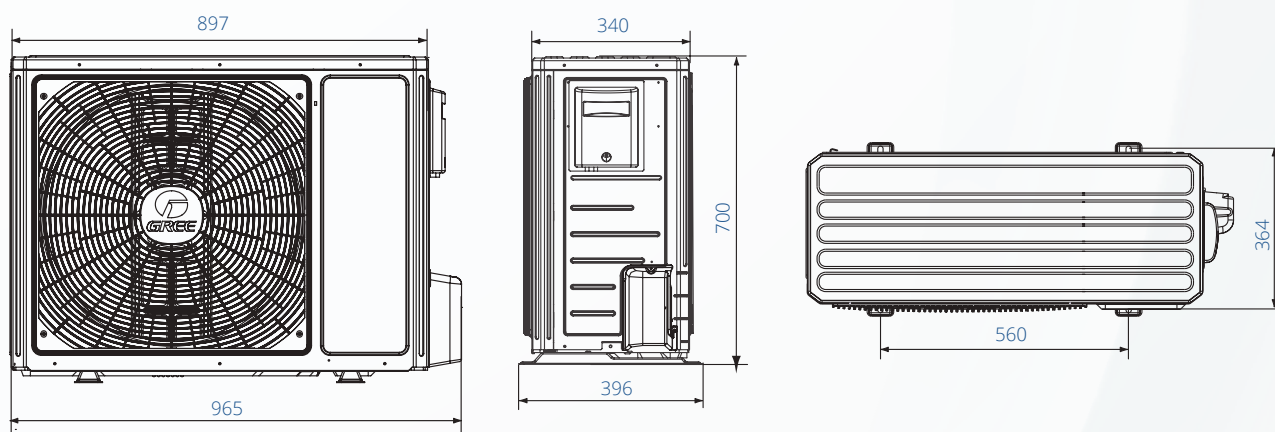

### Дозаправка холодоагенту

Модель		GWH09AKC-K6DNA1A	GWH12AKC-K6DNA1A	GWH18AKC-K6DNA1A
Заводська заправка холодоагенту при довжині трубопроводу	м.п.	5	5	5
Дозаправка при перевищенні довжини трубопроводу	г/м.п	16	16	16

### Схеми електричних підключень зовнішнього та внутрішнього блоків

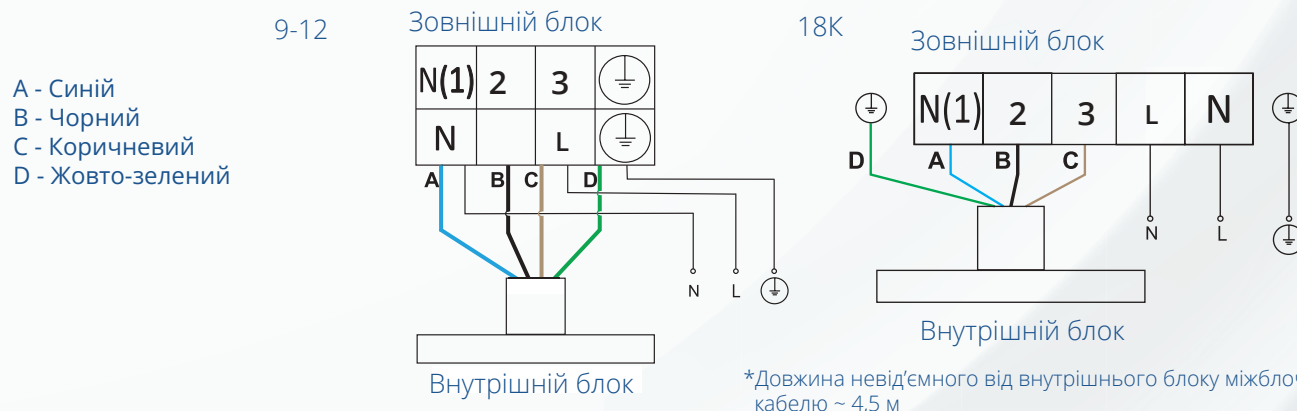

Модель	GWH09AKC-K6DNA1A	GWH12AKC-K6DNA1A	GWH18AKC-K6DNA1A
Автоматичний вимикач	10A	10A	16A
Провід електроживлення (к-ть жил, переріз)	3x1,5	3x1,5	3x2,5
Міжблочний провід (к-ть жил, переріз)	4x1	4x1	4x1

## Console інвертор R32



У внутрішньому консольному блоці є можливість вибору напрямку видування повітря:

- примусового - тільки вгору;
- автоматичного ( залежно від режиму та умов) вгору та паралельно підлозі.

У режимі обігріву і видуві теплого повітря вгору і паралельно підлозі, досягається найвищий комфорт і забезпечується найоптимальніший і рівномірніший прогрів приміщення.

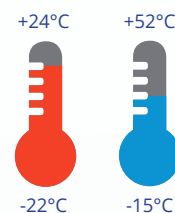

- ▶ Працює на суперфективному та безпечному хладагенті R32.
- ▶ Управління через Wi-Fi.
- ▶ Робота на обігрів до -22°C.
- ▶ Функція «+ 8 °C» передбачає автоматичне включення кондиціонера в режимі обігріву в випадку зниження температури в приміщенні до +8°C.
- ▶ Функція енергозбереження.
- ▶ Фільтр Cold Plasma - система фільтрації активно руйнує білкову оболонку бактерій і вірусів, виключає необхідність в інших типах фільтрації.

- ▶ Функція I Feel - система контролює температуру в області знаходження пульта дистанційного управління.
- ▶ Спеціальне покриття теплообмінника Blue Fin.
- ▶ Тихий режим - дозволить знизити рівень шуму внутрішнього блоку.
- ▶ Багатошвидкісний вентилятор.
- ▶ Для забезпечення безвідмовної роботи в режимі обігріву при низьких зовнішніх температурах у зовнішніх блоках передбачений нагрівач піддону.

Модель			GEN09AA-K6DNA1F	GEN12AA-K6DNA1A	GEN18AA-K6DNA1F
			GEN09AA-K6DNA1F/O	GEN12AA-K6DNA1A/O	GEN18AA-K6DNA1F/O
Продуктивність	Охолодження	кВт	2,7(0,7~3,4)	3,52(0,8~4,4)	5,2(1,26~6,6)
	Обігрів	кВт	2,9(0,6~3,5)	3,8(1,1~4,4)	5,33(1,12~6,8)
EER/COP/SEER/SCOP			3,75/3,97/7,2/4,0;5,3	3,52/3,96/7,0/4,1;5,3	3,4/3,55/6,6/-
Напруга живлення	Ф, (В), Гц		1, (220-240), 50	1, (220-240), 50	1, (220-240), 50
Споживана потужність	Охолодження	Вт	1000(160~1500)	720(170~1300)	1550(380~2450)
	Обігрів	Вт	960(165~1500)	730(130~1350)	1500(350~2500)
Номінальний струм	А		6	6,72	11,1
Витрата повітря	м³/г		500/420/410/370/330/280/250	600/520/480/440/400/360/280	700/650/580/520/460/410/320
Рівень шуму	Внутрішній блок	дБ(А)	39/36/33/31/29/26/23	44/40/38/36/33/29/25	47/45/43/41/38/37/32
	Зовнішній блок		49	52	57
Вага (внутрішній / зовнішній блок)			кг 15,5/27,5	кг 15,5/30,5	кг 15,5/46
Обсяг заводської заправки			кг 0,55	кг 0,75	кг 0,95
Діаметр труб	Рідина	мм	6	6	6
	Газ	мм	9	9	12
Максимальна довжина магістралей			м 20	м 20	м 25
Максимальний перепад висот			м 10	м 10	м 10

## Діапазон роботи

В режимі охолодження  
від -15°C до +43°C

В режимі обігріву  
від -22°C до +24°C

## ВНУТРІШНІЙ БЛОК

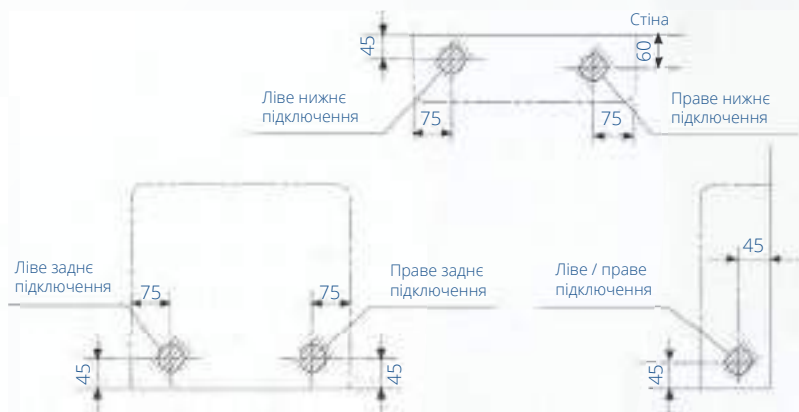
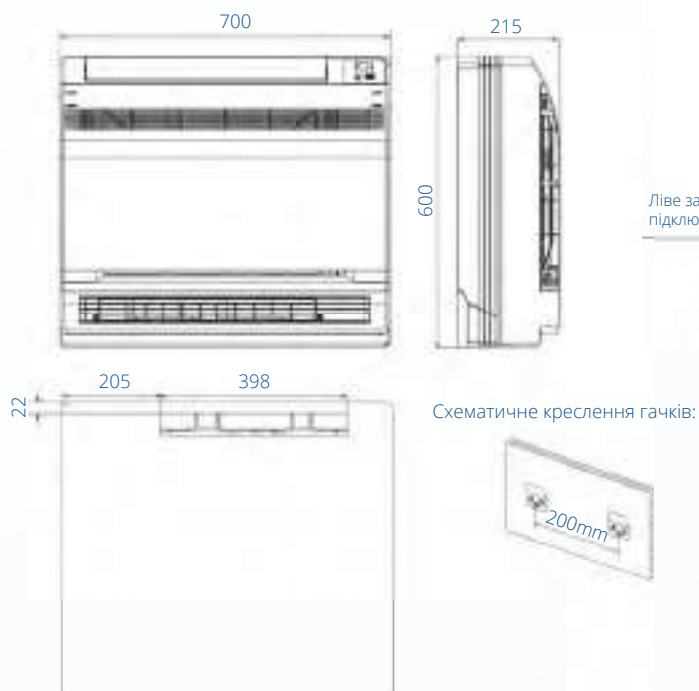

## ЗОВНІШНІЙ БЛОК

► GEH09AA-K6DNA1F/O

► GEH12AA-K6DNA1A/O

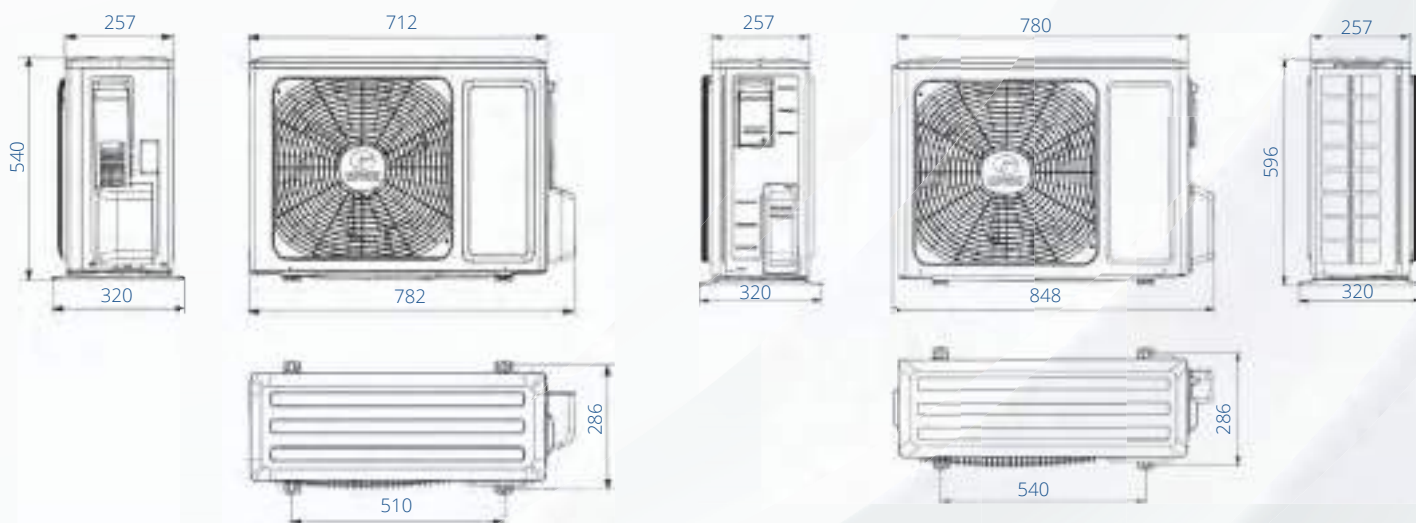

▸ GEH18AA-K6DNA1F/O

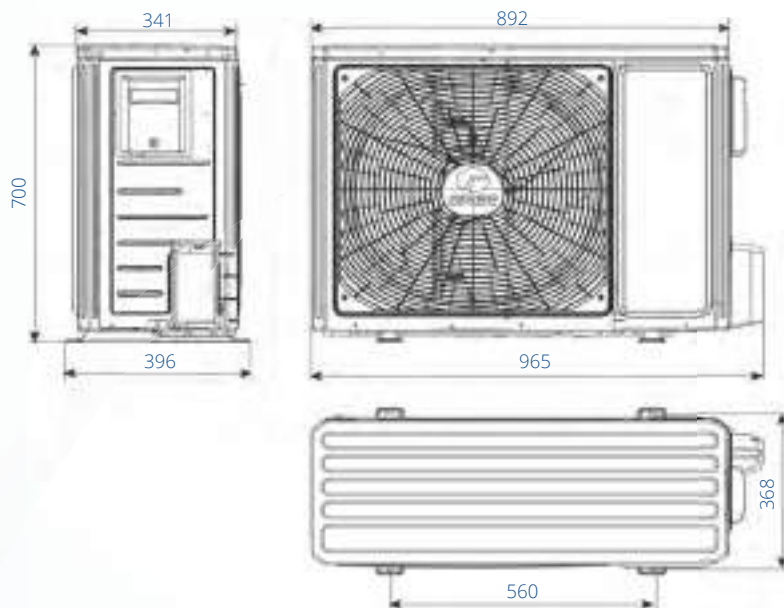

Дозаправка холодоагенту				
Модель		GEH09AA-K6DNA1F	GEH12AA-K6DNA1A	GEH18AA-K6DNA1F
Заводська заправка холодоагенту при довжині трубопроводу	м.п.	5	5	5
Дозаправка при перевищенні довжини трубопроводу	г/м.п.	16	16	16

## СХЕМИ ЕЛЕКТРИЧНИХ ПІДКЛЮЧЕНЬ

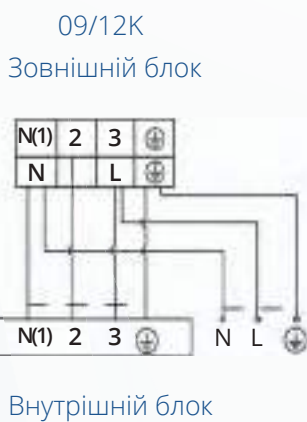

Модель	GEH09AA-K6DNA1F	GEH12AA-K6DNA1A	GEH18AA-K6DNA1F
Автоматичний вимикач	10	16	16
Провід електроживлення (к-ть жил, переріз)	3x1,5	3x2,5	3x2,5
Міжблочний провід (к-ть жил, переріз)	4x1	4x1	4x1

МОЖЛИВІСТЬ ПІДКЛЮЧЕННЯ ДО 5-ТИ ВНУТРІШНІХ БЛОКІВ ОДНОЧАСНО



## СЕРІЯ FREE MATCH

Кліматичні системи FREE MATCH - це побутові інверторні спліт-системи, створені для об'єктів, які потребують великої кількості кондиціонерів, але при цьому на фасаді будівлі допускається розміщення тільки одного зовнішнього блоку. До складу системи входять універсальні зовнішні блоки з потужністю охолодження 4.1-12 кВт, розраховані на підключення від 2 до 5 внутрішніх блоків настінного, касетного і каналного типів.

### ПУЛЬТИ



НАСТІННИЙ БЛОК PULAR



НАСТІННИЙ БЛОК LOMO



НАСТІННИЙ БЛОК SMART



КАСЕТНІ БЛОКИ  
\*КАНАЛЬНІ БЛОКИ

### ТЕМПЕРАТУРНИЙ РЕЖИМ ВИМІРЮВАННЯ ПАРАМЕТРІВ

Режим роботи	Зовнішній блок		Внутрішній блок	
	сухий термометр °C	вологий термометр °C	сухий термометр °C	вологий термометр °C
Охолодження	35	24	27	19
Обігрів	7	6	20	15

ДІАПАЗОН РОБОТИ	
в режимі охолодження	в режимі обігріву
від -15°C до +43°C	від -20°C до +24°C

## ТАБЛИЦЯ СУМІСНОСТІ ЗОВНІШНІХ І ВНУТРІШНІХ БЛОКІВ

GWHD(14) NK600	Два блоки		GWHD(18) NK600	Два блоки	
	07+07	09+09		07+07	09+09
07+09	9+12	07+09	9+12		
07+12	-	07+12	12+12		
			07+18	-	

GWHD(21) NK600	Два блоки		Три блоки		
	07+07	09+09	07+07+07	09+09+09	-
	07+09	09+12	07+07+09	09+09+12	-
	07+12	09+18	07+07+12	09+12+12	-
	07+18	12+12	07+09+09	-	07+07
	-	12+18	07+09+12	-	07+09
-	-	07+12+12	-	07+12	

GWHD(24) NK600	Два блоки		Три блоки	
	07+07	09+09	07+07+07	09+09+09
	07+09	09+12	07+07+09	09+09+12
	07+12	09+18	07+07+12	09+09+18
	07+18	12+12	07+07+18	09+12+12
	-	12+18	07+09+09	12+12+12
	-	18+18	07+09+12	-
	-	-	07+09+18	-
-	-	07+12+12	-	

GWHD(28) NK600	Два блоки		Три блоки		Чотири блоки	
	07+07		07+07+07	09+09+09	07+07+07+07	07+09+09+09
	07+09		07+07+09	09+09+12	07+07+07+09	07+09+09+12
	07+12		07+07+12	09+09+18	07+07+07+12	07+09+12+12
	07+18		07+07+18	09+12+12	07+07+07+18	09+09+09+09
	09+09		07+09+09	09+12+18	07+07+09+09	09+09+09+12
	09+12		07+09+12	12+12+12	07+07+09+12	09+09+12+12
	09+18		07+09+18	-	07+07+09+18	-
	12+12		-	-	07+07+12+12	-
	12+18		-	-	-	-
18+18		-	-	-	-	

GWHD(36) NK6LO	Два блоки		Три блоки		Чотири блоки		
	07+12	12+12	07+07+07	09+09+09	07+07+07+07	07+09+09+09	09+09+09+09
	07+18	12+18	07+07+09	09+09+12	07+07+07+09	07+09+09+12	09+09+09+12
	07+24	12+24	07+07+12	09+09+18	07+07+07+12	07+09+09+18	09+09+09+18
	09+09	18+18	07+07+18	09+09+24	07+07+07+18	07+09+09+24	09+09+09+24
	09+12	18+24	07+07+24	09+12+12	07+07+07+24	07+09+12+12	09+09+12+12
	09+18	24+24	07+09+09	09+12+18	07+07+09+09	07+09+12+18	09+09+12+18
	-	-	07+09+12	09+12+24	07+07+09+12	07+09+12+24	09+09+12+24
	-	-	07+09+18	09+18+18	07+07+09+18	07+09+18+18	09+09+18+18
	-	-	07+09+24	09+18+24	07+07+09+24	07+12+12+12	09+12+12+12
	-	-	07+12+12	12+12+12	07+07+12+12	07+12+12+24	09+12+12+18
	-	-	07+12+18	12+12+18	07+07+12+18	-	12+12+12+12
	-	-	07+12+24	12+12+24	07+07+12+24	-	12+12+12+18
-	-	07+18+18	12+18+18	07+07+18+18	-	-	
-	-	07+18+24	18+18+24	-	-	-	

ТАБЛИЦЯ СУМІСНОСТІ ЗОВНІШНІХ І ВНУТРІШНІХ БЛОКІВ

	Два блоки	Три блоки		Чотири блоки		П'ять блоків	
GWHD(42) NK6LO	07+18	07+07+07	09+09+09	07+07+07+07	09+09+09+09	07+07+07+07+07	07+09+09+09+09
	07+24	07+07+09	09+09+12	07+07+07+09	09+09+09+12	07+07+07+07+09	07+09+09+09+12
	09+12	07+07+12	09+09+18	07+07+07+12	09+09+09+18	07+07+07+07+12	07+09+09+09+18
	09+18	07+07+18	09+09+24	07+07+07+18	09+09+09+24	07+07+07+07+18	07+09+09+12+12
	09+24	07+07+24	09+12+12	07+07+07+24	09+09+09+12	07+07+07+07+24	07+09+09+18+18
	12+18	07+09+09	09+12+18	07+07+09+09	09+09+09+18	07+07+07+09+09	07+09+12+12+12
	12+24	07+09+12	09+12+24	07+07+09+12	09+09+09+24	07+07+07+09+12	07+09+12+12+18
	18+18	07+09+18	09+18+18	07+07+09+18	09+09+12+12	07+07+07+09+18	07+12+12+12+12
	18+24	07+09+24	09+18+24	07+07+09+24	09+09+12+18	07+07+07+09+24	07+12+12+12+18
	24+24	07+12+12	09+24+24	07+07+12+12	09+09+12+24	07+07+07+12+12	09+09+09+09+09
	-	07+12+18	12+12+12	07+07+12+18	09+09+18+18	07+07+07+12+18	09+09+09+09+12
	-	07+12+24	12+12+18	07+07+12+24	09+09+18+24	07+07+07+12+24	09+09+09+09+18
	-	07+18+18	12+12+24	07+07+18+18	09+12+12+12	07+07+07+18+18	09+09+09+09+24
	-	07+18+24	12+18+18	07+07+18+24	09+12+12+18	07+07+07+18+24	09+09+09+12+12
	-	07+24+24	12+18+24	07+07+24+24	09+12+12+24	07+07+09+09+09	09+09+09+12+18
	-	-	12+24+24	07+09+09+09	09+18+18+18	07+07+09+09+12	09+09+09+18+18
	-	-	18+18+18	07+09+09+12	12+12+12+12	07+07+09+09+18	09+09+12+12+12
	-	-	18+18+24	07+09+09+18	12+12+12+18	07+07+09+09+24	09+09+12+12+18
	-	-	-	07+09+09+24	12+12+12+24	07+07+09+12+12	09+12+12+12+12
	-	-	-	07+09+12+12	12+12+18+18	07+07+09+12+18	09+12+12+12+18
	-	-	-	07+09+12+18	-	07+07+09+12+24	12+12+12+12+12
	-	-	-	07+09+12+24	-	07+07+09+18+18	-
	-	-	-	07+09+18+18	-	07+07+12+12+12	-
	-	-	-	07+09+18+24	-	07+07+12+12+18	-
	-	-	-	07+12+12+12	-	07+07+12+12+24	-
	-	-	-	07+12+12+18	-	07+07+12+18+18	-
	-	-	-	07+12+12+24	-	-	-
	-	-	-	07+12+18+18	-	-	-
-	-	-	07+12+18+24	-	-	-	
-	-	-	07+18+18+18	-	-	-	

Модель			GWHD(14) NK600	GWHD(18) NK600	GWHD(21) NK600	GWHD(24) NK600
Функції			холод/тепло			
Продуктивність	Охолодження	кВт	4,1	5,3	6,1	7,1
	Обігрів	кВт	4,4	5,6	6,5	8,6
EER/COP (SEER/SCOP)			(7,2/4,2)	(7,2/4,2)	(7,8/4,3)	(7,1/4,3)
Напруга живлення	Ф, (В), Гц		1, (220-240), 50	1, (220-240), 50	1, (220-240), 50	1, (220-240), 50
Споживана потужність	Охолодження	кВт	1,1	1,48	1,48	1,88
	Обігрів	кВт	0,97	1,25	1,43	2,23
Витрата повітря			2300	2300	3800	3800
Габарити	ШхГхВ		745x300x550	745x300x550	964x402x660	964x402x660
Вага			30	32	47,5	47,5
Діаметр труб	Рідина	мм	6x2	6x2	6x3	6x4
	Газ	мм	9x2	9x2	9x3	9x4
Обсяг заводської заправки R32			0,75	0,9	1,6	1,7
Максимальна різниця по висоті між внутрішніми блоками			15	15	15	15
Максимальна еквівалентна довжина магістралі до внутрішнього блоку			20	20	20	20
Сумарна довжина магістралі			40	40	60	60

Модель			GWHD(28) NK600	GWHD(36) NK6LO	GWHD(42) NK6LO
Функції			холод/тепло		
Продуктивність	Охолодження	кВт	8	10,5	12
	Обігрів	кВт	9,5	12	13
EER/COP(SEER/SCOP)			(7,2/4,2)	3,39/3,75(6,10/-)	3,48/3,71(6,10/-)
Напруга живлення	Ф, (В), Гц		1, (220-240), 50	1, (220-240), 50	1, (220-240), 50
Споживана потужність	Охолодження	кВт	2,12	3,1	3,45
	Обігрів	кВт	2,2	3,2	3,5
Витрата повітря			3800	7200	7200
Габарити	ШхГхВ		964x402x660	1087x440x1103	1087x440x1103
Вага			51	90	90
Діаметр труб	Рідина	мм	6x2	6x4	6x5
	Газ	мм	9x2	9x4	9x5
Обсяг заводської заправки R32			1,8	2,75	2,75
Максимальна різниця по висоті між внутрішніми блоками			15	7,5	7,5
Максимальна еквівалентна довжина магістралі до внутрішнього блоку			20	25	25
Сумарна довжина магістралі			70	75	75

## КАНАЛЬНІ БЛОКИ FREE-MATCH R32.

Модель			GFH(09)EA-K6DNA1B/I	GFH(12)EA-K6DNA1B/I	GFH(18)EA-K6DNA1B/I	GFH(24)EA-K6DNA1B/I
Функції			холод/тепло			
Продуктивність	Охолодження	кВт	2,5	3,5	5	7,1
	Обігрів	кВт	2,8	3,9	5,5	8,0
Витрата повітря		м³/г	450/350/280	550/400/300	700/600/500	1000/750/550
Рівень шуму		дБ (А)	47/41/37/34/31	49/42/39/35/32	51/41/43/33	52/44/42/34
Габарити	ШхВхГ	мм	700x615x200	700x615x200	900x615x200	1100x615x200
Вага		кг	21	22	26	30
Діаметр труб	Рідина	мм	6	6	6	9
	Газ	мм	9	9	12	16
Зовнішній статичний тиск		Па	10	10	10	10

## НАСТІННІ БЛОКИ FREE-MATCH R32. SMART WI-FI.

Модель			GWH(07)QB-K6DNB6A/I	GWH(09)QB-K6DNB6I/I	GWH(12)QB-K6DNB6I/I	GWH(18)QD-K6DNB6B/I
Функції			холод/тепло			
Продуктивність	Охолодження	кВт	2,1	2,6	3,5	5,2
	Обігрів	кВт	2,6	2,8	3,7	5,3
Витрата повітря		м³/г	560/490/430/330	560	700	850
Рівень шуму		дБ (А)	39/36/32/28	40/36/32/26	42/38/33/29	46/42/39/36
Габарити	ШхВхГ	мм	790x275x200	790x275x200	845x289x209	970x300x224
Вага		кг	9	9	10,5	13,5
Діаметр труб	Рідина	мм	6	6	6	6
	Газ	мм	9	9	9	9

## НАСТІННІ БЛОКИ FREE-MATCH R32. U-CROWN WI-FI.

Модель			GWH(09)UB-K6DNA4A/I	GWH(12)UB-K6DNA4A/I	GWH(18)UC-K6DNA4A
Функції			холод/тепло		
Продуктивність	Охолодження	кВт	2,7	3,53	5,3
	Обігрів	кВт	3,2	4	5,3
Витрата повітря		м³/г	550/450/390/330/290/250/220	650/500/450/400/330/250/200/180	850/750/650/600/500/400/340
Рівень шуму		дБ(А)	41/37/32/28/25/23/20/19	42/37/33/29/26/23/21/19	46/40/37/33/28/24/22/21
Габарити	ШхВхГ	мм	860x305x170	860x305x170	960x320x205
Вага		кг	11,5	11,5	14
Діаметр труб	Рідина	мм	6	6	6
	Газ	мм	9	9	12

## НАСТІННІ БЛОКИ FREE-MATCH R32. PULAR WI-FI.

Модель			GWH07AGA-K6DNA1C	GWH09AGC-K6DNA1F
Продуктивність	Охолодження	кВт	2,35	2,7
	Обігрів	кВт	2,5	3
Витрата повітря		м³/г	520/470/450/420/310/290/250	610/570/540/470/440/420/390
Рівень шуму		дБ(А)	40/38/35/33/29/25/24	38/36/34/31/29/27/25
Габарити	ШхВхГ	мм	704x260x185	825x293x196
Вага		кг	7,5	9,5
Діаметр труб	Рідина	мм	6	6
	Газ	мм	9	9

\*Характеристики моделей GWH12AGB-K6DNA1B/I та GWH18AGD-K6DNA1E/I див. у розділі спліт- систем серії PULAR на стр. 36

**КАСЕТНІ БЛОКИ FREE-MATCH R32.**

Модель			GKH(12)BV-K6DNA3A/I	GKH(18)BV-K6DNA3A/I	GKH(24)BC-K6DNA4A/I
Функції			холод/тепло		
Продуктивність	Охолодження	кВт	3,5	4,5	7,1
	Обігрів	кВт	4	5,0	8,0
Витрата повітря		м³/г	650/560/520/450	710/670/590/450	1280/1220/1100/880
Рівень шуму		дБ (А)	44/41/38/34	47/46/41/35	47/45/41/36
Габарити	ШхГхВ	мм	596x596x240	596x596x240	840x840x200
Вага		кг	20	20	26
Діаметр труб	Рідина	мм	6	6	9
	Газ	мм	9	12	16

**КОНСОЛЬНІ БЛОКИ FREE-MATCH R32.**

Модель			GEH09AA-K6DNA1E/I	GEH12AA-K6DNA1E/I	GEH18AA-K6DNA1E/I
Продуктивність	Охолодження	кВт	2,7	3,5	5,2
	Обігрів	кВт	2,8	3,75	5,33
Напруга живлення		Ф/В/Гц	1/220-240/50	1/220-240/50	1/220-240/50
Витрата повітря		м³/г	500/430/410/370/330/280/250	600/520/480/440/400/360/280	700/650/580/520/460/410/320
Рівень шуму		дБ(А)	40/36/34/30/26/23	42/40/38/36/34/31/25	47/45/42/40/37/35/31
Габарити	ШхВхГ	мм	700x600x215	700x600x215	700x600x215
Вага		кг	15,5	15,5	15,5
Діаметр з'єднання	Рідина	мм	6	6	6
	Газ	мм	9	9	12

**ПІДЛОГОВО-СТЕЛЬОВІ БЛОКИ FREE-MATCH R32.**

Модель			GTH(12)CA-K6DNA1A/I	GTH(18)CA-K6DNA1A/I	GTH(24)CB-K6DNA2A/I
Продуктивність	Охолодження	кВт	3,5	4,5	7,1
	Обігрів	кВт	4	5	8
Напруга живлення		Ф/В/Гц	1/220-240/50	1/220-240/50	1/220-240/50
Витрата повітря		м³/г	700/610/540/420	680/590/520/410	950/870/800/720
Рівень шуму		дБ(А)	38/35/30/26	38/35/30/26	38/35/30/26
Габарити	ШхВхГ	мм	870x235x665	870x235x665	1200x235x665
Вага		кг	25	25,5	33
Діаметр з'єднання	Рідина	мм	6	6	9
	Газ	мм	12	12	16

ГАБАРИТНІ РОЗМІРИ ЗОВНІШНІХ БЛОКІВ

- ▶ GWHD(14)NK600(LC)(LH) GWHD(14)NK600(LC)
- ▶ GWHD(18)NK600(LC)(LH) GWHD(18)NK600(LC)
- ▶ GWHD(21)NK600(LC)(LH)
- ▶ GWHD(24)NK600(LC)(LH)
- ▶ GWHD(28)NK600(LC)(LH)
- ▶ GWHD(36)NK6LO
- ▶ GWHD(42)NK6LO

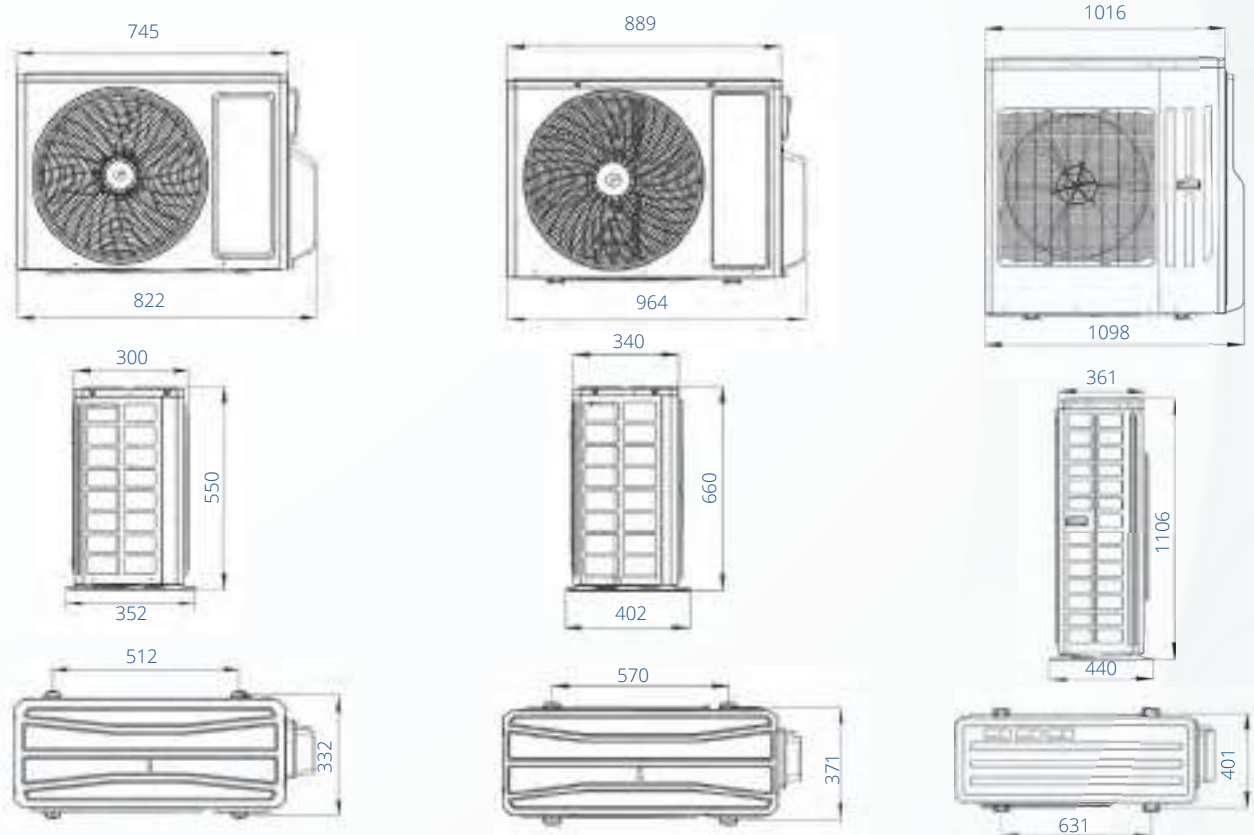

! Вимоги до місця для установки:

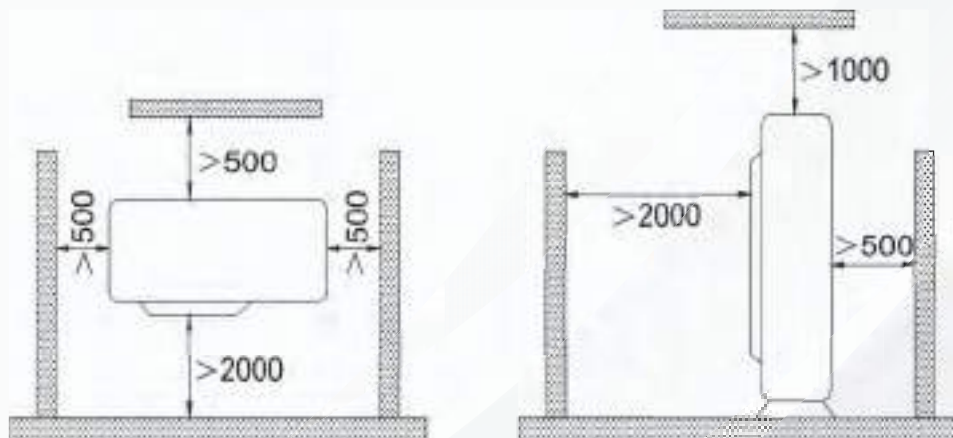

14K/18K



До джерела електроживлення

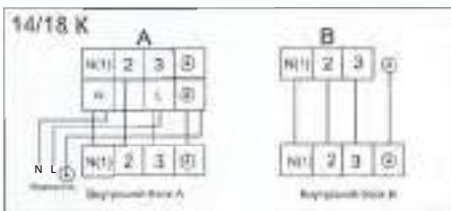

21K/24K

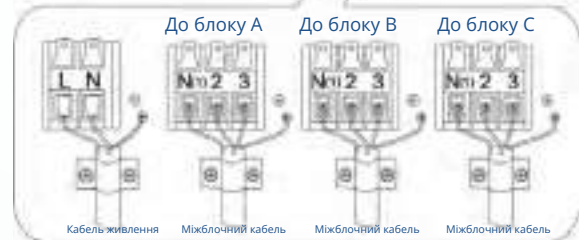
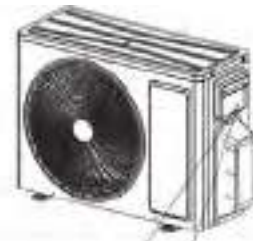

До джерела електроживлення

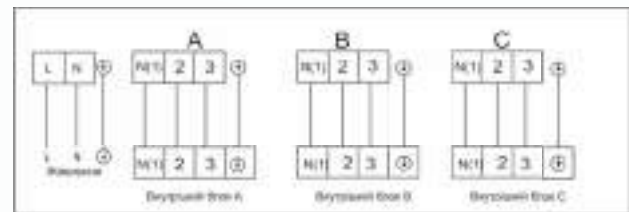

28K/36K

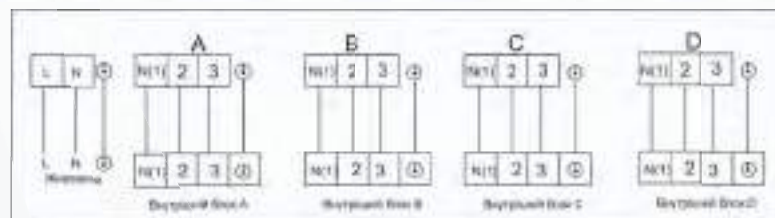
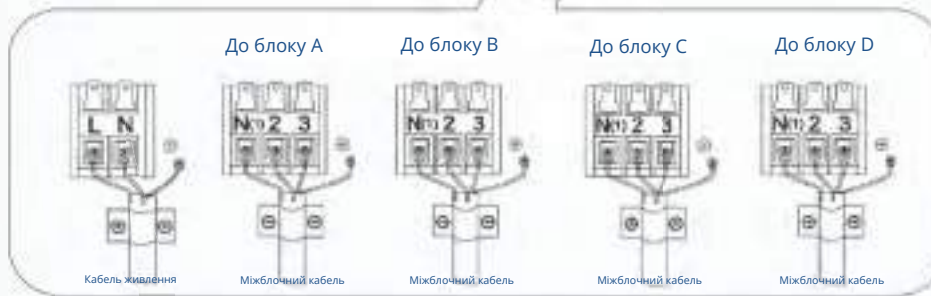

42K

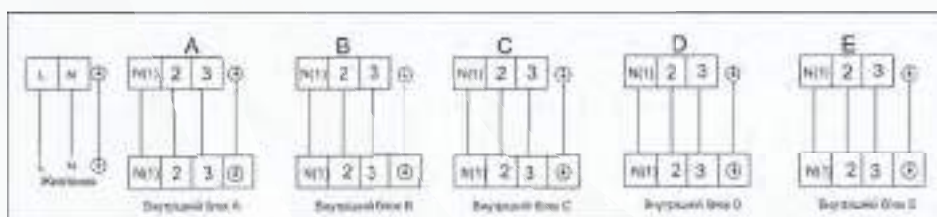

Модель	GWHD14-18NK600	GWHD21-28NK600	GWHD36-42NK6LO
Автоматичний вимикач	16A	25A	32A
Провід електроживлення (к-ть жил, переріз)	3x2,5 мм	3x2,5 мм	3x4 мм
Міжблочний провід (к-ть жил, переріз)	4x1 мм	4x1 мм	4x1 мм

Дозаправка холодоагенту					
Модель		GWHD14-18NK 600	GWHD21-24NK600	GWHD21-28NK600	GWHD36-42NK6LO
Заводська заправка холодоагенту при довжині трубопроводу	м.п.	10	30	40	40
	г/м.п	20	20	20	20

## ГАБАРИТНІ РОЗМІРИ КАСЕТНИХ БЛОКІВ

- ▶ GKH(12)BB-K6DNA3A
- ▶ GKH(18)BB-K6DNA3A

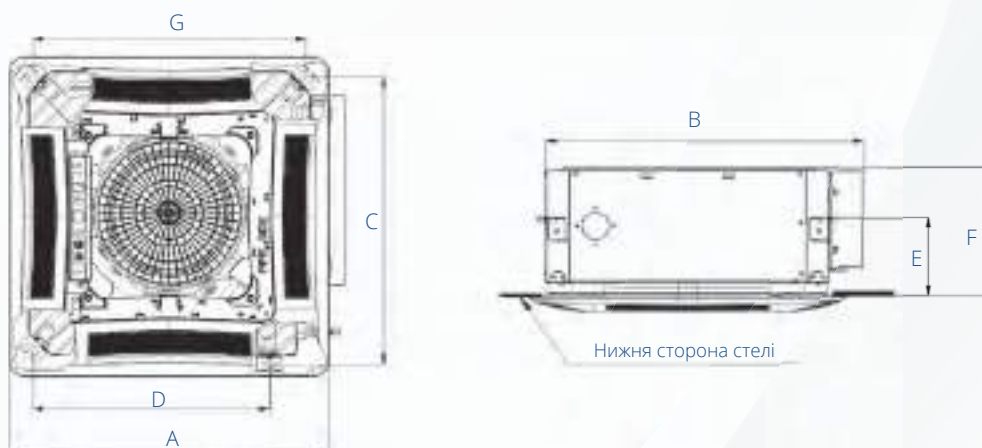

- ▶ GKH(24)BC-K6DNA4A/I

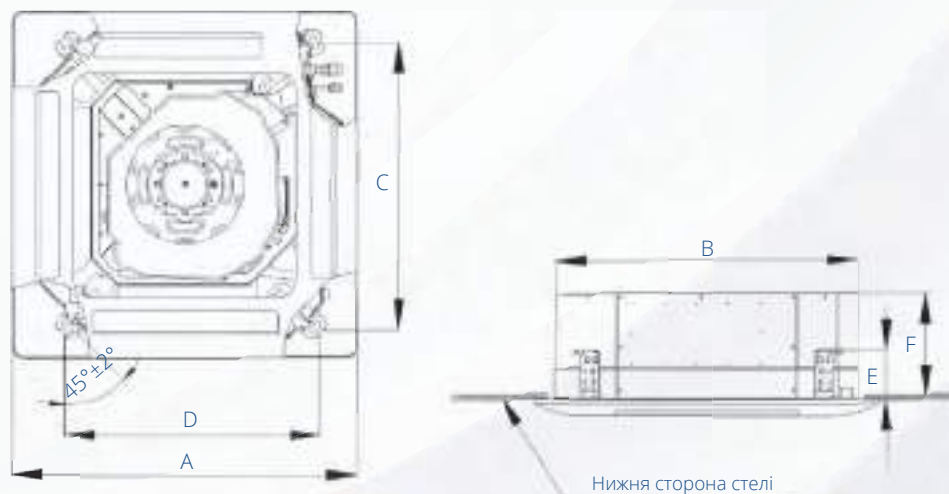

Модель	Розміри	A	B	C	D	E	F	G
GKH(12)BB-K6DNA3A/I		670	666	600	496	145	240	596
GKH(18)BB-K6DNA3A/I								
GKH(24)BC-K6DNA4A/I								

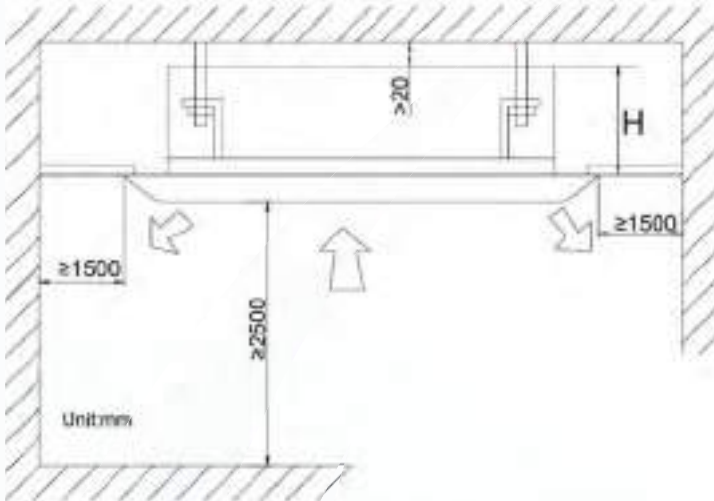

Модель	H (мм)
GKH(12)BB-K6DNA3A/I	240
GKH(18)BB-K6DNA3A/I	
GKH(24)BC-K6DNA4A/I	

## ГАБАРИТНІ РОЗМІРИ КАНАЛЬНИХ БЛОКІВ

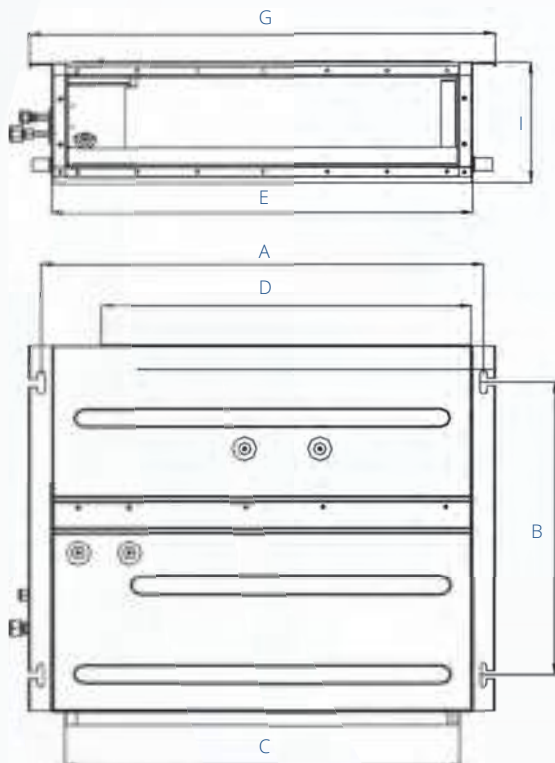

Модель	Розміри	A	B	C	D	E	F	G	H	I	J
GFH(09)EA-K6DNA1B/I		742	491	662	620	700	615	782	156	200	635
GFH(12)EA-K6DNA1B/I											
GFH(18)EA-K6DNA1B/I											
GFH(21)EA-K6DNA1B/I											
GFH(24)EA-K6DNA1B/I											

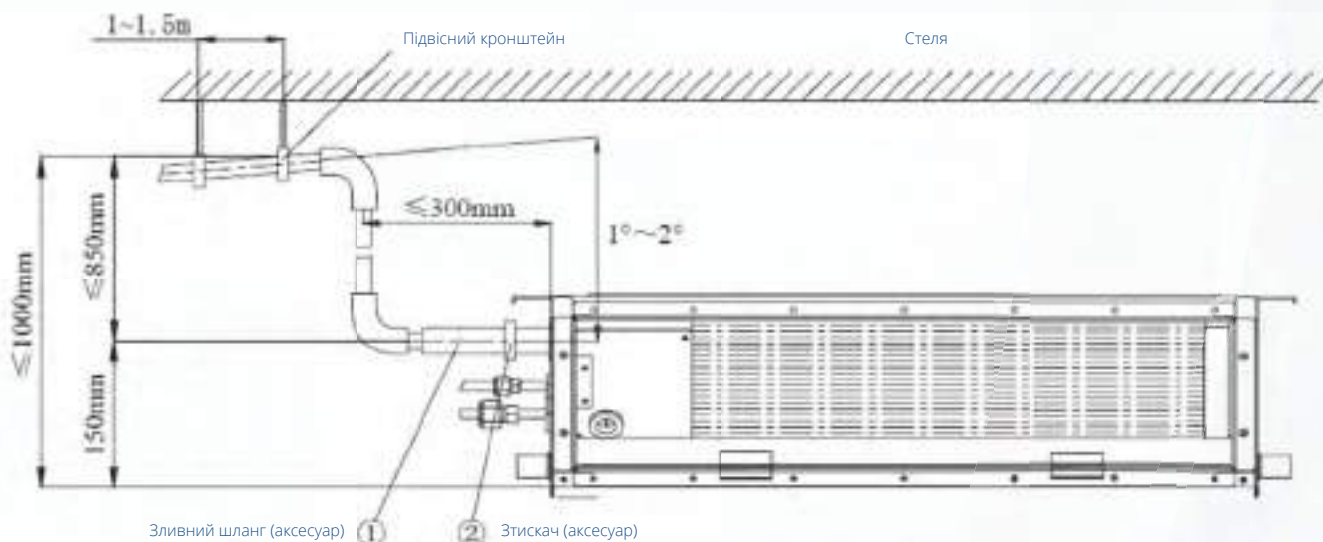
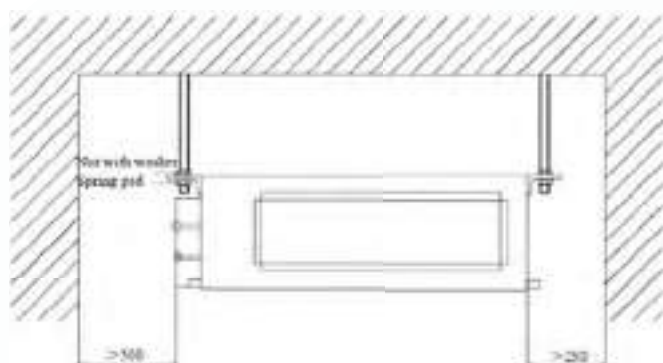

ГАБАРИТНІ РОЗМІРИ КОНСОЛЬНИХ БЛОКІВ

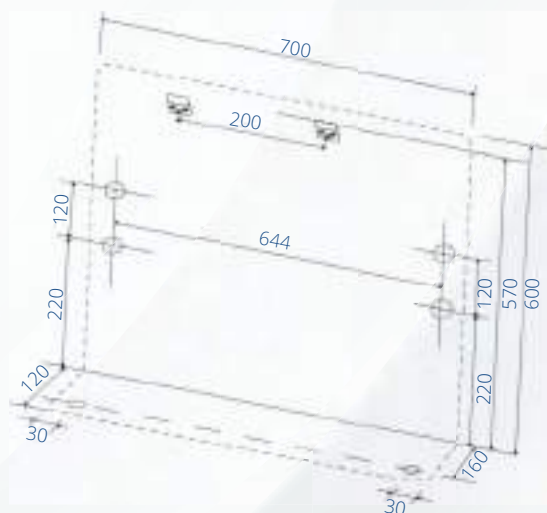
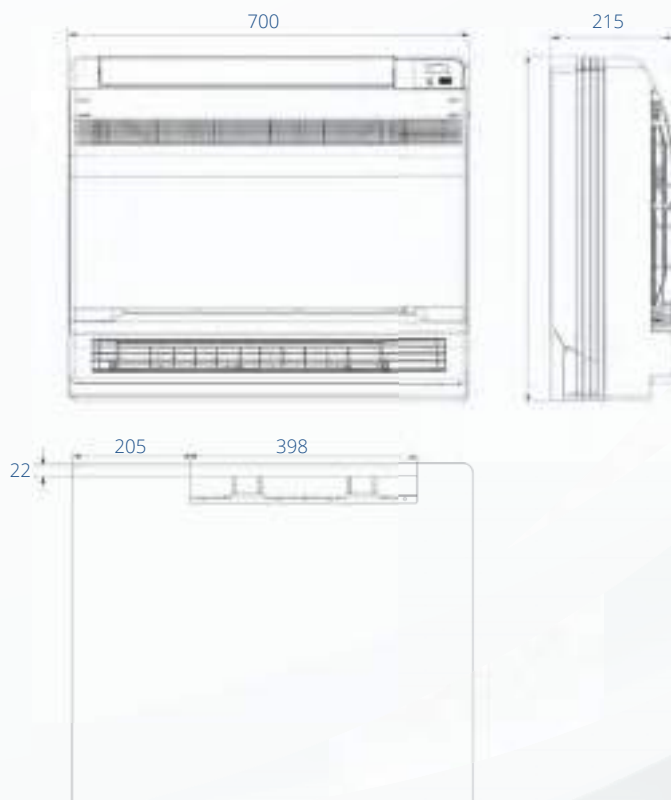

Якщо довжина дроту перевищує 10 м, використовуйте дроти діаметром 2,0 мм

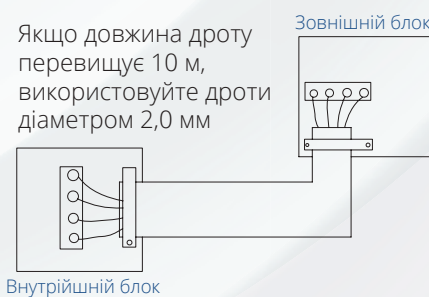

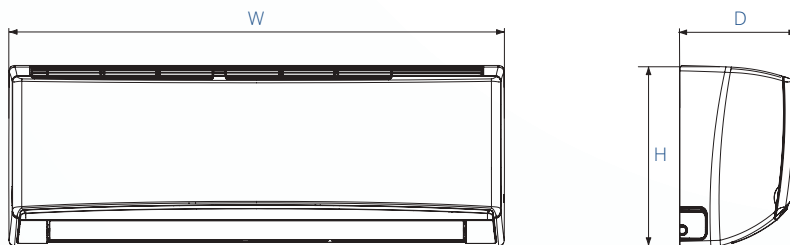

## НАСТІННІ БЛОКИ SMART

Одиниця виміру: мм

Модель	W	H	D
GWH07QB-K6DNB6A	790	275	200
GWH09QB-K6DNB6I			

Одиниця виміру: мм

Модель	W	H	D
GWH12QB-K6DNB6I	845	289	209
GWH18QD-K6DNB6B	970	300	224

### ▶ GWH07QB-K6DNB6A

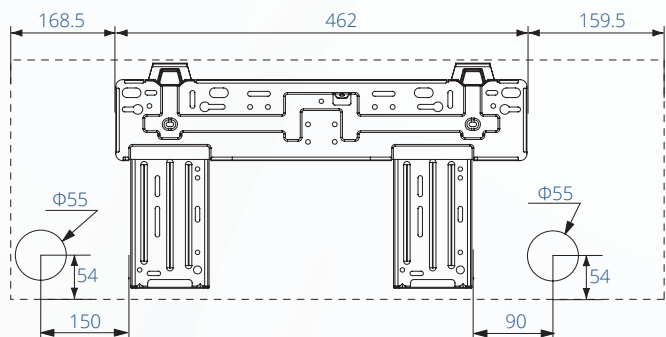

### ▶ GWH09QB-K6DNB6I

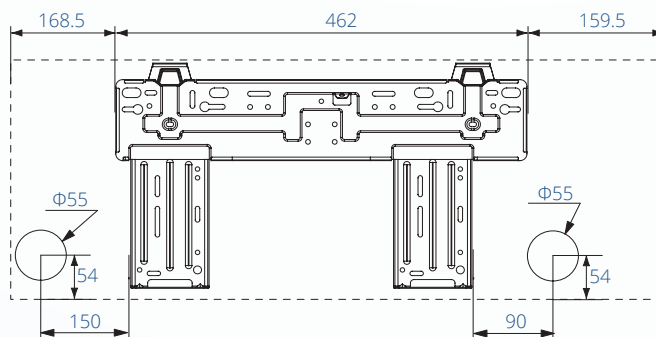

### ▶ GWH12QB-K6DNB6I

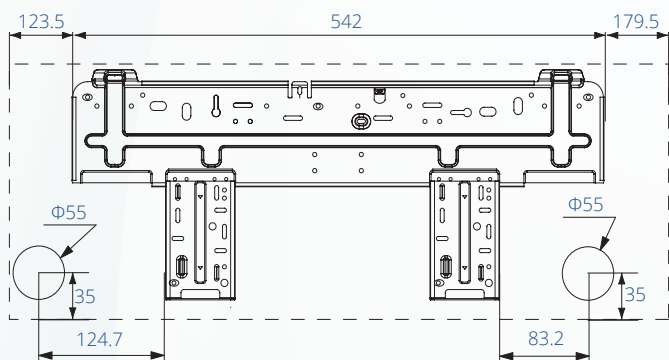

### ▶ GWH18QD-K6DNB6B

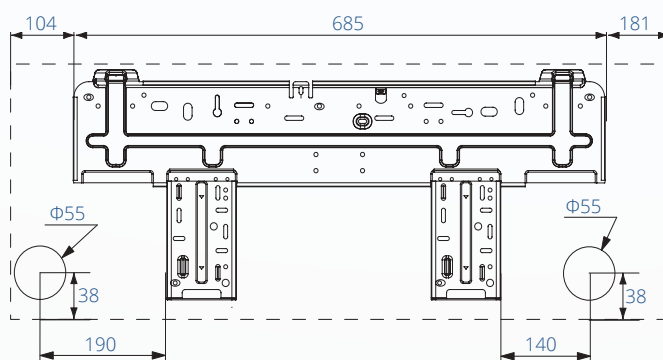

## НАСТІННІ БЛОКИ PULAR

Модель	W	H	D	W1	W2	W3
GWH07AGA-K6DNA1C	704	260	185	93	462	149
GWH09AGC-K6DNA1F	825	293	196	113	542	170

### ▶ GWH07AGA-K6DNA1C

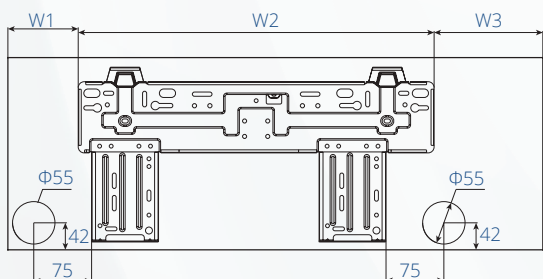

### ▶ GWH09AGC-K6DNA1F

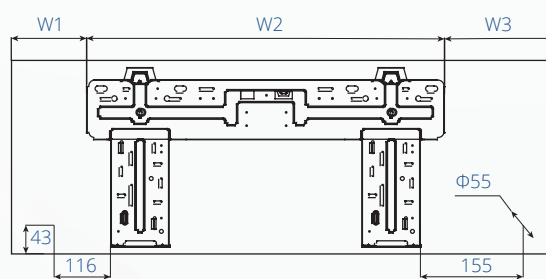

## СЕРІЯ U-MATCH R410. НАПІВПРОМИСЛОВІ СИСТЕМИ БЕЗ ІНВЕРТОРА



### СЕРІЯ U-MATCH БЕЗ ІНВЕРТОРА

Неінверторні спліт-системи U-MATCH напівпромислового типу працюють на фреоні R410. До зовнішніх блоків цієї серії (типорозміри 9-60 кВт/3,6-16 кВт) підключаються блоки касетного, підлогово-стельового або каналного типів на вибір.

Довжина фреонової магістралі, що з'єднує зовнішній і внутрішні блоки, може досягати 50 м, що мінімум, в два рази більше, ніж у моделей побутових серій.

### ПРИЗНАЧЕННЯ

Призначені напівпромислові спліт-системи лінійки U-MATCH для комерційного використання в магазинах, офісах, ресторанах і на інших об'єктах. Для ефективного обслуговування великих площ вони мають підвищену потужність і фільтр тривалої експлуатації.

### ОБІГРІВ І ОХОЛОДЖЕННЯ ПРИ МОРОЗІ -15 °С!

Завдяки тому, що в Україну поставляються тільки низькотемпературні версії U-MATCH, робота на обігрів і охолодження можлива при морозах до -15 °С. Функція «теплий старт» запобігає подачі холодного повітря в режимі обігріву.

## ФУНКЦІЇ



Різні види фільтрів



Система зниження рівня шуму



Компактний дизайн



Проста установка

ДІАПАЗОН ДІЇ	
в режимі охолодження	в режимі обігріву
від -15°C до +48°C	від -15°C до +24°C

**МОДЕЛЬНИЙ РЯД КОНДИЦІОНЕРІВ БЕЗ ІНВЕРТОРА**

Серія	Зовнішній вид	3,6 кВт	5,0 кВт	5,5 кВт	7,0 кВт	7,2 кВт	8,3 кВт	8,5 кВт	10 кВт	10,6 кВт	12,0 кВт	14,1 кВт	14,2 кВт	15,0 кВт	15,8 кВт	16,0 кВт
Зовнішні блоки		•	•		•											
							•		•							
											•	•			•	
															•	
Канальні блоки		•	•													
					•		•		•		•	•				•
Касетні блоки		•	•		•			•	•		•	•		•		
Підлоговостельові блоки		•	•		•		•		•				•		•	

## МОДЕЛЬНИЙ РЯД КОНДИЦІОНЕРІВ БЕЗ ІНВЕРТОРА R410

Модель	Зовнішній блок		GU50W/A1-K			GU71W/A1-K			
	Внутрішній блок		Канальні	Касетні	Підлогово - стельові	Канальні	Касетні	Підлогово - стельові	
			GU50PS/A1-K	GUD50T/A1-K	GU50ZD/A1-K	GU71PS/A1-K	GU71T/A1-K	GU71ZD/A1-K	
Продуктивність	Охолодження	кВт	4,75	4,8	5	7	7,1	7,3	
	Обігрів	кВт	4,9	5	5,2	7,4	7,4	7,7	
EER/SCOP			2,97/3,5	3,1/3,7	3,03/3,59	3,26/3,79	3,3/3,61	3,24/3,42	
Напруга живлення	Ph/V/Hz		1(220-240), 50	1(220-240), 50	1(220-240), 50	1(220-240), 50	1(220-240), 50	1(220-240), 50	
Споживана потужність	Охолодження	кВт	1,6	1,55	1,65	2,15	2,15	2,25	
	Обігрів	кВт	1,4	1,35	1,45	1,95	2,05	2,25	
Номинальний ток	Охолодження	А	7,65	7,42	7,9	10,28	10,28	10,28	
	Обігрів	А	6,7	6,46	6,94	9,32	9,8	10,52	
Внутрішній блок	Витрата повітря		м³/г	650	700	700	1150	1250	1400
	Рівень шуму		дБ(А)	35	44	41	37	46	47
	Габарити	ШхГхВ	мм	818x302x596	570x570x265	870x232x665	1300x450x220	840x840x240	1200x235x665
	Габарити (панель)	ШхГхВ	мм	/	950x950x60	/	/	950x950x60	/
	Вага (панель)		кг	25	17/7	25	32	30/7	33
	Зовнішній статичний тиск макс.		Па	60	/	/	60	/	/
Зовнішній блок	Рівень шуму		дБ(А)	51			54		
	Габарити	ШхГхВ	мм	761x256x548			892x340x698		
	Вага		кг	39			59		
Діаметр з'єднання	Рідина	мм	6			9			
	Газ	мм	12			16			
Обсяг заводської заправки		кг	1,2			1,9			
Максимальна довжина магістралей		м	30			30			
Максимальний перепад висот		м	15			15			

Модель	Зовнішній блок		GU85W/A1-K			GU100W/A1-M			
	Внутрішній блок		Канальні	Касетні	Підлогово - стельові	Канальні	Касетні	Підлогово - стельові	
			GU85PS/A1-K	GU85T/A1-K	GU85ZD/A1-K	GU100PHS/A1-K	GU100T/A1-K	GU100ZD/A1-K	
Продуктивність	Охолодження	кВт	8,3	8,3	8,6	10,1	10,1	10,1	
	Обігрів	кВт	9,3	9,2	9,3	12	12	12	
EER/SCOP			3,07/3,58	3,13/3,68	3,19/3,32	3,16/3,75	3,13/3,75	3,16/3,53	
Напруга живлення	Ph/V/Hz		1(220-240), 50	1(220-240), 50	1(220-240), 50	3(380-415), 50	3(380-415), 50	3(380-415), 50	
Споживана потужність	Охолодження	кВт	2,7	2,65	2,7	3,2	3,25	3,2	
	Обігрів	кВт	2,6	2,5	2,8	3,2	3,25	3,4	
Номинальний ток	Охолодження	А	13,04	12,8	13,04				
	Обігрів	А	12,56	12,08	13,58				
Внутрішній блок	Витрата повітря		м³/г	1250	1250	1500	1650	1600	1700
	Рівень шуму		дБ(А)	40	46	49	44	52	51
	Габарити	ШхГхВ	мм	1300x450x220	840x840x240	1200x235x665	1000x700x300	840x840x240	1200x235x665
	Габарити (панель)	ШхГхВ	мм	/	950x950x60	/	/	950x950x60	/
	Вага (панель)		кг	32	30/7	33	40	30/7	36
	Зовнішній статичний тиск макс.		Па	80	/	/	100	/	/
Зовнішній блок	Рівень шуму		дБ(А)	55			56		
	Габарити	ШхГхВ	мм	892x340x698			920x370x790		
	Вага		кг	61			70		
Діаметр з'єднання	Рідина	мм	9			9			
	Газ	мм	16			16			
Обсяг заводської заправки		кг	1,8			2,1			
Максимальна довжина магістралей		м	30			30			
Максимальний перепад висот		м	15			20			

**МОДЕЛЬНИЙ РЯД КОНДИЦІОНЕРІВ БЕЗ ІНВЕРТОРА R410**

Модель	Зовнішній блок		GU125W/A1-M			GU140W/A1-M			
	Внутрішній блок		Канальні	Касетні	Підлогово - стельові	Канальні	Касетні	Підлогово - стельові	
			GU125PHS/A1-K	GU85T/A1-K	GU85ZD/A1-K	GU140PHS/A1-K	GU140T/A1-K	GU140ZD/A1-K	
Продуктивність	Охолодження	кВт	12	12	12	14,6	14,01	14,1	
	Обігрів	кВт	14,6	14,8	14,5	16,3	15,1	16,5	
EER/SCOP			2,76/3,17	2,86/3,52	2,86/3,26	3,24/3,79	3,11/3,51	3,13/3,75	
Напруга живлення	Ph/V/Hz		3(380-415), 50	3(380-415), 50	3(380-415), 50	3(380-415), 50	3(380-415), 50	3(380-415), 50	
Споживана потужність	Охолодження	кВт	4,35	4,2	4,2	4,5	4,5	4,5	
	Обігрів	кВт	4,6	4,2	4,45	4,3	4,3	4,4	
Номинальний ток	Охолодження	А	7,5	7,3	7,3	7,8	7,8	7,8	
	Обігрів	А	8	7,3	7,7	7,5	7,5	7,7	
Внутрішній блок	Витрата повітря		м³/г	1700	1600	1700	2200	2000	2200
	Рівень шуму		дБ(А)	44	52	52	45	54	54
	Габарити	ШхГхВ	мм	1000x700x300	840x840x240	1200x235x665	1400x700x300	840x840x290	1570x235x665
	Габарити (панель)	ШхГхВ	мм		950x950x60			950x950x60	
	Вага (панель)		кг	41	33/7	37	52	34/7	43
	Зовнішній статичний тиск макс.		Па	100			150		
Зовнішній блок	Рівень шуму		дБ(А)	58			58		
	Габарити	ШхГхВ	мм	940x460x820			940x460x820		
	Вага		кг	95			97		
Діаметр з'єднання	Рідина	мм	9			9			
	Газ	мм	16			16			
Обсяг заводської заправки		кг	2,85			3,3			
Максимальна довжина магістралей		м	50			50			
Максимальний перепад висот		м	30			30			

Модель	Зовнішній блок		GU160W/A1-M			
	Внутрішній блок		Канальні	Касетні	Підлогово-стельові	
			GU160PHS/A1-K	GU160T/A1-K	GU160ZD/A1-K	
Продуктивність	Охолодження	кВт	16	15	15,8	
	Обігрів	кВт	19	17,4	19,1	
EER/SCOP			2,91/3,52	2,83/3,11	2,88/3,54	
Напруга живлення	Ph/V/Hz		3(380-415), 50	3(380-415), 50	3(380-415), 50	
Споживана потужність	Охолодження	кВт	5,5	5,3	5,48	
	Обігрів	кВт	5,4	5,6	5,4	
Номинальний ток	Охолодження	А	9,6	9,2	9,6	
	Обігрів	А	9,4	9,8	9,4	
Внутрішній блок	Витрата повітря		м³/г	2600	2000	2500
	Рівень шуму		дБ(А)	47	55	54
	Габарити	ШхГхВ	мм	1400x700x300	840x840x290	1570x235x665
	Габарити (панель)	ШхГхВ	мм		950x950x60	
	Вага (панель)		кг	54	34	45
	Зовнішній статичний тиск макс.		Па	150		
Зовнішній блок	Рівень шуму		дБ(А)	60		
	Габарити	ШхГхВ	мм	940x460x820		
	Вага		кг	103		
Діаметр з'єднання	Рідина	мм	9			
	Газ	мм	16			
Обсяг заводської заправки		кг	4,2			
Максимальна довжина магістралей		м	50			
Максимальний перепад висот		м	30			

## ГАБАРИТНІ РОЗМІРИ ЗОВНІШНІХ БЛОКІВ

► GU50W/A1-K, GU71W/A1-K; GU85W/A1-K, GU100W/A1-M

► GU125W/A1-M, GU140W/A1-M, GU160W/A1-M

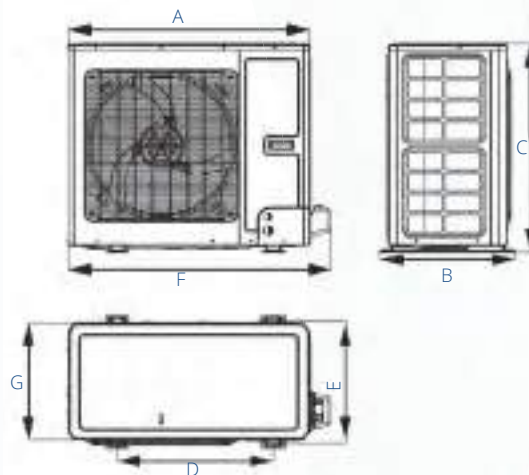
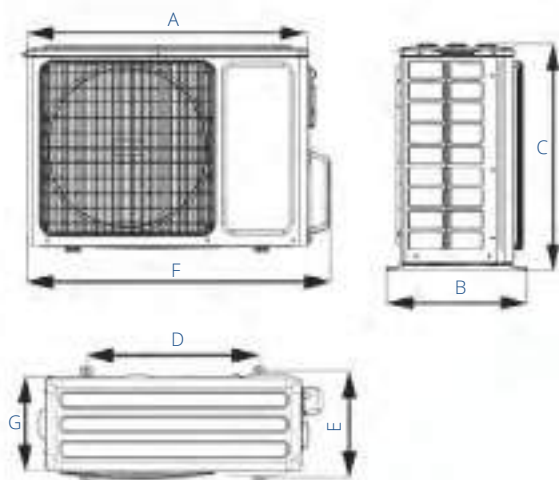

Одиниця виміру: мм

Модель	Розміри	A	B	C	D	E	F	G
GU50W/A1-K		761	320	548	540	286	825	256
GU71W/A1-K		892	396	698	560	364	957	340
GU85W/A1-K		892	396	698	560	364	957	340
GU100W/A1-M		920	427	790	610	395	985	370
GU125W/A1-M		940	530	820	610	486	1010	460
GU140W/A1-M		940	530	820	610	486	1010	460
GU160W/A1-M		940	530	820	610	486	1010	460

У наступній таблиці вказано кількість додаткового холодоагенту для касетних, каналних та підлогово - стельових внутрішніх блоків:

Модель/Умови	Стандартна довжина труби	Немає необхідності дозаправки	Додаткова кількість холодоагенту
GU50W/A1-K	5,0м	≤7,0м	22 г/м
GU71W/A1-K	5,0м	≤7,0м	30 г/м
GU85W/A1-K	5,0м	≤7,0м	30 г/м
GU100W/A1-M	5,0м	≤7,0м	45 г/м
GU125W/A1-M	5,0м	≤7,0м	45 г/м
GU140W/A1-M	7,5м	≤9,5м	45 г/м
GU160W/A1-M	7,5м	≤9,5м	54 г/м

Модель	Розміри		Діаметр труб (дюйм)		Максимальна довжина магістралей (м)	Максимальний перепад висот (м)	Дренажна труба (зовнішній розмір × товщина стінки) (мм)
	Рідина	Газ	Рідина	Газ			
GU50W/A1-K	Φ1/4	Φ1/2	Φ3/8	Φ5/8	30	15	Φ25×1,5
GU71W/A1-K					30	15	
GU85W/A1-K					30	15	
GU100W/A1-M					30	20	
GU125W/A1-M					50	30	
GU140W/A1-M					50	30	
GU160W/A1-M					50	30	

## ЕЛЕКТРИЧНІ З'ЄДНАННЯ МІЖ ВНУТРІШНІМ І ЗОВНІШНІМ БЛОКОМ

► GU50W/A1-K, GU71W/A1-K, GU85W/A1-K.

► GU100W/A1-M, GU125W/A1-M,  
► GU140W/A1-M, GU160W/A1-M.

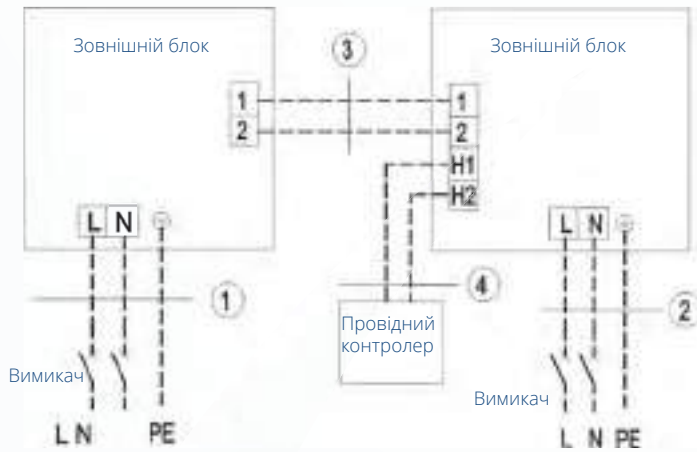

Живлення: 220В-240В ~ 50Гц

Живлення: 220В-240В ~ 50Гц

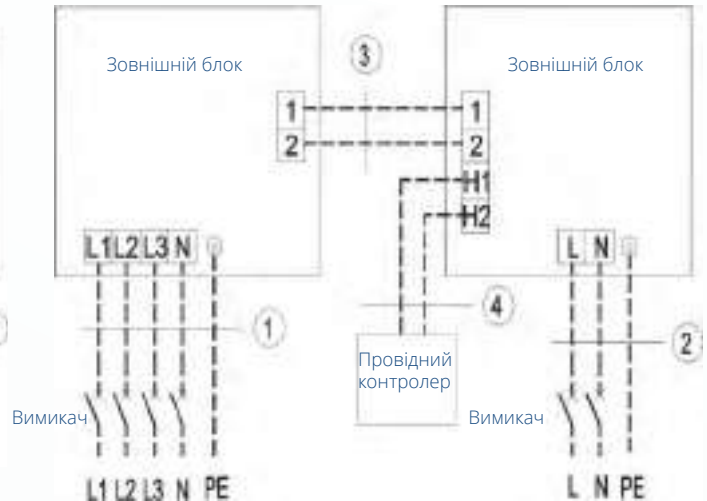

Живлення: 380В-415В 3 Ф ~ 50Гц

Живлення: 220В-240В ~ 50Гц

1. Кабель живлення ЗБ (див. в таблиці нижче)
2. Кабель живлення ВБ (див. в таблиці нижче)
3. Комунікаційний провід між ЗБ та ВБ 2×0.75мм<sup>2</sup>
4. Комунікаційний провід ПДУ 2×0.75мм<sup>2</sup>

## ЕЛЕКТРИЧНІ ПАРАМЕТРИ МІЖ ВНУТРІШНІМ І ЗОВНІШНІМ БЛОКОМ

Модель	Джерело живлення	Захисний запобіжник	Захисний автомат	Мін. площа перетину кабеля живлення
	В/Ф/Гц	А	А	мм <sup>2</sup>
Внутрішній блок	220-240В ~50Гц	3,15	6	1

Модель	Джерело живлення	Автоматичний вимикач	Мін. площа перетину кабеля живлення
	В/Ф/Гц	А	мм <sup>2</sup>
GU50W/A1-K	220-240В~50Гц	16	2,5
GU71W/A1-K		20	2,5
GU85W/A1-K		25	2,5
GU100W/A1-M	380-415В 3Ф~50Гц	16	1,5
GU125W/A1-M		16	2,5
GU140W/A1-M		16	2,5
GU160W/A1-M		16	2,5

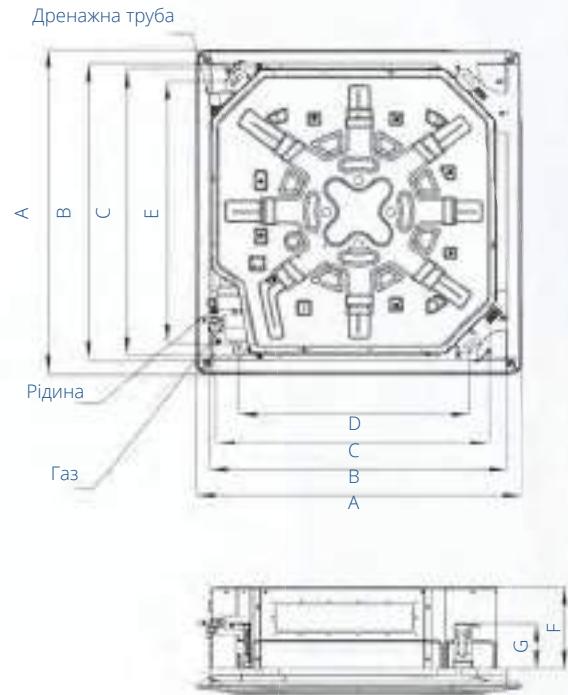
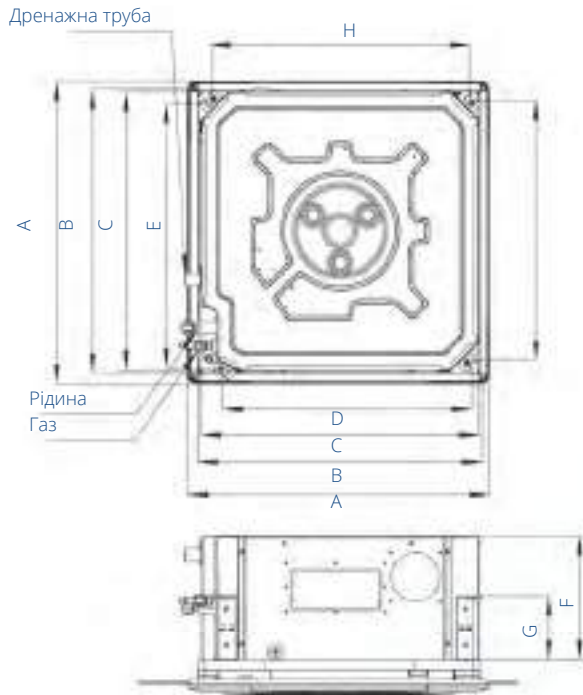

Одиниця виміру: мм

Модель	Розміри	A	B	C	D	E	F	G	H	I
GUD50T/A1-K		620	580	570	505	550	265	140	530	530

Одиниця виміру: мм

Модель	Розміри	A	B	C	D	E	F	G
GU71T/A1-K		950	870	840	680	780	240	135
GU85T/A1-K		950	870	840	680	780	240	135
GU100T/A1-K		950	870	840	680	780	240	135
GU125T/A1-K		950	870	840	680	780	240	135
GU140T/A1-K		950	870	840	680	780	290	135
GU160T/A1-K		950	870	840	680	780	290	135

### СХЕМА МІСЦЯ УСТАНОВКИ І РОЗТАШУВАННЯ ДЛЯ ВНУТРІШНЬОГО БЛОКУ

Примітка: для найкращої роботи внутрішнього блоку переконайтеся, що його розташування відповідає наступним розмірам).

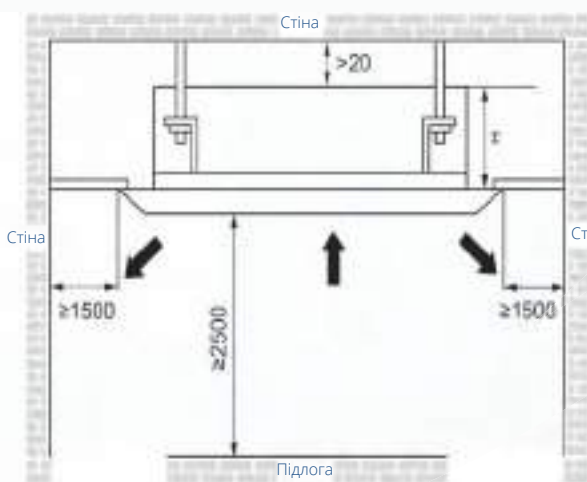

#### ДРЕНАЖНА ТРУБА -

(зовнішній розмір × товщина стінки) (мм) Ф26×2.5

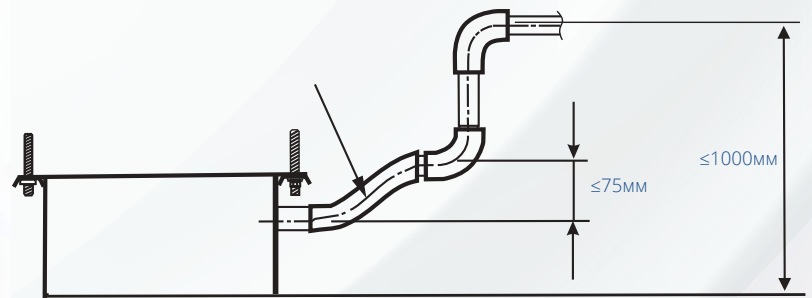

Одиниця виміру: мм

Модель	Н(мм)
GUD50T/A1-K	295
GU71T/A1-K	270
GU85T/A1-K	270
GU100T/A1-K	270
GU125T/A1-K	270
GU140T/A1-K	320
GU160T/A1-K	320

## ГАБАРИТНІ РОЗМІРИ КАНАЛЬНОГО БЛОКУ

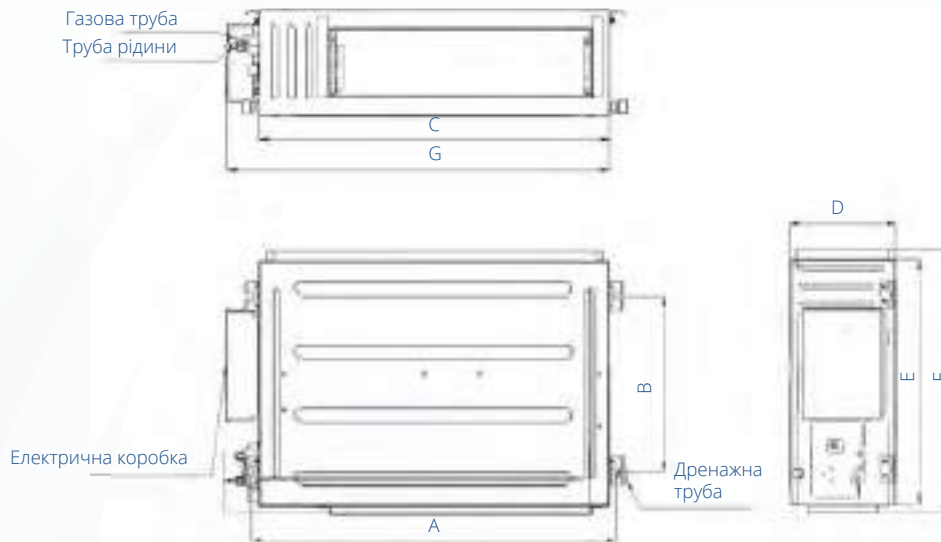

Одиниця виміру: мм

Модель	Розміри	A	B	C	D	E	F	G
GU50P/A1-K		1060	415	1000	200	450	474	1068
GU50PS/A1-K								
GU71P/A1-K		1360	415	1300	220	450	474	1368
GU71PS/A1-K								
GU85P/A1-K		1360	415	1300	220	450	474	1368
GU85PS/A1-K								
GU100PH/A1-K GU100PHS/A1-K		1040	500	1000	300	700	754	1092
GU125PH/A1-K GU125PHS/A1-K		1040	500	1000	300	700	754	1092
GU140PH/A1-K GU140PHS/A1-K		1440	500	1400	300	700	754	1492
GU160PH/A1-K GU160PHS/A1-K		1440	500	1400	300	700	754	1492

## СХЕМА МІСЦЯ УСТАНОВКИ І РОЗТАШУВАННЯ ДЛЯ ВНУТРІШНЬОГО БЛОКУ

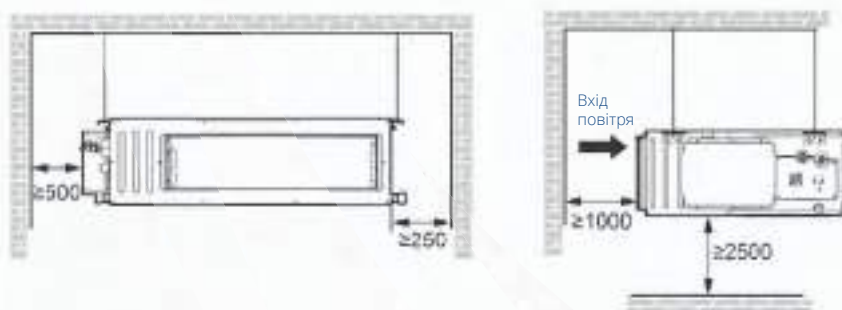

(Примітка: для найкращої роботи внутрішнього блоку переконайтеся, що його розташування відповідає наступним розмірам).

- Дренажна труба - (зовнішній вимір × товщина стінки)(мм) Ф26×2.5

- Вертикальне відхилення зливного шлангу повинне складати не більше 75 мм, щоб на зливний отвір блоку не впливала додаткова сила.

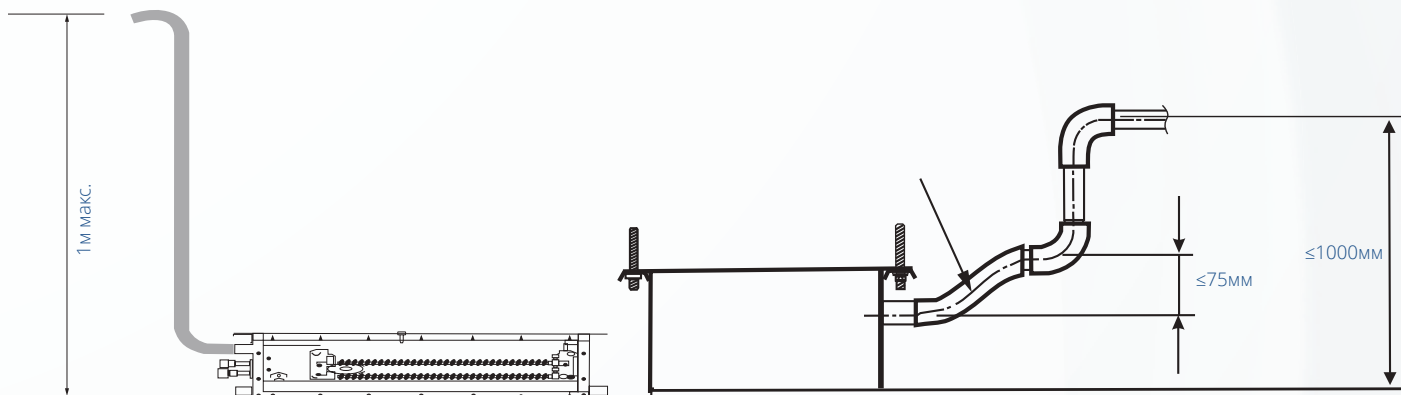

- Розміри отвору припливного і зворотнього повітря.

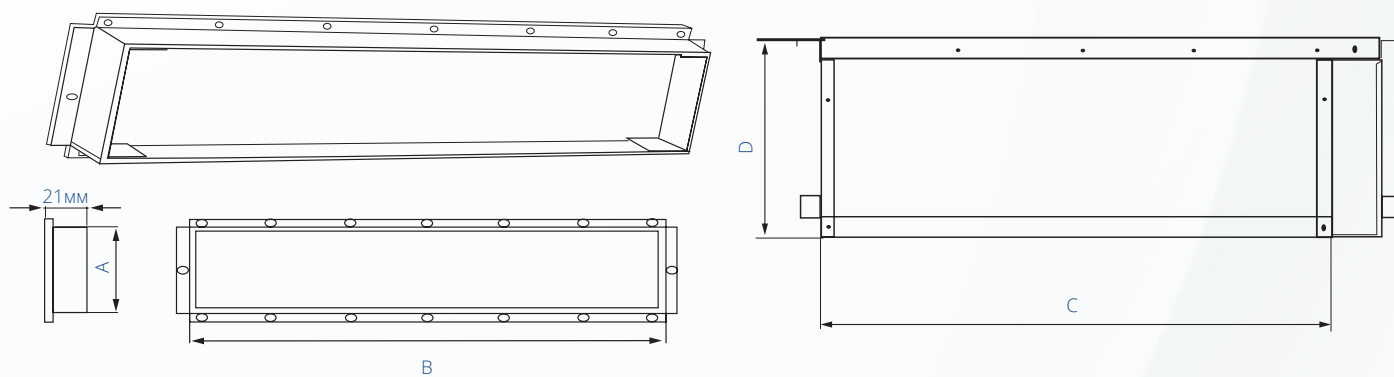

Вихід припливного повітря

Впускний отвір зворотнього повітря

Одиниця виміру: мм

Модель	Розміри	Вихід припливного повітря		Впускний отвір зворотнього повітря	
		A	B	C	D
GU50P/A1-K GU50PS/A1-K		122	885	1000	200
GU71P/A1-K GU71PS/A1-K		142	1185	1300	220
GU85P/A1-K GU85PS/A1-K		142	1185	1300	220
GU100PH/A1-K GU100PHS/A1-K		195	746	960	264
GU125PH/A1-K GU125PHS/A1-K		195	746	960	264
GU140PH/A1-K GU140PHS/A1-K		195	1150	1360	264
GU160PH/A1-K GU160PHS/A1-K		195	1150	1360	264

ГАБАРИТНІ РОЗМІРИ ПІДЛОГОВО-СТЕЛЬОВОГО ТИПУ

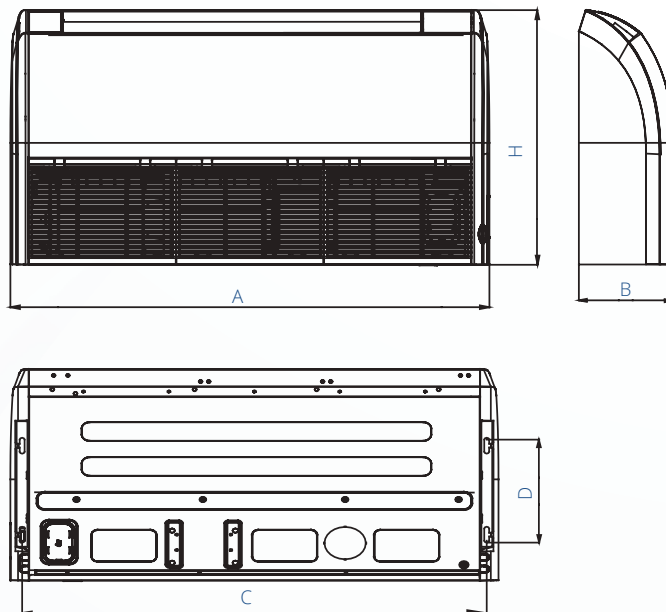

Одиниця виміру: мм

Модель	Розміри	A	B	C	D	H
GU50ZD/A1-K		870	235	812	318	665
GU71ZD/A1-K		1200	235	1142	318	665
GU85ZD/A1-K		1200	235	1142	318	665
GU100ZD/A1-K		1200	235	1142	318	665
GU125ZD/A1-K		1200	235	1142	318	665
GU140ZD/A1-K		1570	235	1512	318	665
GU160ZD/A1-K		1570	235	1512	318	665

▸ Підлогова установка

Одиниця виміру: мм

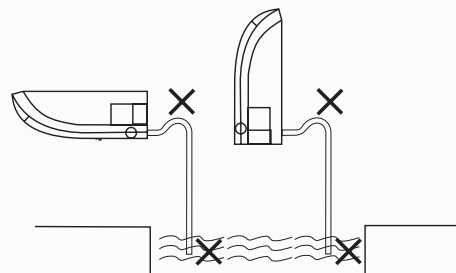
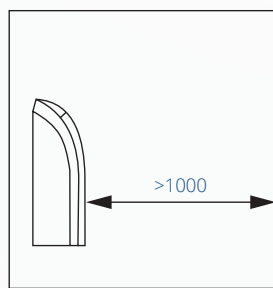
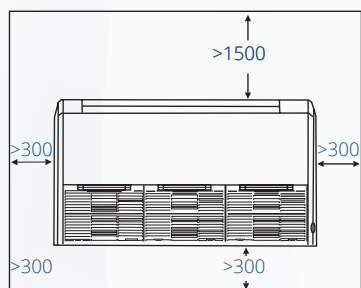

▸ Стельова установка

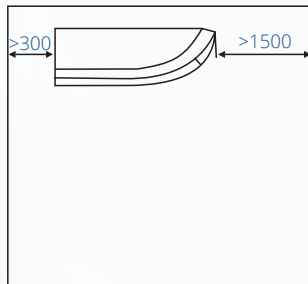
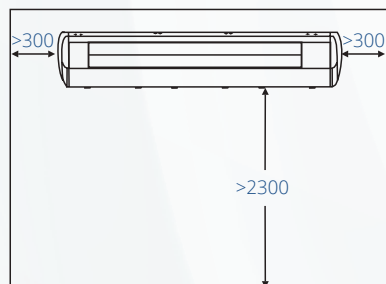

## НАПІВПРОМИСЛОВА СЕРІЯ U-MATCH R32 З ІНВЕРТОРОМ



### СЕРІЯ U-MATCH R32 З ІНВЕРТОРОМ

Устаткування напівпромислового типу, розроблене для використання в магазинах, ресторанах, барах, офісах і в приміщеннях з великою площею, в тому числі з високими стелями.

- ▶ Універсальний зовнішній блок даних моделей може комбінуватися з каналними, касетними або підлогово-стельовими внутрішніми блоками відповідної продуктивності - на вибір.
- ▶ Напівпромислова система може обслуговувати різні за площею об'єкти. Потужність охолодження становить 3,5-16 кВт.
- ▶ Довжина фреонової магістралі - до 75 м з допустимим перепадом висот до 30 м.
- ▶ Настінний пульт з підсвічуванням.
- ▶ Зимовий комплект.
- ▶ Широкий робочий діапазон.
- ▶ Канальні блоки з вбудованим дренажним насосом
- ▶ Обігрів і охолодження до -20 °С.

ДІАПАЗОН ДІЇ	
в режимі охолодження	в режимі обігріву
від -20°C до +48°C	від -20°C до +24°C

### ФУНКЦІЇ



Різні види фільтрів



Система зниження рівня шуму



Інтелектуальне розморожування



Компактний дизайн





Проста установка



Wi-Fi управління

**МОДЕЛЬНИЙ РЯД КОНДИЦІОНЕРІВ U-MATCH R32 З ІНВЕРТОРОМ**

Серія	Зовнішній вигляд	3,5 кВт	5,0 кВт	7,0 кВт	8,5 кВт	10,0 кВт	12,1 кВт	13,4 кВт	14,5 кВт	16,0 кВт
Зовнішні блоки		•								
				•						
					•					
							•			
										•
Канальні блоки		•	•	•	•	•	•	•		•
Касетні блоки		•	•							
				•	•	•	•	•	•	
Підлогово -стельові блоки		•	•							
				•	•	•				
							•	•		•
Настінні блоки				•		•				

## МОДЕЛЬНИЙ РЯД КОНДИЦІОНЕРІВ U-MATCH R32 З ІНВЕРТОРОМ

Модель	Зовнішній блок		GUD35W/NhA-T			GUD50W/NhA-T			
	Внутрішній блок		Канальні	Касетні	Підлогово - стельові	Канальні	Касетні	Підлогово - стельові	
			GUD35PS/A-T	GUD35T/A-T	GUD35ZD/A-T	GUD50PS/A-T	GUD50T/A-T	GUD50ZD/A-T	
Продуктивність	Охолодження	кВт	3,5	3,5	5,3	5	5	5	
	Обігрів	кВт	4	4	4	5,5	5,5	5,5	
SEER/SCOP			6,1/4	5,9/4	6,7/4	6,1/4	5,9/4	6,1/4	
Напруга живлення	Ф, (В), Гц		1, (220-240), 50	1, (220-240), 50	1, (220-240), 50	1, (220-240), 50	1, (220-240), 50	1, (220-240), 50	
Споживана потужність	Охолодження	кВт	0,95	1	0,9	1,55	1,56	1,55	
	Обігрів	кВт	1,05	1,05	0,95	1,45	1,65	1,6	
Номінальний ток	Охолодження	А	4,18	4,5	4	6,3	6,83	6,5	
	Обігрів	А	4,7	4,7	4,2	6	7,24	6,9	
Внутрішній блок	Витрата повітря		м³/г	650/600/510/450	650/580/480/400	650/610/530/460	950/880/820/700	700/580/480/400	850/800/700/600
	Рівень шуму		дБ(А)	41/38/36/34	41/39/36/33	39/36/32/28	43/42/39/36	44/39/36/33	44/42/39/36
	Габарити	ШхГхВ	мм	700x450x200	570x570x265	870x235x665	1000x450x200	570x570x265	870x235x665
	Габарити (панель)	ШхГхВ	мм	/	620x620x47,5	/	/	620x620x47,5	/
	Вага / Вага (панель)		кг	20	17/3	25	26	17/3	26
	Зовнішній статичний тиск макс.		Па	50	/	/	50	/	/
Зовнішній блок	Рівень шуму		дБ(А)	50			53		
	Габарити	ШхГхВ	мм	818x302x596			818x302x596		
	Вага		кг	37			39		
Діаметр з'єднання	Рідина	мм	6			6			
	Газ	мм	9			12			
Обсяг заводської заправки		кг	0,78			1			
Максимальна довжина магістралей		м	30			35			
Максимальний перепад висот		м	15			20			

Модель	Зовнішній блок		GUD71W/NhA-T			GUD85W/NhA-T			
	Внутрішній блок		Канальні	Касетні	Підлогово - стельові	Канальні	Касетні	Підлогово - стельові	
			GUD71PS/A-T	GUD71T/A-T	GUD71ZD/A-T	GUD85PS/A-T	GUD85T/A-T	GUD85ZD/A-T	
Продуктивність	Охолодження	кВт	7	7	7	8,5	8,5	8,5	
	Обігрів	кВт	8	8	8	8,8	8,8	8,8	
SEER/SCOP			6,8/4	7,2/3,9	6,8/3,9	6,1/4	6,1/4	6,1/4	
Напруга живлення	Ф, (В), Гц		1, (220-240), 50	1, (220-240), 50	1, (220-240), 50	1, (220-240), 50	1, (220-240), 50	1, (220-240), 50	
Споживана потужність	Охолодження	кВт	2,1	2,05	1,9	2,7	2,8	2,8	
	Обігрів	кВт	2,25	2,2	2,45	2,55	2,65	2,65	
Номінальний ток	Охолодження	А	8,7	8,8	8,6	12,1	12,7	12,7	
	Обігрів	А	9,5	9,5	10,5	11,1	11,7	11,7	
Внутрішній блок	Витрата повітря		м³/г	1200/1160/1090/940	1100/1050/960/870	1300/1220/1090/940	1500/1350/1130/950	1400/1310/1180/1040	1500/1380/1200/1020
	Рівень шуму		дБ(А)	40/39/37/36	43/42/40/39	45/44/41/38	42/40/37/35	49/47/44/41	49/47/43/39
	Габарити	ШхГхВ	мм	1300x450x220	840x840x240	1200x235x665	1300x450x220	840x840x240	1200x235x665
	Габарити (панель)	ШхГхВ	мм	/	950x950x52	/	/	950x950x52	/
	Вага / Вага (панель)		кг	31	29/6	31	31	29/6	31
	Зовнішній статичний тиск макс.		Па	75	/	/	75	/	/
Зовнішній блок	Рівень шуму		дБ(А)	52			53		
	Габарити	ШхГхВ	мм	892x340x698			920x370x790		
	Вага		кг	53			60		
Діаметр з'єднання	Рідина	мм	9			9			
	Газ	мм	16			16			
Обсяг заводської заправки		кг	1,6			1,8			
Максимальна довжина магістралей		м	50			50			
Максимальний перепад висот		м	25			25			

**МОДЕЛЬНИЙ РЯД КОНДИЦІОНЕРІВ U-MATCH R32 З ІНВЕРТОРОМ**

Модель	Зовнішній блок		GUD100W/NhA-X			GUD125W/NhA-X			
	Внутрішній блок		Канальні	Касетні	Підлогово - стельові	Канальні	Касетні	Підлогово - стельові	
			GUD100PHS/A-T	GUD100T/A-T	GUD100ZD/A-T	GUD125PHS/A-T	GUD125T/A-T	GUD125ZD/A-T	
Продуктивність	Охолодження	кВт	10	10	10	12,1	12,1	12,1	
	Обігрів	кВт	12	12	12	13,5	13,5	13,5	
SEER/SCOP			6,1/4,0	6,1/4,0	6,1/4,0	5,8/3,8	6,1/3,8	6,1/3,8	
Напруга живлення	Ф, (В), Гц		3, (380-415), 50	3, (380-415), 50	3, (380-415), 50	3, (380-415), 50	3, (380-415), 50	3, (380-415), 50	
Споживана потужність	Охолодження	кВт	3,15	3	3,3	3,8	4,05	4,05	
	Обігрів	кВт	3,5	3,4	3,5	3,9	4,15	4	
Номінальний ток	Охолодження	А	4,8	5	5,1	5,3	5,9	5,9	
	Обігрів	А	5,6	5,3	5,6	5,5	6,1	6,1	
Внутрішній блок	Витрата повітря		м³/г	1800/1520/1380/1270	1500/1470/1380/1220	1600/1500/1350/1260	2000/1730/1570/1400	1800/1690/1470/1260	1800/1700/1540/1400
	Рівень шуму		дБ(А)	46/44/42/40	50/48/46/42	49/47/45/43	42/40/39/37	51/49/46/42	49/47/44/42
	Габарити	ШхГхВ	мм	1000x700x300	840x840x240	1200x235x665	1400x700x300	840x840x290	1570x235x665
	Габарити (панель)	ШхГхВ	мм	/	950x950x52	/	/	950x950x52	/
	Вага / Вага (панель)		кг	41	31/6	32	50	33/6	40
	Зовнішній статичний тиск макс.		Па	150	/	/	150	/	/
Зовнішній блок	Рівень шуму		дБ(А)	55			56		
	Габарити	ШхГхВ	мм	940x460x820			940x460x820		
	Вага		кг	89			95		
Діаметр з'єднання	Рідина	мм	9			9			
	Газ	мм	16			16			
Обсяг заводської заправки		кг	2,5			2,65			
Максимальна довжина магістралей		м	65			75			
Максимальний перепад висот		м	30			30			

Модель	Зовнішній блок		GUD140W/NhA-X			GUD160W/NhA-X			
	Внутрішній блок		Канальні	Касетні	Підлогово - стельові	Канальні	Касетні	Підлогово - стельові	
			GUD140PHS/A-T	GUD140T/A-T	GUD140ZD/A-T	GUD160PHS/A-T	GUD160T/A-T	GUD160ZD/A-T	
Продуктивність	Охолодження	кВт	13,4	13,4	13,4	16	14,5	16	
	Обігрів	кВт	15,5	15,5	15,5	17	17	17	
SEER/SCOP			5,6/3,7	6,1/4,0	6,1/4,0	6,1/4,0	6,1/3,8	6,1/4	
Напруга живлення	Ф, (В), Гц		3, (380-415), 50	3, (380-415), 50	3, (380-415), 50	3, (380-415), 50	3, (380-415), 50	3, (380-415), 50	
Споживана потужність	Охолодження	кВт	4,7	4,7	4,3	5,45	5,2	5,4	
	Обігрів	кВт	4,45	4,45	4,4	5	4,8	5,4	
Номінальний ток	Охолодження	А	7,2	7,2	6,6	7,7	7,6	7,7	
	Обігрів	А	6,2	6,2	6,7	7,3	7,2	7,6	
Внутрішній блок	Витрата повітря		м³/г	2200/2000/1730/1490	1900/1690/1480/1140	2100/2000/1800/1480	2400/1960/1670/1380	2000/1880/1620/1430	2300/2200/1870/1590
	Рівень шуму		дБ(А)	43/41/40/38	52/51/48/45	52/50/48/44	46/41/39/38	54/52/50/48	54/53/49/45
	Габарити	ШхГхВ	мм	1400x700x300	840x840x290	1570x235x665	1400x700x300	840x840x290	1570x235x665
	Габарити (панель)	ШхГхВ	мм	/	950x950x52	/	/	950x950x52	/
	Вага / Вага (панель)		кг	50	36/6	42	57	36/6	42
	Зовнішній статичний тиск макс.		Па	150	/	/	200	/	/
Зовнішній блок	Рівень шуму		дБ(А)	57			57		
	Габарити	ШхГхВ	мм	940x460x820			900x340x1345		
	Вага		кг	99			112		
Діаметр з'єднання	Рідина	мм	9			9			
	Газ	мм	16			16			
Обсяг заводської заправки			2,8			3,6			
Максимальна довжина магістралей		м	75			75			
Максимальний перепад висот		м	30			30			

## МОДЕЛЬНИЙ РЯД КОНДИЦІОНЕРІВ U-MATCH R32 З ІНВЕРТОРОМ

Настінний блок						
Модель	Зовнішній блок			GUD71G/A-T	GUD100G/A-T	GUD100G/A-T
	Внутрішній блок			GUD71W/NhA-T	GUD100W/NhA-T	GUD100W/NhA-X
Продуктивність	Охолодження		кВт	7	10	10
	Обігрів		кВт	8	12	12
SEER/SCOP				7,2/4	6,1/4	6,1/4
Напруга живлення	Ph/V/Hz			1/220-240/50	1/220-240/50	3/380-415/50-60
Споживна потужність	Охолодження		кВт	1,86	3	2,95
	Обігрів		кВт	2,2	3,6	3,7
Внутрішній блок	Витрата повітря		м <sup>3</sup> /г	1200	1560	1560
	Рівень шуму		дБ(А)	47	53	53
	Габарити	ВхШхГ	мм	325x1078x246	326x1350x253	326x1350x253
	Вага		кг	15	18	18
Зовнішній блок	Рівень шуму		дБ(А)	52	55	
	Габарити	ВхШхГ	мм	698x892x340	820x940x460	820x940x460
	Вага	кг	мм	53	83	89
Діаметр з'єднання	Рідина		мм	6	9	9
	Газ		мм	16	16	16
Максимальна довжина магістралей			м	50	65	65
Максимальний перепад висот			м	25	30	30
Обсяг заводської заправки			кг	1,6	2,5	2,5

## ГАБАРИТНІ РОЗМІРИ ЗОВНІШНІХ БЛОКІВ

- GUD35W/NhA-T, GUD50W/NhA-T
- GUD71W/NhA-T, GUD85W/NhA-T

- GUD100W/NhA-T, GUD125W/NhA-T
- GUD140W/NhA-T, GUD100W/NhA-X
- GUD125W/NhA-X, GUD140W/NhA-X

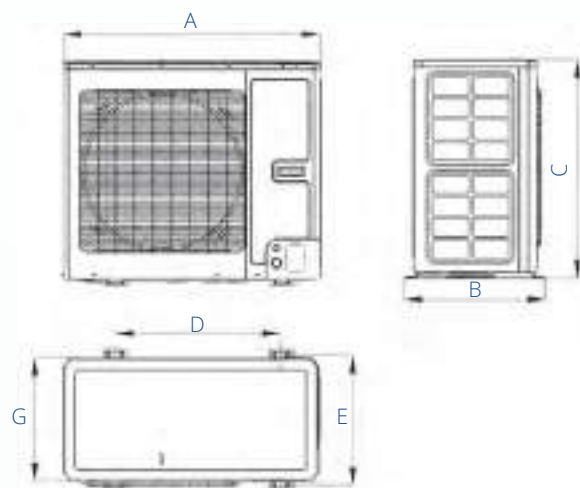
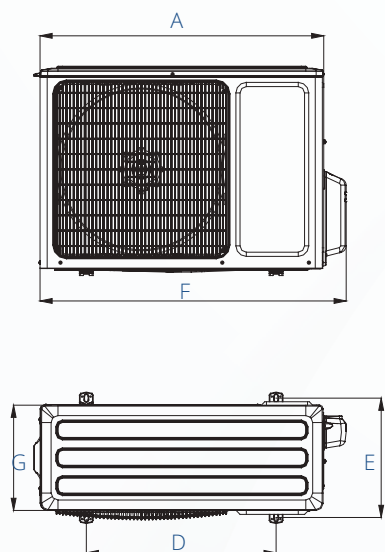

- GUD160W/NhA-X

Одиниця виміру: мм

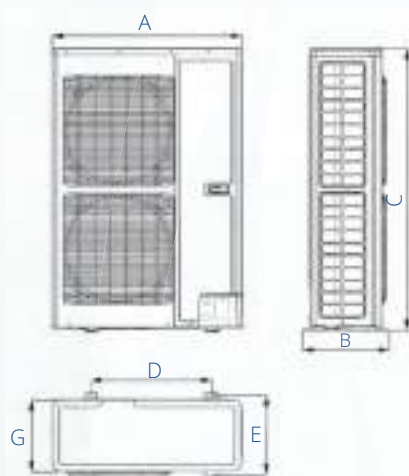

Модель	Розміри						
	A	B	C	D	E	F	G
GUD35W/NhA-T	818	378	596	550	348	887	302
GUD50W/NhA-T	818	378	596	550	348	887	302
GUD71W/NhA-T	892	396	698	560	364	952	340
GUD85W/NhA-T	920	427	790	610	395	1002	370
GUD100W/NhA-T	940	530	820	610	486	-	460
GUD100W/NhA-X	940	530	820	610	486	-	460
GUD125W/NhA-T	940	530	820	610	486	-	460
GUD125W/NhA-X	940	530	820	610	486	-	460
GUD140W/NhA-T	940	530	820	610	486	-	460
GUD140W/NhA-X	940	530	820	610	486	-	460
GUD160W/NhA-X	900	412	1345	572	378	-	340

Модель	Умови		Діаметр труб (дюйм)		Максимальна довжина магістралей (м)	Максимальний перепад висот (м)	Дренажна труба (зовнішній розмір × товщина стінки) (мм)
	Рідина	Газ	Рідина	Газ			
GUD35T/A-T	Φ1/4	Φ3/8	Φ3/8	Φ5/8	30	15	Φ25×1.5
GUD50T/A-T		Φ1/2			35	20	
GUD71T/A-T	Φ3/8	Φ5/8	Φ5/8	50	25		
GUD85T/A-T				50	25		
GUD100T/A-T				65	30		
GUD125T/A-T				75	30		
GUD140T/A-T				75	30		
GUD160T/A-T				75	30		

## КІЛЬКІСТЬ ДОДАТКОВОГО ХОЛОДОАГЕНТУ ДЛЯ КАСЕТНИХ, КАНАЛЬНИХ ТА НАСТІННИХ ВНУТРІШНІХ БЛОКІВ.

Модель	Умови	Стандартна довжина труби	Немає необхідності дозаправки	Додаткова кількість холодоагенту
GUD35W/NhA-T		5.0м	≤7.0м	16 г/м
GUD50W/NhA-T				25 г/м
GUD71W/NhA-T				30 г/м
GUD85W/NhA-T				
GUD100W/NhA-T				
GUD100W/NhA-X		7.5м	≤9.5м	35 г/м
GUD125W/NhA-T				
GUD125W/NhA-X				
GUD140W/NhA-T				
GUD140W/NhA-X				
GUD160W/NhA-X				40 г/м

## КІЛЬКІСТЬ ДОДАТКОВОГО ХОЛОДОАГЕНТУ ДЛЯ ПІДЛОГОВО - СТЕЛЬОВИХ БЛОКІВ.

Модель	Умови	Стандартна довжина труби	Немає необхідності дозаправки	Додаткова кількість холодоагенту
GUD35W/NhA-T		5.0м	≤7.0м	16 г/м
GUD50W/NhA-T				
GUD71W/NhA-T				
GUD85W/NhA-T				
GUD100W/NhA-T				
GUD100W/NhA-X		7.5м	≤9.5м	40 г/м
GUD125W/NhA-T				
GUD125W/NhA-X				
GUD140W/NhA-T				
GUD140W/NhA-X				
GUD160W/NhA-X				40 г/м

## ЕЛЕКТРИЧНІ З'ЄДНАННЯ МІЖ ВНУТРІШНІМ І ЗОВНІШНІМ БЛОКОМ

Однофазні блоки:

- ▶ GUD35W/NhA-T
- ▶ GUD50W/NhA-T
- ▶ GUD71W/NhA-T
- ▶ GUD85W/NhA-T
- ▶ GUD100W/NhA-T
- ▶ GUD125W/NhA-T
- ▶ GUD140W/NhA-T

Трифазні блоки:

- ▶ GUD100W/NhA-X
- ▶ GUD125W/NhA-X
- ▶ GUD140W/NhA-X
- ▶ GUD160W/NhA-X

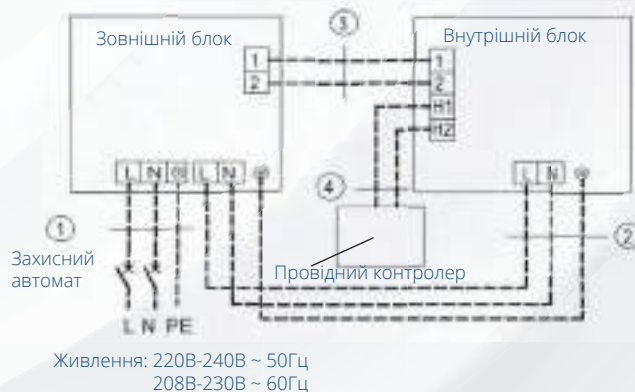
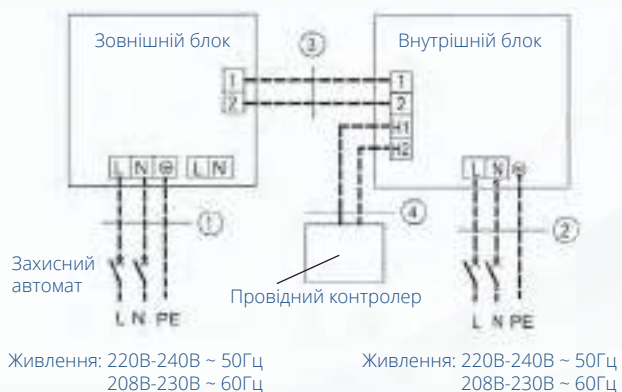

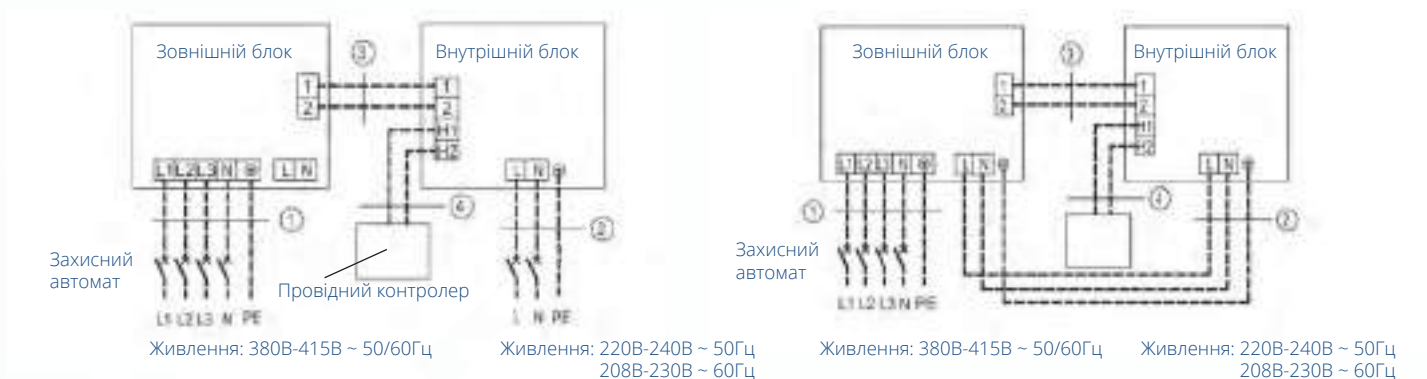

1. Кабель живлення ЗБ (див. в таблиці нижче)
2. Кабель живлення ВБ (див. в таблиці нижче)
3. Комунікаційний провід між ЗБ та ВБ 2×0.75мм<sup>2</sup>
4. Комунікаційний провід ПДУ 2×0.75мм<sup>2</sup>

Модель	Джерело живлення	Захисний запобіжник	Захисний автомат	Мін. площа перетину кабеля живлення
	В/Ф/Гц	А	А	мм <sup>2</sup>
Внутрішній блок	220-240В ~50Гц 208-230В ~60Гц	3,15	6	1

Модель	Джерело живлення	Автоматичний вимикач	Мін. площа перетину кабеля живлення
	В/Ф/Гц	А	мм <sup>2</sup>
GUD35W/NhA-T	220-240В~50Гц 208-230В ~60Гц	16	1,5
GUD50W/NhA-T		16	2,5
GUD71W/NhA-T		20	2,5
GUD85W/NhA-T		25	2,5
GUD100W/NhA-T		32	4
GUD125W/NhA-T		32	4
GUD140W/NhA-T		40	6
GUD100W/NhA-X	380-415В 3Ф~50/60Гц	16	1,5
GUD125W/NhA-X		16	2,5
GUD140W/NhA-X		16	2,5
GUD160W/NhA-X		16	2,5

## ГАБАРИТНІ РОЗМІРИ КАСЕТНИХ БЛОКІВ

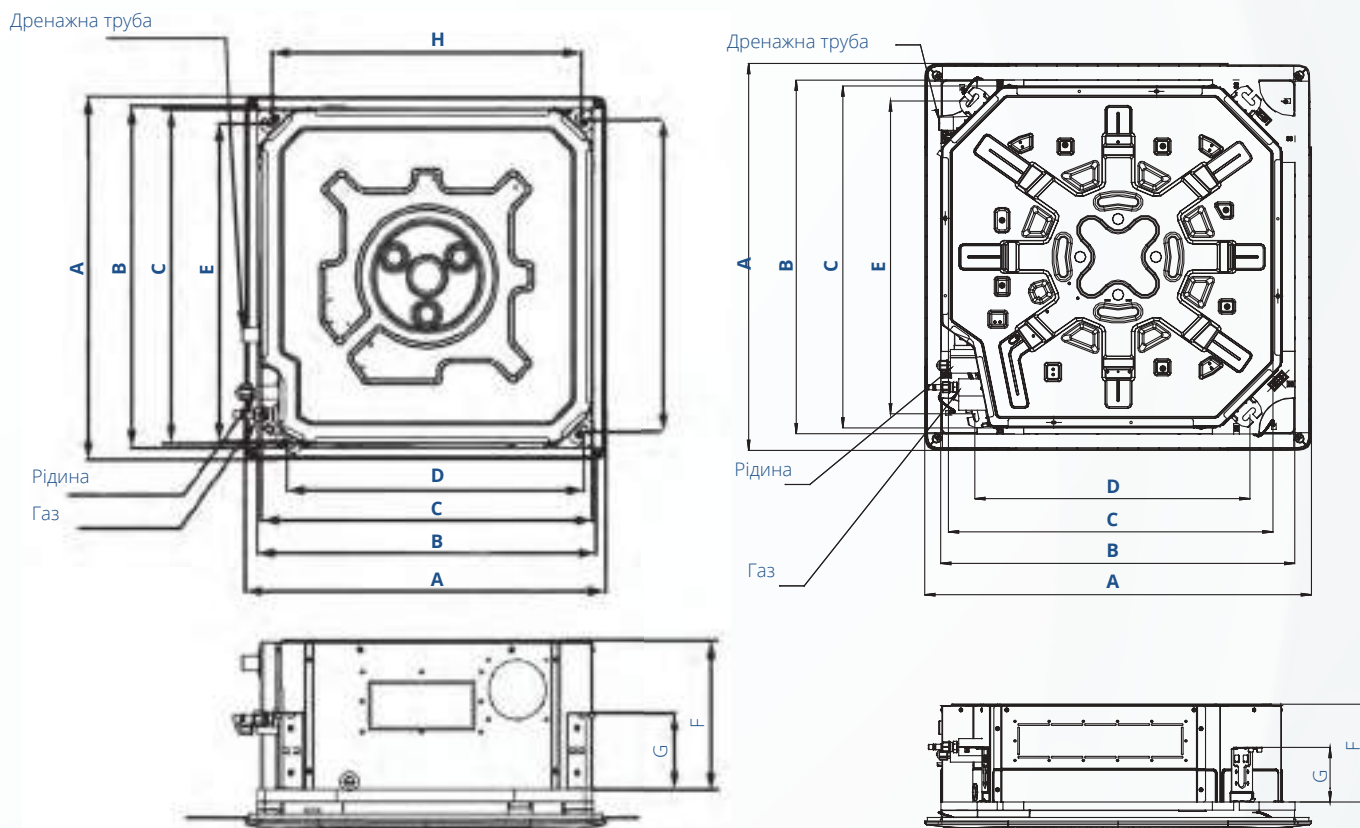

Одиниця виміру: мм

Модель	Розміри	A	B	C	D	E	F	G	H	I
GUD35T/A-T		620	580	570	505	550	265	140	530	530
GUD50T/A-T		620	580	570	505	550	265	140	530	530

Модель	Розміри	A	B	C	D	E	F	G
GUD71T/A-T		950	870	840	680	780	240	135
GUD85T/A-T		950	870	840	680	780	240	135
GUD100T/A-T		950	870	840	680	780	240	135
GUD125T/A-T		950	870	840	680	780	240	135
GUD140T/A-T		950	870	840	680	780	240	135
GUD160T/A-T		950	870	840	680	780	240	135

## СХЕМА МІСЦЯ УСТАНОВКИ І РОЗТАШУВАННЯ ДЛЯ ВНУТРІШНЬОГО БЛОКУ

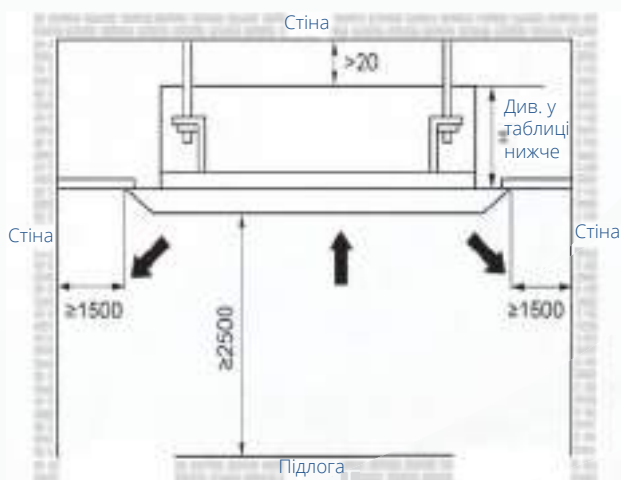

Дренажна труба - (зовнішній розмір × товщина стінки)(мм) Ф26×2.5



(Примітка: для найкращої роботи внутрішнього блоку переконайтеся, що його розташування відповідає наступним розмірам).

Одиниця виміру: мм

Модель	H(мм)
GUD35T/A-T	295
GUD50T/A-T	295
GUD71T/A-T	270
GUD85T/A-T	270
GUD100T/A-T	270
GUD125T/A-T	320
GUD140T/A-T	320
GUD160T/A-T	320

- GUD35P/A-T, GUD35PS/A-T, GUD50P/A-T,
- GUD50PS/A-T, GUD71P/A-T, GUD71PS/A-T,
- GUD85P/A-T, GUD85PS/A-T, GUD100PH/A-T,
- GUD100PHS/A-T, GUD125PH/A-T,
- GUD125PHS/A-T, GUD140PH/A-T, GUD140PHS/A-T,
- GUD160PH/A-T, GUD160PHS/A-T.

- GUD71PH/A-T, GUD71PHS/A-T,
- GUD85PH/A-T, GUD85PHS/A-T.

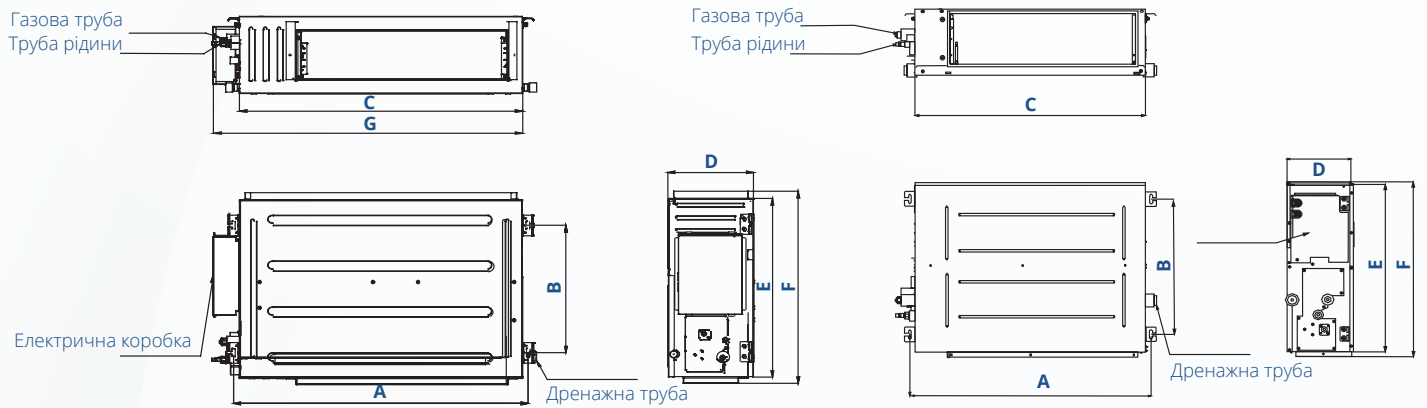

Одиниця виміру: мм

Модель	Розміри	A	B	C	D	E	F	G
GUD35P/A-T		760	415	700	200	450	474	768
GUD35PS/A-T								
GUD50P/A-T		1060	415	1000	200	450	474	1068
GUD50PS/A-T								
GUD71P/A-T		1360	415	1300	220	450	474	1368
GUD71PS/A-T								
GUD85P/A-T								
GUD85PS/A-T								
GUD71PH/A-T		942	530	900	260	655	685	-
GUD71PHS/A-T								
GUD85PH/A-T								
GUD85PHS/A-T								
GUD100PH/A-T		1040	500	1000	300	700	754	1092
GUD100PHS/A-T								
GUD125PH/A-T		1440	500	1400	300	700	754	1492
GUD125PHS/A-T								
GUD140PH/A-T								
GUD140PHS/A-T								
GUD160PH/A-T		1440	500	1400	300	700	754	1543
GUD160PHS/A-T								

## СХЕМА МІСЦЯ УСТАНОВКИ І РОЗТАШУВАННЯ ДЛЯ ВНУТРІШНЬОГО БЛОКУ

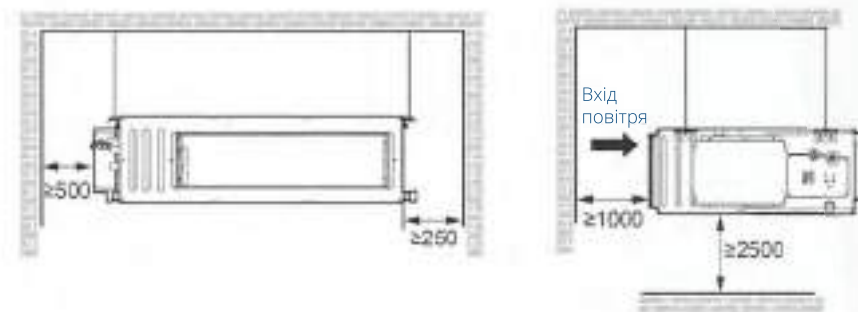

(Примітка: для найкращої роботи внутрішнього блоку переконайтеся, що його розташування відповідає наступним розмірам).

- ▶ Дренажна труба - (зовнішній вимір × товщина стінки)(мм) Ф26×2.5

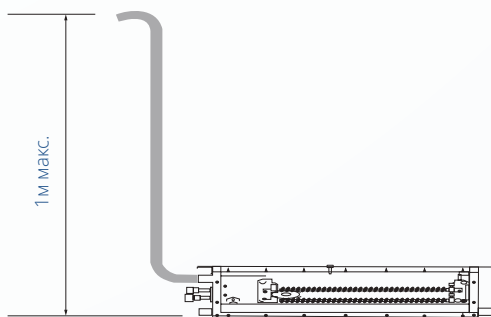

- ▶ Вертикальне відхилення зливного шлангу повинне складати не більше 75 мм, щоб на зливний отвір блоку не впливала додаткова сила.

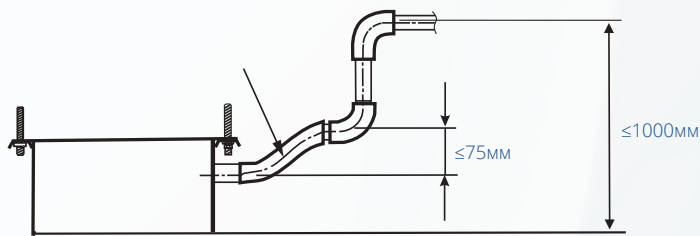

## РОЗМІРИ ОТВОРУ ПРИПЛИВНОГО І ЗВОРОТНЬОГО ПОВІТРЯ.

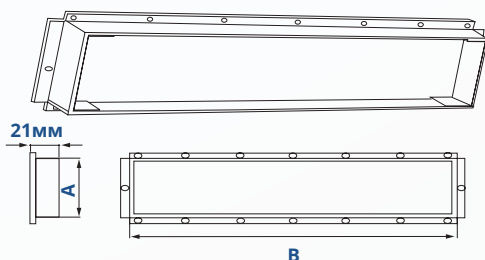

Вихід припливного повітря

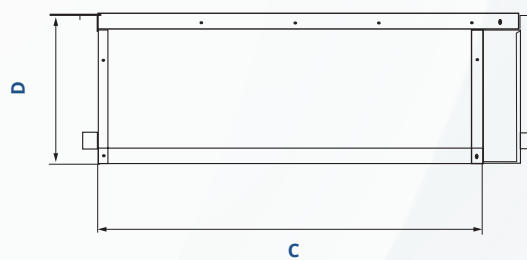

Впускний отвір зворотнього повітря

Одиниця виміру: мм

Модель	Розміри	Вихід припливного повітря		Впускний отвір зворотнього повітря	
		A	B	C	D
GUD35P/A-T GUD35PS/A-T		122	585	700	20
GUD50P/A-T GUD50PS/A-T		122	885	1000	200
GUD71P/A-T GUD71PS/A-T		142	1185	1300	220
GUD85P/A-T GUD85PS/A-T					
GUD71PH/A-T GUD71PHS/A-T		219	743	900	260
GUD85PH/A-T GUD85PHS/A-T					
GUD100PH/A-T GUD100PHS/A-T		195	746	960	264
GUD125PH/A-T GUD125PHS/A-T					
GUD140PH/A-T GUD140PHS/A-T		195	1150	1360	254
GUD160PH/A-T GUD160PHS/A-T					

## ГАБАРИТНІ РОЗМІРИ ПІДЛОГОВО-СТЕЛЬОВИХ БЛОКІВ

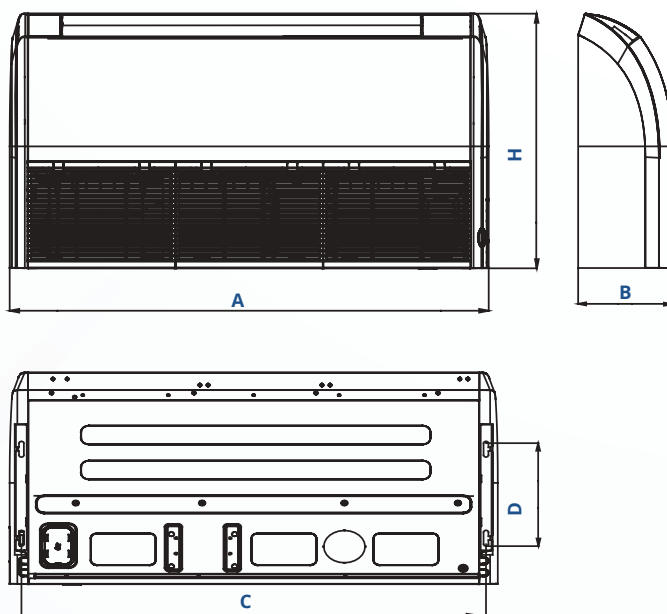

Одиниця виміру: мм

Модель	Розміри	A	B	C	D	E
GUD35ZD/A-T		870	235	812	318	665
GUD50ZD/A-T		70	235	812	318	665
GUD71ZD/A-T		200	235	1142	318	665
GUD85ZD/A-T		1200	235	1142	318	665
GUD100ZD/A-T		1200	235	1142	318	665
GUD125ZD/A-T		1570	235	1512	318	665
GUD140ZD/A-T		1570	235	1512	318	665
GUD160ZD/A-T		1570	235	1512	318	665

### Підлогова установка

Одиниця виміру: мм

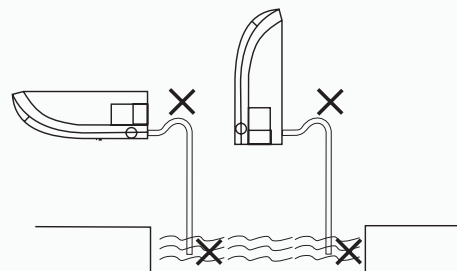
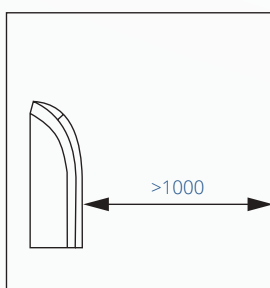
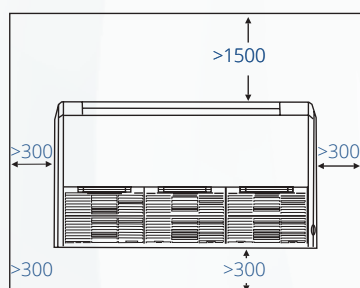

### Стельова установка

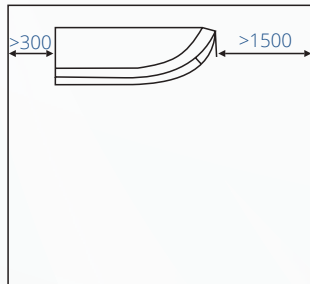
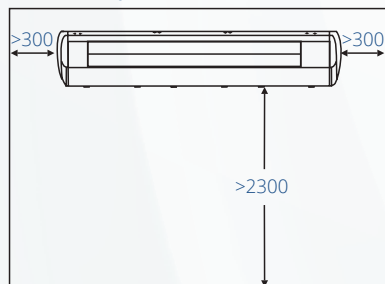

ГАБАРИТНІ РОЗМІРИ НАСТІННОГО БЛОКУ

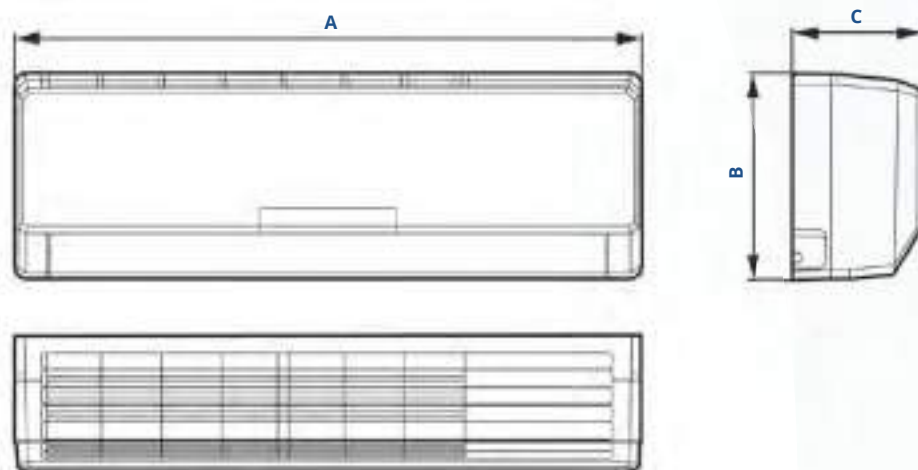

Одиниця виміру: мм

Модель	Розміри	A	B	C
GUD71G/A-T		1078	325	246
GUD71G/A1-T				
GUD100G/A-T		1350	326	253
GUD100G/A1-T				

- Дренажна труба - (зовнішній вимір × товщина стінки) (мм) Ф16×2.5

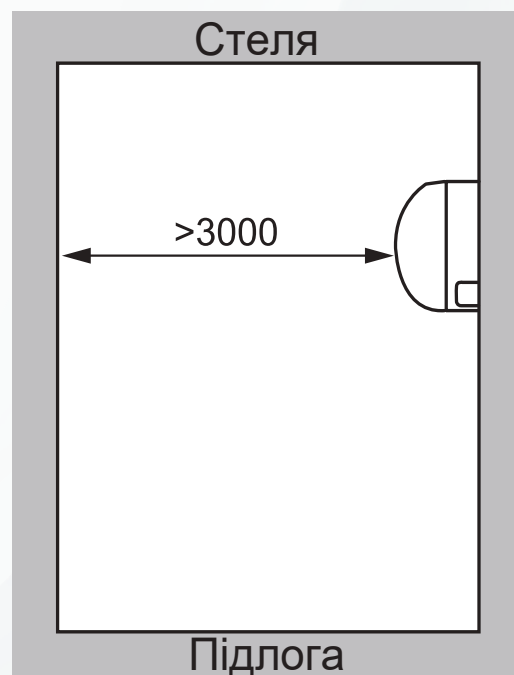
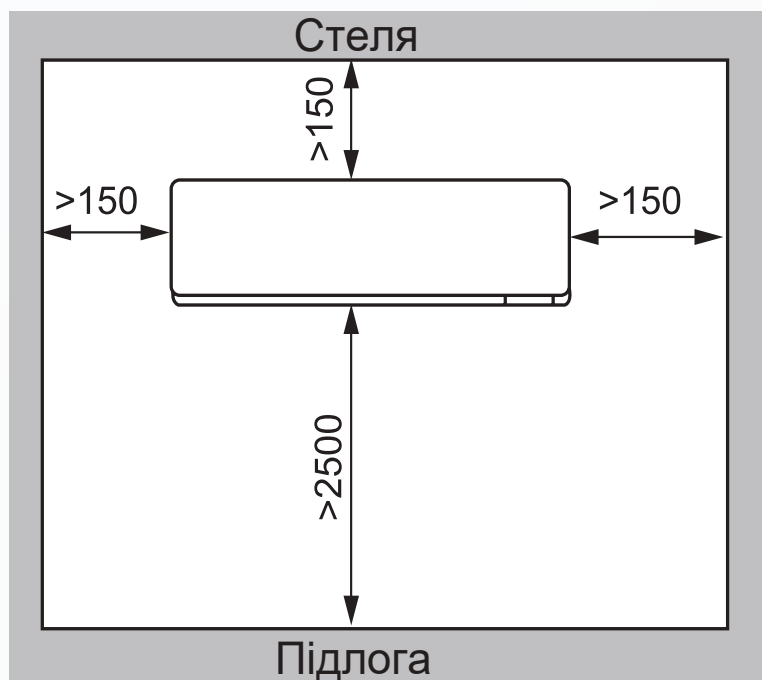

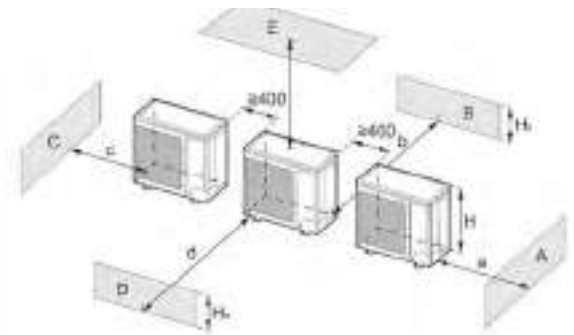
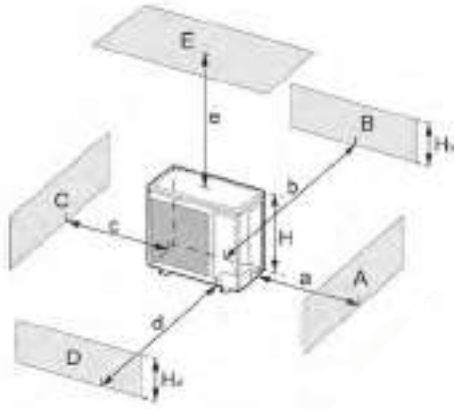

A~E	H <sub>b</sub> H <sub>d</sub> H	(мм)					
		a	b	c	d	e	
B	-	-	≥100	-	-	-	
A,B,C	-	≥300	≥100	≥100	-	-	
B,E	-	-	≥100	-	-	≥1000	
A,B,C,E	-	≥300	≥150	≥150	-	≥1000	
D	-	-	-	-	≥1000	-	
D,E	-	-	-	-	≥1000	≥1000	
B,D	H <sub>b</sub> <H <sub>d</sub>	H <sub>d</sub> >H	-	≥100	-	≥1000	
	H <sub>b</sub> >H <sub>d</sub>	H <sub>d</sub> <H	-	≥100	-	≥1000	
B,D,E	H <sub>b</sub> <H <sub>d</sub>	H <sub>b</sub> ≤1/2H	-	≥250	-	≥2000	
		1/2H<H <sub>b</sub> ≤H	-	≥250	-	≥2000	
		H <sub>b</sub> >H	Заборонено				
	H <sub>b</sub> >H <sub>d</sub>	H <sub>d</sub> ≤1/2H	-	≥100	-	≥2000	
		1/2H<H <sub>d</sub> ≤H	-	≥200	-	≥2000	
		H <sub>d</sub> >1/2H	Заборонено				

A~E	H <sub>b</sub> H <sub>d</sub> H	(мм)					
		a	b	c	d	e	
A,B,C	-	≥300	≥300	≥1000	-	-	
A,B,C,E	-	≥300	≥300	≥1000	-	≥1000	
D	-	-	-	-	≥2000	-	
D,E	-	-	-	-	≥2000	≥1000	
B,D	H <sub>b</sub> <H <sub>d</sub>	H <sub>b</sub> >H <sub>d</sub>	-	≥300	-	≥2000	
		H <sub>b</sub> >H <sub>d</sub>	H <sub>b</sub> ≤1/2H	-	≥250	-	≥2000
			1/2H<H <sub>b</sub> ≤H	-	≥300	-	≥2500
B,D,E	H <sub>b</sub> <H <sub>d</sub>	H <sub>b</sub> ≤1/2H	-	≥300	-	≥2000	
		1/2H<H <sub>b</sub> ≤H	-	≥300	-	≥2500	
		H <sub>b</sub> >H	Заборонено				
	H <sub>b</sub> >H <sub>d</sub>	H <sub>d</sub> ≤1/2H	-	≥250	-	≥2500	
		1/2H<H <sub>d</sub> ≤H	-	≥300	-	≥2500	
	H <sub>d</sub> >1/2H	Заборонено					

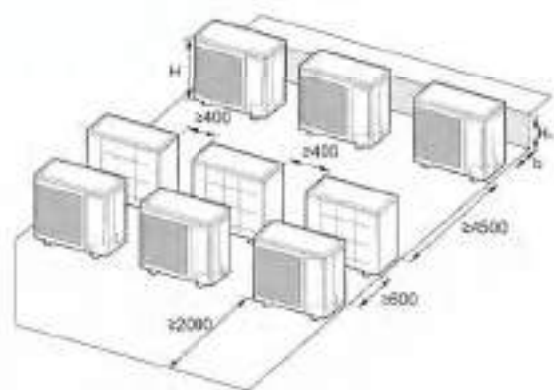
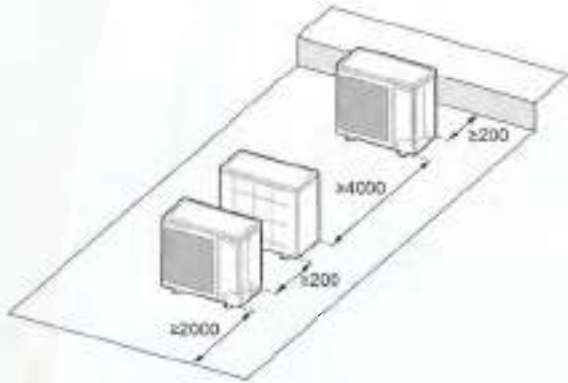

	(мм)
H <sub>d</sub> ≤1/2H	b≥250
1/2H<H <sub>b</sub> ≤H	b≥300
H <sub>b</sub> >H	Заборонено

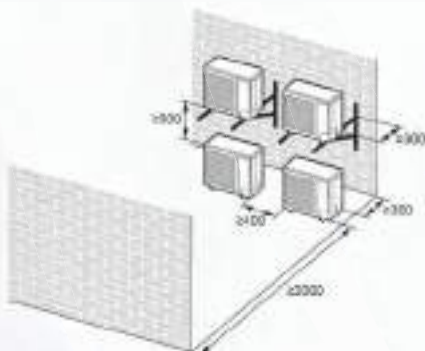

Вимоги щодо встановлення маслопід'ємної петлі такі:

Якщо перепад між внутрішніми та зовнішніми блоками перевищує 10 м, кожні 6 метрів слід додавати маслопід'ємну петлю.

(1) Зовнішній блок знаходиться під внутрішнім блоком:  
Немає необхідності додавати зворотний вигин у нижньому або найвищому рівні вертикальної труби, як показано нижче:



(2) Зовнішній блок знаходиться над внутрішнім блоком:  
Необхідно також додати зворотний вигин у найнижчому та найвищому рівнях вертикальної труби, як показано нижче:



Розміри для виготовлення маслопід'ємної петлі наступні:



A(дюйм)	B(мм)	C(мм)
φ3/8	≥20	≤150
φ1/2	≥26	≤150
φ5/8	≥33	≤150

## СИНХРОННІ МУЛЬТИ-СИСТЕМИ

Для серії U-Match-5 доступна функція синхронної мульти-системи - синхронна робота 2-х, 3-х і 4-х внутрішніх блоків з одним зовнішнім блоком.



Узгодження роботи системи забезпечує блок управління U-match Kit GUM / A-S.

Приклади розгалуження контуру холодоагенту.

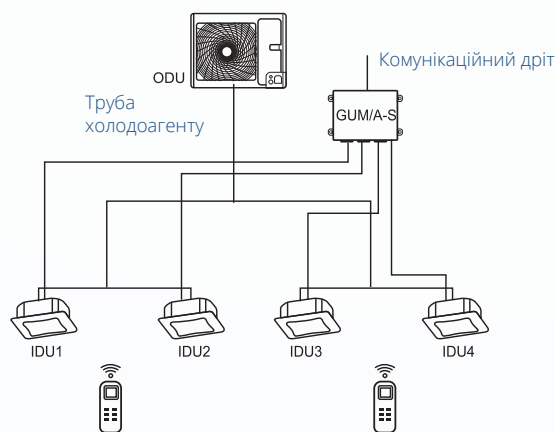
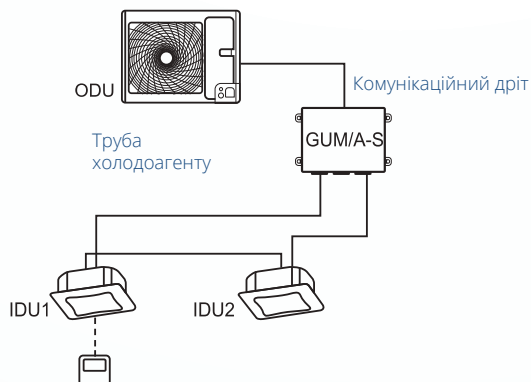
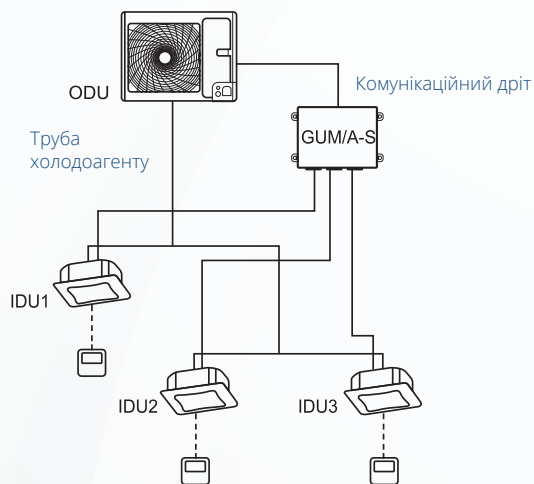

## ТАБЛИЦЯ МОЖЛИВИХ КОМБІНАЦІЙ ЗОВНІШНІХ І ВНУТРІШНІХ БЛОКІВ

Продуктивність зовнішнього блоку (x100Вт)	Кількість внутрішніх блоків		
	Подвійна система 50:50 (x100Вт)	Потрійна система 33:33:33 (x100Вт)	Четверна система 25:25:25:25 (x100Вт)
71	35x2		
100	50x2	35x3	
125	71x2	50x3	35x4
140	71x2	50x3	35x4
160	85x2	71x3	50x4

Примітка: якщо зовнішній блок повинен бути підключений до декількох внутрішніх блоків, внутрішні блоки повинні мати однакову холодопродуктивність і бути одного типу.

## ЕЛЕКТРИЧНІ ПАРАМЕТРИ БЛОКУ УПРАВЛІННЯ U-MATCH KIT GUM / A-S

Модель	Силове споживання	Номінал запобіжника	Захисний автомат	Мінімальний перетин кабелю живлення
	В/Ф/Гц	А	А	мм <sup>2</sup>
GUM/A-S	220-240В /1Ф/ 50-60Гц	3.15	6	1.0

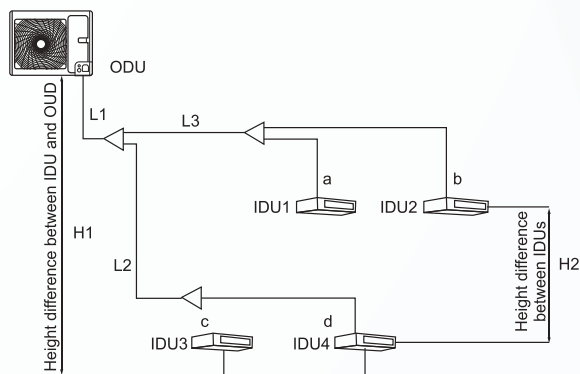

	Трубопроводи	Допустиме значення
Максимальна довжина сполучної труби	$L1+L2+L3+a+b+c+d$	Теж, що і для зовнішнього блоку
Мінімальна довжина сполучної труби	$L1+L2+L3+a+b+c+d$	Теж, що і для зовнішнього блоку
Перепад висоти сполучної труби	H1	Теж, що і для зовнішнього блоку
Різниця висот між внутрішніми блоками	H2	0.5 м
Різниця в довжині сполучної труби за двома відгалуженнями НБ	$(L3+b)-(L2+c)$	8 м
Максимальна довжина будь-якої сполучної труби за відгалуженням	L3+a;	20 м
	L3+b;	
	L2+c;	
	L2+d	

#### ВИБІР РЕФНЕТІВ

- (1) Діаметр труби зовнішнього блоку відгалуження залежить від зовнішнього блоку.
- (2) Діаметр труби внутрішнього блоку відгалуження залежить від внутрішнього блоку.
- (3) Вибір гілки серед внутрішнього блоку залежить від ємності внутрішнього блоку.

#### Вибір рефнета для двох внутрішніх блоків

Продуктивність зовнішнього блоку (x100Вт)	Продуктивність внутрішнього блоку (x100Вт)	Модель * кількість
71	35	FQ25x1
100	50	FQ25x1
125	71	FQ26x1
140	71	FQ26x1
160	85	FQ26x1

#### Вибір рефнетів для трьох внутрішніх блоків

Продуктивність зовнішнього блоку (x100Вт)	Продуктивність внутрішнього блоку (x100Вт)	Модель * кількість
100	35	FQ25x1
100	50	FQ26x1
125	50	FQ26x2
140	50	FQ26x2
160	71	FQ27x2

#### Вибір рефнетів для чотирьох внутрішніх блоків

Продуктивність зовнішнього блоку (x100Вт)	Продуктивність внутрішнього блоку (x100Вт)	Модель * кількість
125	35	FQ25x2
125	50	FQ26x1
140	35	FQ25x2
140	50	FQ26x1
160	50	FQ26x3

## ЛІНІЙКА СИСТЕМ УПРАВЛІННЯ U-MATCH INVERTER R32 ТА U-MATCH ON/OFF R410 СЕРІЇ GU (D) ... A1-K.

Обладнання			Типи блоків			
			Канальний	Касетний	Підлого-стельовий	Настінний
Бездротовий пульт дистанційного управління	YAP1F6		○	●	●	●
	YAN1F1		○	○	○	○
	YAA1FB6(WiFi)		○	○	○	○
Провідний пульт дистанційного управління	XK117		●	○	○	○
	XE70-13/G2		○	○	○	○
	XE71-42/G		○	○	○	○
Пульт централізованого управління	CE52-24/F(C)		○	○	○	○
Шлюз Modbus	ME50-00/EG(M)		○	○	○	○
Адаптер з сухими контактами (Плата розширених функцій)	ME30-42/E1		○	○	○	○
Оптоелектронний ізолюваний перетворювач	RS232-RS422/485		○	○	○	○
Модуль WiFi	ME31-00/C6 ME31-00/C4		○	○	○	●
Адаптер «Контроль дверей»	MK03		○	○	○	○
Портативний інструмент для введення в експлуатацію	CE42-24/F(C)		○	○	○	○

Примітка: ● означає стандартний, ○ означає опційний.

### Ліфт-панель TF04A

Ліфт-панель для касетних внутрішніх блоків U-Match R32 360° GUD 71/85/100/125/140/160 T/A-T

Максимальна відстань спуску решітки зворотнього повітря становить 3 м.



### Контролер Smart DX/G.1

SMART DX/G.1 – це комунікаційний прилад, що дозволяє підключити зовнішній блок GREE U-Match до будь-якої установки обробки повітря з прямим (без TRP) випаровуванням та будь-якою системою автоматки.

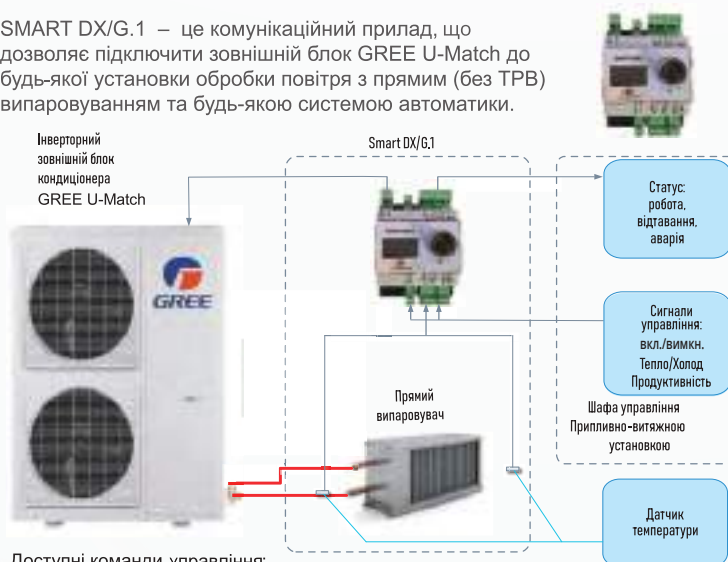

Доступні команди управління:  
Вкл./Вимкн – дискретний сигнал;  
Режим Тепло/Холод - дискретний сигнал;  
Управління продуктивністю – аналоговий 0-10В.

Модель	Потужність охолодження	Потужність обігріву	Джерело живлення	Холодоагент	Зовнішній вигляд	
	кВт	кВт			Зовнішній блок	Внутрішній блок
FGR20Pd/DNa-X (CF01000730)	20	22	3Ф/380-415В/ 50Гц/ 60Гц	R410a		
FGR25Pd/DNa-X (CF01000740)	25	27,5				
FGR30Pd/DNa-X (CF01000750)	30	33				
FGR40Pd/D(2)Na-X (CF01000760)	40	43				

Тепловий насос			FGR20Pd/DNa-X	FGR25Pd/DNa-X	FGR30Pd/DNa-X	FGR40Pd/D(2)Na-X	
Продуктивність	Охолодження	кВт	20	25	30	40	
	Обігрів	кВт	22	27,5	33	43	
SEER/SCOP			4.90/3.41	4.61/3.61	4.70/3.40	4.60/3.42	
Напряга живлення		Ф, (В), Гц	3Ф/380-415/(50/60)				
Вхідна потужність	Охолодження	кВт	7,8	9,4	11,3	15,4	
	Обігрів	кВт	6,8	8,9	10,3	13,9	
Номінальний ток	Охолодження	А	16,5	18,9	22,7	27,8	
	Обігрів	А	14,4	17,2	20,7	26,4	
Обсяг заправки холодоагенту		кг	6,4	8	9,5	6,4x2	
Внутрішній блок	Витрати повітря		м³/г	3700	4200	5200	7000
	Зовнішній статичний тиск		Ра	0-250	0-250	0-250	0-250
	Рівень звукового тиску		дБ(А)	52	53	55	56
	Габарити	ШхГхВ	мм	1315×760×385	1520×840×450	1520×840×450	1680×900×650
	Вага		кг	82	99	105	165
Зовнішній блок	Рівень звукового тиску		дБ(А)	62	63	65	66
	Габарити	ШхГхВ	мм	940×320×1430	940×460×1615	940×460×1615	940×320×1430
	Вага		кг	120	146	175	120x2
Діаметр з'єднання		Рідина	мм	Ф3/8	Ф3/8	Ф1/2	Ф3/8
		Газ	мм	Ф3/4	Ф7/8	Ф1	Ф3/4
Максимальний перепад висот		м	30	30	30	30	
Максимальна довжина магістралей		м	70	70	70	70	

### Примітки

a	Технічні характеристики можуть бути змінені у зв'язку з покращенням продукту (див. паспортні таблички агрегатів).
b	Дані по шуму збираються в напівбезеховий камері. У реальних умовах рівень звукового тиску може бути трохи вищим через зміну навколишнього середовища.
c	Вказані вище параметри перевірені за умови: висока швидкість вентилятора.
d	Охолодження: Температура повітря в приміщенні +27°C сух.терм./+19°C вол.терм. Температура зовнішнього повітря +35°C сух.терм./+24°C вол.терм.
e	Обігрів: Температура повітря в приміщенні +20°C сух.терм./+15°C вол.терм. Температура зовнішнього повітря +7°C сух.терм./+6°C вол.терм.

### ГАБАРИТНІ РОЗМІРИ ВНУТРІШНІХ БЛОКІВ

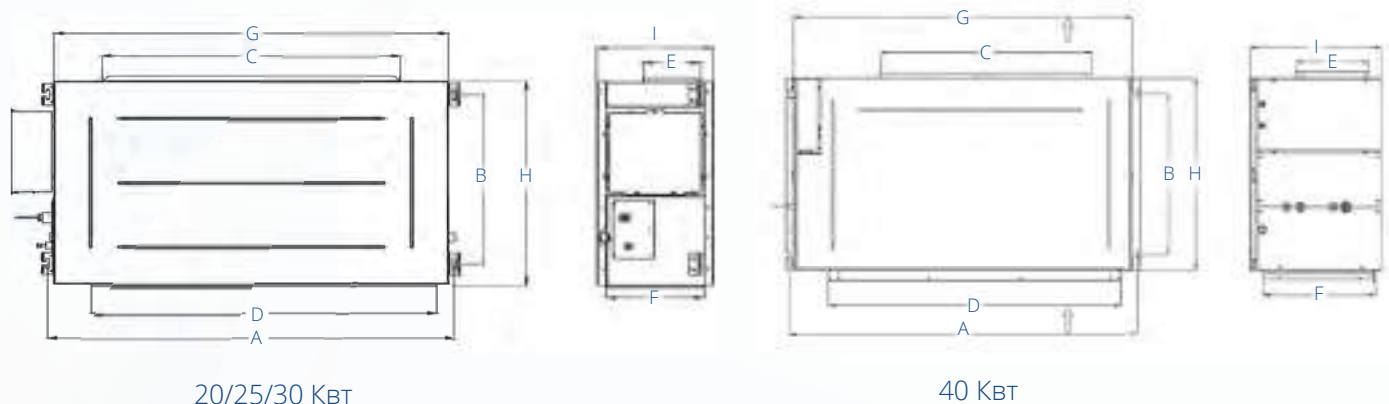

Одиниця виміру: мм

Модель	a	b	c	d	e	f	g	h	i
FGR20Pd/DNa-X(I)	1355	632	992	1150	192	326	1315	760	385
FGR25Pd/DNa-X(I)	1563	707	992	1350	192	402	1520	840	450
FGR30Pd/DNa-X(I)	1563	707	962	1350	262	402	1520	840	450
FGR40Pd/D(2)Na-X(I)	1730	760	1054	1450	359	557	1680	900	650

### ФОРМА І РОЗМІР ОТВОРУ, ДЛЯ ВИХОДУ І ПОВЕРНЕННЯ ПОВІТРЯ



Модель	Розмір отвору випуску повітря		Розмір отвору повернення повітря	
	A	B	C	D
FGR20Pd/DNa-X(I)	192	990	1150	963
FGR25Pd/DNa-X(I)	270	980	1350	420
FGR30Pd/DNa-X(I)	270	980	1350	420
FGR40Pd/D(2)Na-X(I)	360	1160	1450	560

## Монтажний простір

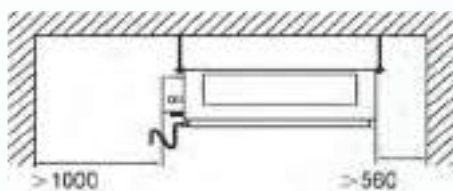

Отвір випуску повітря

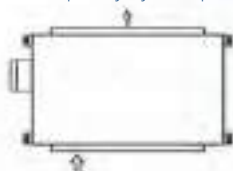

Отвір повернення повітря

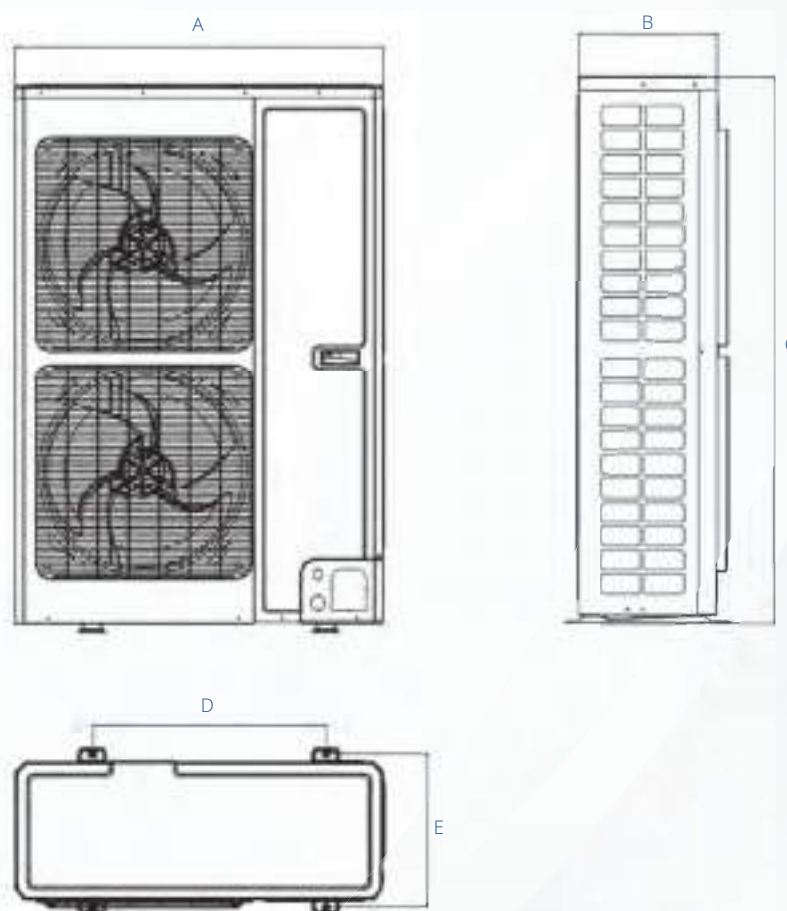

Одиниця виміру: мм

Модель	A	B	C	D	E
FGR20Pd/DNa-X(O)	940	320	1430	632	350
FGR25Pd/DNa-X(O)	940	460	1615	610	486
FGR30Pd/DNa-X(O)	940	460	1615	610	486

## ВИМОГИ ДО МІСЦЯ УСТАНОВКИ

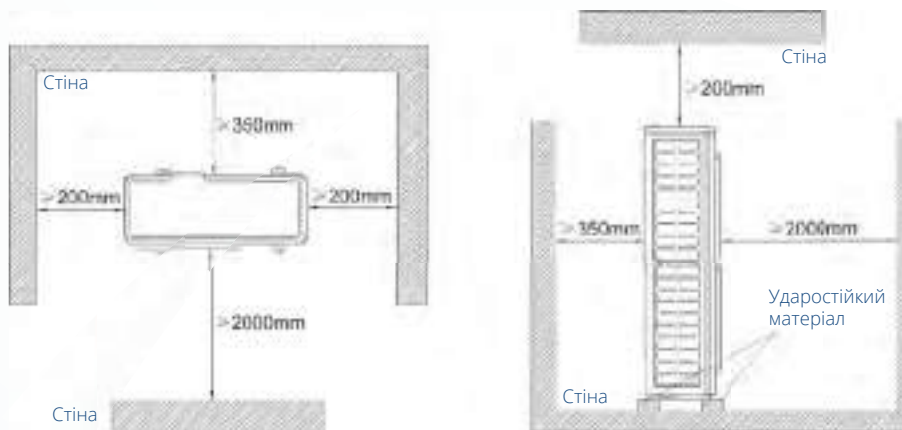

Допустима довжина труби холодоагенту та перепад висот між внутрішнім та зовнішнім блоком

Модель	Розмір труби (мм)		Максимальна довжина труби (м)	Максимальна різниця висоти між внутрішнім і зовнішнім блоком (м)
	Газ	Рідина		
FGR20Pd/DNa-X	Ф9.52	Ф19.05	70	30
FGR25Pd/DNa-X	Ф9.52	Ф22.2	70	30
FGR30Pd/DNa-X	Ф12.7	Ф25.4	70	30
FGR40Pd/D(2)Na-X	Ф9.52	Ф19.05	70	30

## КАБЕЛЬ ЖИВЛЕННЯ

Як силові кабелі можна використовувати тільки мідні жили. Мідні провідники повинні відповідати національним стандартам та допустимому навантаженню на агрегат.

Модель	Джерело живлення	Автоматичний вимикач (А)	Кількість проводів заземлення * Мінімальна площа перерізу (мм <sup>2</sup> )	Кількість кабелю живлення * Мінімальна площа перерізу (мм <sup>2</sup> )
FGR20Pd/DNa-X(I)	220В~50/60Гц	10	1×1.5	2×1.5
FGR20Pd/DNa-X(O)	380-415В 3Ф~50/60Гц	20	1×2.5	4×2.5
FGR25Pd/DNa-X(I)	220В~50/60Гц	10	1×1.5	2×1.5
FGR25Pd/DNa-X(O)	380-415В 3Ф~50/60Гц	25	1×2.5	4×2.5
FGR30Pd/DNa-X(I)	220В~50/60Гц	10	1×1.5	2×1.5
FGR30Pd/DNa-X(O)	380-415В 3Ф~50/60Гц	32	1×4.0	4×4.0
FGR40Pd/D(2)Na-X(I)	3Ф~ 380В 50/60Гц	10	1×1.5	4×1.5

Модель	Потужність (kW)		Холодоагент	Зовнішній вигляд	
	Охолодження	Обігрів		Зовнішній блок	Внутрішній блок
FGR50Pd/D(2)Na-M	50	53	R410A		
FGR60Pd/D(2)Na-M	60	64			

Модель			FGR50Pd/D(2)Na-M(I)×1	FGR60Pd/D(2)Na-M(I)×1
			FGR25Pd/DNa-M(O)×2	FGR30Pd/DNa-M(O)×2
Продуктивність	Охолодження	кВт	50	60
	Обігрів	кВт	53	64
Напруга живлення		Ф, (В), Гц	3Ф/380-415V/(50/60)	3Ф~/380-415V/(50Hz)
Вхідна потужність	Охолодження	кВт	27,7	27,0
	Обігрів	кВт	18,9	20,8
Номінальний ток	Охолодження	А	32,97	41,02
	Обігрів	А	28,92	31,60
Обсяг заправки холодоагенту		кг	8.00×2	9.50×2
Внутрішній блок	Витрати повітря		9000	10800
	Зовнішній статичний тиск		Pa	160
	Рівень звукового тиску		60	62
	Габарити	ШхГхВ	мм	(1900×1100×700)×1
	Вага		255×1	270×1
Зовнішній блок	Рівень звукового тиску		63	65
	Габарити	ШхГхВ	мм	(940×460×1615)×2
	Вага		кг	(155×2)
Діаметр з'єднання	Рідина	мм	3/8"	1/2"
	Газ	мм	7/8"	1"

Модель	Внутрішній блок	Зовнішній блок
Охолодження	сух.терм 27°C; вол. терм. 19°C	сух. терм. 35°C; вол.терм. 24°C
Довжина з'єднувальної труби	7.5	

## ГАБАРИТНІ РОЗМІРИ

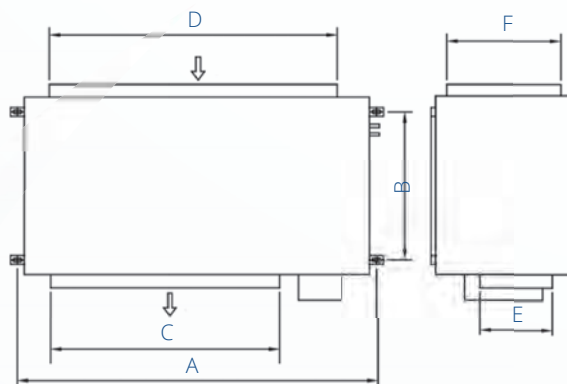

Одиниця виміру: мм

Модель	A	B	C	D	E	F
FGR50Pd/D(2)Na-M(I)	1980	1040	1120	1650	347	600
FGR60Pd/D(2)Na-M(I)	1980	1040	1120	1650	347	755

## ФОРМА І РОЗМІР ОТВОРУ, ДЛЯ ВИХОДУ І ПОВЕРНЕННЯ ПОВІТРЯ



Модель	Розмір отвору випуску повітря		Розмір отвору повернення повітря	
	A	B	C	D
FGR50Pd/D(2)Na-M(I)	347	1120	1650	600
FGR60Pd/D(2)Na-M(I)	347	1120	1650	755

## Монтажний простір



## Модель

FGR50Pd/D(2)Na-M(I), FGR60Pd/D(2)Na-M(I)

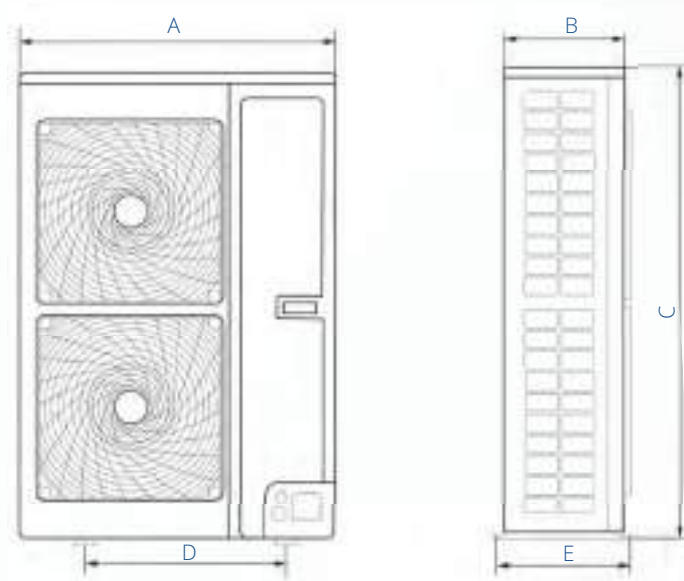

Одиниця виміру: мм

Модель	A	B	C	D	E
FGR25Pd/DNa-M(O)	940	460	1615	610	486
FGR30Pd/DNa-M(O)					

## ВИМОГИ ДО МІСЦЯ УСТАНОВКИ

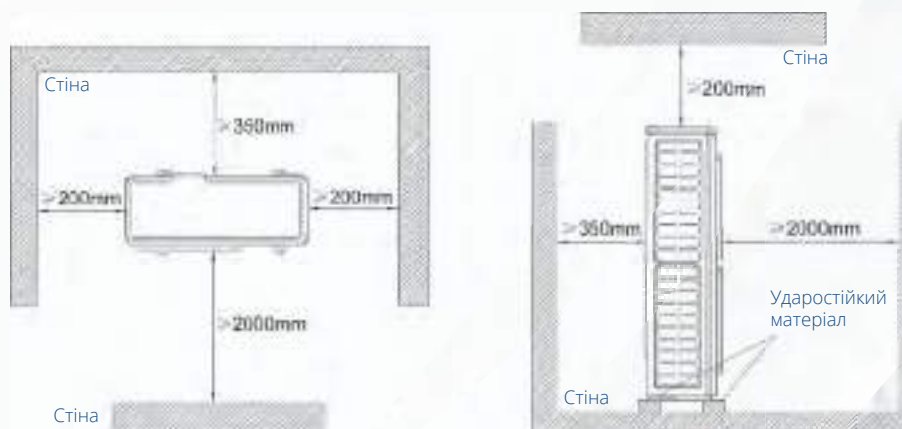

Модель
FGR25Pd/DNa-M(O), FGR30Pd/DNa-M(O)

## КАБЕЛЬ ЖИВЛЕННЯ

Як силові кабелі можна використовувати тільки мідні жили. Мідні провідники повинні відповідати національним стандартам та допустимому навантаженню на агрегат.

### Вибір автоматичного вимикача та кабелю живлення

Модель	Джерело живлення	Автоматичний вимикач (А)	Кількість проводів заземлення * Мінімальна площа перерізу(мм <sup>2</sup> )	Кількість кабелю живлення * Мінімальна площа перерізу (мм <sup>2</sup> )
FGR25Pd/DNa-M(O)	380-415В 3Ф~50Гц	25	1×2,5	4×2,5
FGR30Pd/DNa-M(O)	380-415В 3Ф~50Гц	32	1×4,0	4×4,0
FGR50Pd/D(2)Na-M(I)	380-415В 3Ф~50Гц	10	1×1,5	4×1,5
FGR60Pd/D(2)Na-M(I)	380-415В 3Ф~50Гц	10	1×1,5	4×1,5

## ЗАГАЛЬНА ІНФОРМАЦІЯ

### Кабель зв'язку та кабель управління

Примітка: Для блоків кондиціонування повітря, встановлених у місцях з сильними електромагнітними перешкодами, повинен використовуватися кабель для зв'язку між внутрішнім блоком і провідним контролером, між внутрішніми блоками, а також між внутрішніми та зовнішніми блоками - екранований провід з крученими по довжині жилами. Вибір кабелю зв'язку для зовнішнього та внутрішнього блоку:

Тип кабелю	Загальна довжина L (м) кабелю зв'язку між внутрішніми, внутрішніми та зовнішніми блоками	Розмір мм <sup>2</sup> /AWG	Стандарт кабелю	Зауваження
Легкий/ звичайний кабель в оболонці з полівінілхлориду. (60227 IEC 52 /60227 IEC 53)	L≤1000m	≥2×0,75 (≥2×AWG18)	IEC 60227-5:2007	Якщо діаметр кабелю збільшити до 2×1 мм <sup>2</sup> (2×AWG16), загальна довжина лінії зв'язку може досягати 1500 м.
				Кабель має бути круглим (жили повинні бути скручені разом).
				Якщо пристрій встановлюється в місцях з інтенсивним магнітним полем або сильними перешкодами, необхідно використовувати екранований провід.

### Вибір кабелю зв'язку для провідного контролера:

Тип кабелю	Загальна довжина лінії зв'язку між внутрішнім блоком і дротовим контролером L (м)	Розмір мм <sup>2</sup> /AWG	Стандарт кабелю	Зауваження
Легкий/ звичайний кабель в оболонці з полівінілхлориду. (60227 IEC 52 /60227 IEC 53)	L≤250m	2×0.75~2×1.25 (2×AWG18~2×AWG16)	IEC 60227-5:2007	Загальна довжина лінії зв'язку не може перевищувати 250 м.
				Кабель має бути круглим (жили повинні бути скручені разом).
				Якщо пристрій встановлюється в місцях з інтенсивним магнітним полем або сильними перешкодами, необхідно використовувати екранований провід.

## ВСТАНОВЛЕННЯ МАСЛОПІДЙОМНОЇ ПЕТЛІ

Для вертикальної ділянки газової труби маслопідйомна петля повинна бути встановлена кожні 10 м знизу вгору, при цьому в найнижчій/найвищій точці вертикальної труби повинна бути встановлена масляна пастка.

## ВИМОГИ ДО ВИГОТОВЛЕННЯ МАСЛОПІДЙОМНОЇ ПЕТЛІ ТА МАСЛЯНОЇ ПАСТКИ

Якщо зовнішній блок нижче внутрішнього, немає необхідності встановлювати масляну пастку в найнижчій/найвищій точці вертикальної труби; якщо зовнішній блок вище внутрішнього, то масляна пастка повинна бути встановлена окремо в найнижчій/найвищій точці;

Розміри маслопідйомної петлі та масляної пастки наступні:

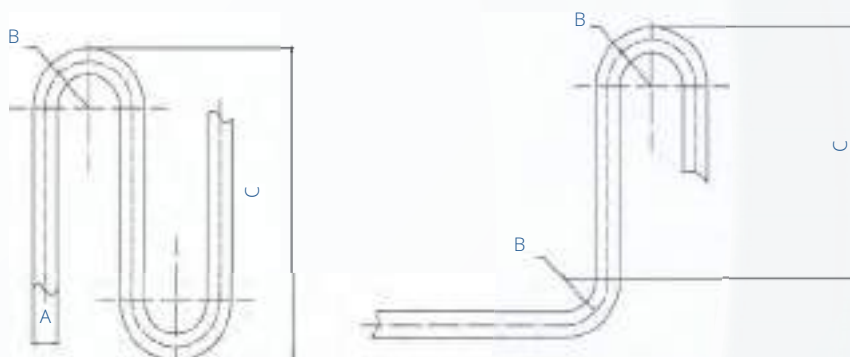

A(мм)	B(мм)	C(мм)
19	≥34	≤105
22	≥34	≤150
28	≥45	≤150
35	≥60	≤250
42	≥80	≤450

## З'ЄДНАННЯ СИСТЕМ ІЗ ПОДВІЙНИМИ ЗОВНІШНІМИ БЛОКАМИ

Спосіб підключення труб холодоагенту

Спосіб з'єднання проводів зв'язку



СИСТЕМА З РЕКУПЕРАЦІЙНИМ ЕЛЕМЕНТОМ І ДВОМА ФІЛЬТРАМИ ЗАСТОСОВУЄТЬСЯ ДЛЯ ВЕНТИЛЯЦІЇ ПРИМІЩЕНЬ І ДОЗВОЛЯЄ УТИЛІЗУВАТИ ДО 79% ЕНЕРГІЇ, ЩО ВИТРАЧАЄТЬСЯ НА ОХОЛОДЖЕННЯ АБО ОБІГРІВ ПРИМІЩЕННЯ.

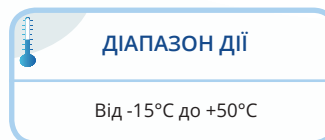

- Моделі, що працюють від джерела електроживлення 220В, мають три швидкості обертання вентилятора, а моделі, що працюють від джерела живлення 380В, мають одну швидкість обертання вентилятора.
- Ефективність теплообміну по ентальпії тестується відповідно до умов проведення випробувань:
  - режим рекуперації холоду:  
температура повітря в приміщенні +27°C (DB), +20°C (WB),  
температура зовнішнього повітря +35°C (DB), +29°C (WB).
  - режим рекуперації тепла:  
температура повітря в приміщенні +20°C (DB), +14°C (WB),  
температура зовнішнього повітря +5°C (DB), +2°C (WB).

Модель		FHBQ-D3.5-K	FHBQ-D5-K	FHBQ-D8-K	FHBQ-D10-K
Витрата повітря м3/ч	Н/М/Л	360/260/210	500/380/300	800/600/480	820/620/500
Статичний тиск, (Па)	Н/М/Л	100/80/60	100/80/60	110/85/65	50/40/30
Ефективність теплообміну, (%)	Н/М/Л	71/73/75	68/70/72	70/72/74	70/72/74
Ефективність теплообміну по ентальпії, (%)	холод	Н/М/Л	65/67/68	62/64/65	63/65/67
	тепло	Н/М/Л	61/63/65	57/59/61	60/62/64
Підключення повітроводів		ø197	ø197	ø246	ø246
Кабелі подачі електроживлення	кількість жил	3			
	переріз, мм <sup>2</sup>	1,5			
Напруга живлення	Ф, (В), Гц	1, (220-240), 50			
Споживана потужність	Вт	165	262	400	440
Рівень шуму	дБ(А)	37	39	45	46
Габарити, мм	ШхГхВ	800x879x306	800x879x306	832x1016x380	832x1016x380
Вага	кг	45	45	57	57

Модель		FHBQ-D15-M	FHBQ-D20-M	FHBQ-D30-M
Витрата повітря м3/ч	Н/М/Л	1500	2000	3000
Статичний тиск, (Па)	Н/М/Л	150	150	150
Ефективність теплообміну, (%)	Н/М/Л	73	71	70
Ефективність теплообміну по ентальпії, (%)	холод	Н/М/Л	65	62
	тепло	Н/М/Л	60	58
Підключення повітроводів		ø297	ø297	346x332
Кабелі подачі електроживлення	кількість жил	5		
	переріз, мм <sup>2</sup>	1,5		
Напруга живлення	Ф, (В), Гц	3, (380-415), 50		
Споживана потужність	Вт	600	950	2800
Рівень шуму	дБ(А)	48	50	54
Габарити, мм	ШхГхВ	1210x1215x452	1210x1215x452	1340x1550x572
Вага	кг	110	110	215

## НОВА ЛІНІЙКА ПРИПЛИВНО-ВИТЯЖНИХ УСТАНОВОК З РЕКУПЕРАЦІЄЮ ТЕПЛА

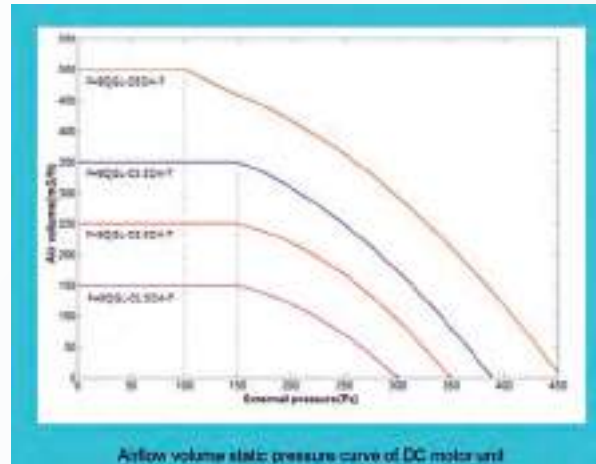

Припливний вентилятор   Фільтр   Рекуператор   Фільтр   Витяжний вентилятор



- Двигуни вентиляторів постійного струму і технологія контролю постійної витрати повітря;
- Автоматична сигналізація очищення і заміни фільтрів;
- Управління кількома швидкостями вентилятора, доступно 5 швидкостей вентилятора;
- Обсяг повітря при кожній швидкості вентилятора стабільний;
- Можливість зміни статичного тиску (50 - 75 - 100 Pa);
- Вбудована змінна секція фільтрації складається з фільтрів;
- Управління за допомогою основного і підлеглого дротового пульта;
- Функція таймера, попереднє встановлення на включення / вимикання на 24 години;
- Визначення температури свіжого повітря в реальному часі;
- Відображення режиму роботи;
- Висота блоку 220 / 240 мм;
- Повне обслуговування установки - знизу (600x600мм).

Модель		FHBQGL-D2.5DA-T	FHBQGL-D5DA-T
Витрата повітря м3ч	номінал.	250	500
Статичний тиск, (Pa)	номінал.	100	100
Ефективність теплообміну, (%)	номінал.	80%	80%
Підключення повітроводів		Φ149.9±0.3	Φ185±0.3
Кабелі подачі електроживлення	кількість жил	3	
	переріз, мм <sup>2</sup>	1,5	
Напруга живлення	Ф, (В), Гц	1, 220-240, 50	
Споживана потужність	Вт	105	300
Рівень звукової потужності (максимальний)	дБ(А)	44	55
Габарити, мм	ШхГхВ	1160×700×220	1385×785×240
Вага	кг	50	71,5



ДІАПАЗОН ДІЇ	
в режимі охолодження	в режимі обігріву
від +18°C до +54°C	від -30°C до +24°C

Модель			GVH24AK-K3DNC6A
Продуктивність	Охолодження	Вт	7200(1500-8800)
	Обігрів	Вт	9500(1000-10020)
SEER/SCOP/EER/COP			6,1/4,0/3,36/3,1
Напруга живлення	Ф, (В), Гц		1, (220-240), 50
Споживана потужність	Охолодження	Вт	2140(340-3250)
	Обігрів	Вт	3060(270-4000)
Номінальний струм	Охолодження	А	14,1
	Обігрів	А	17,4
Максимальний струм		А	7,9
Витрата повітря	м³/г (SS/Н/МН/Н/МЛ/Л/СЛ)		1200/1100/1000/900/800/700/550
Внутрішній блок			GVH24AK-K3DNC6A/I
Рівень шуму	дБ(А) (SH/Н/М/Л/СЛ)		48/45/43/40/37/35/30
Габарити	ШxВxГ	мм	1844x462x395
Вага		кг	46
Зовнішній блок			GVH24AK-K3DNC6A/O
Рівень шуму	дБ(А) (SS/Н/МН/Н/МЛ/Л/СЛ)		58
Габарити	ШxВxГ		980x790x427
Вага			63
Діаметр труб	Рідина	мм	6
	Газ	мм	16

## КОМФОРТНИЙ КЛІМАТ



З ЕЛЕКТРОННИМ УПРАВЛІННЯМ

## ОСУШУВАЧІ ПОВІТРЯ GREE

Осушувачі служать для видалення надлишків вологи, що містяться в повітрі побутових приміщень: ванних кімнат, пральнях, гардеробних, підвалах, а також у бібліотеках і кімнатах, де цінні для власника речі можуть постраждати від вогкості.

Обидві моделі мають захист від обмерзання (функцію авторазморозки), захист від роботи з переповненим водним баком і функцією авторестарта. Для очищення повітря в осушувачах GREE використовується повітряний фільтр, який необхідно періодично (250 експлуатаційних годин) промивати. За бажанням користувача, моделі можуть модифікуватися за допомогою установки додаткових фільтрів - катехінового, вугільного, фотокаталітичного та з іонами срібла.

## ХАРАКТЕРИСТИКИ

Модель		GDN10AH-K4EBB1C	GDN24BE-K5EBA1A
Продуктивність (max)	л/день	4,08	12,24
Споживана потужність	Вт	220	335
Напруга живлення	Ф, (В), Гц	1, (220-240), 50	
Витрата повітря	м³/г	150/120/100	220 / - / 155
Рівень звукового тиску	дБ(А)	43/41/39	44 / - / 42
Ємність контейнера	л	2,6/3,0	
Габарити, ШxВxГ	мм	343x525x260	352x482x240
Вага	кг	13	16

## ФУНКЦІЇ



Різні види фільтрів



Система зниження рівня шуму



Таймер

**Versati III**  
**SPLIT**

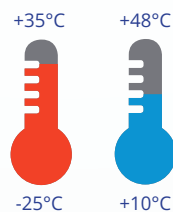

Теплові насоси Versati III розроблені спеціально для європейського ринку. Завдяки застосуванню запатентованого компресора з двоступеневим стисненням і збільшенню ентальпії за рахунок упорскування газу, ефективність нагріву при низькій зовнішній температурі значно зростає, забезпечуючи температуру теплоносія на виході до +60°C (при зовнішній температурі до -7°C).

Теплові насоси гарантують працездатність у широкому діапазоні зовнішніх температур у режимі обігріву -25°C~35°C, в режимі охолодження +10°C~48°C та режимі підготовки ГВП -25°C~45°C.

Вся серія продуктів Versati III суворо відповідає класу енергоефективності A сертифікації EUROVENT (EN14511), сезонної енергоефективності SCOP A+++ (35°C) та SCOP A++ (55°C) за EN14825. ККД теплових насосів може сягати 5,0. Ці блоки можуть забезпечувати обігрів та охолодження приміщень, підготовку ГВП та подачу носія для побутових потреб через кінцеві пристрої, такі як фанкойли, контури для підлоги або радіатори.

В установках використовується екологічно безпечний холодоагент R32 з ODP рівним 0 та низьким GWP (675).

Крім того, теплові насоси Versati III сприяють технологіям скорочення споживання вугілля та інших не відновлюваних джерел енергії та роблять внесок у значне зниження викидів CO2.

Модельний ряд Versati III, доступний у розширеному діапазоні потужностей від 4,0 кВт до 16 кВт, знайде застосування у компактних та великих квартирах, котеджах та віллах, об'єктах соціального та комерційного призначення, тощо. Оновлені зовнішні блоки мають компактні розміри (блок 16кВт – одновентильаторний 940×460×820)

**ЕФЕКТИВНІСТЬ VERSATI III РОЗДІЛЬНИЙ ТИП (A7W35)**

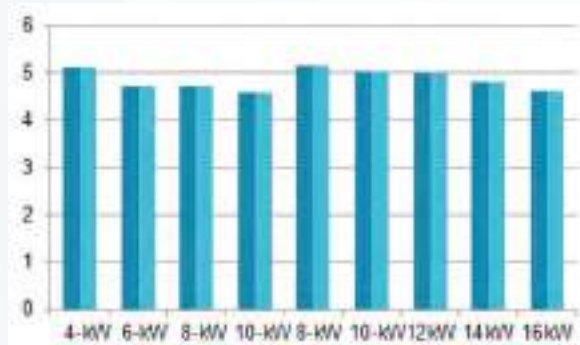

**ВИСОКА ФУНКЦІОНАЛЬНІСТЬ СИСТЕМИ**

Все в одному - обігрів, охолодження та ГВП



Спільна робота із зовнішнім теплогенератором

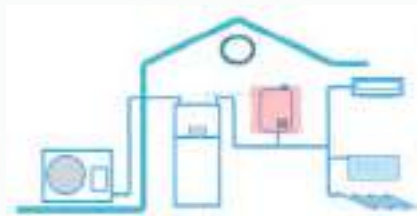

Спільна робота із сонячним колектором

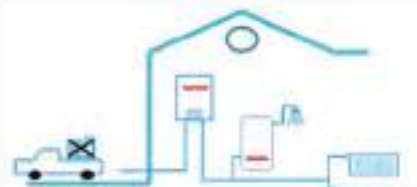

Аварійний режим роботи

У низькотемпературних умовах, порівняно із звичайним компресором, двоступеневий низькотемпературний високоентальпійний компресор генерує менші втрати теплоємності та забезпечує більш високу енергоефективність.

Унікальний двоступеневий низькотемпературний високоентальпійний компресор та інверторний двигун вентилятора

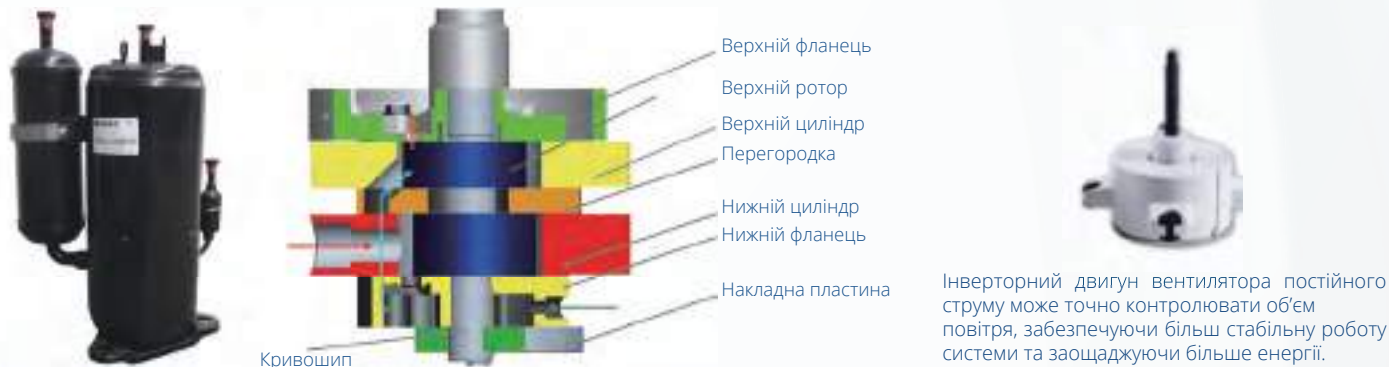

## ВИСОКООБ'ЄКТИВНІ КОМПОНЕНТИ СИСТЕМИ VERSATI III



Високоєфективний пластинчастий теплообмінник значно покращує продуктивність пристрою.



Високоєфективний інверторний водяний насос А-класу, який відповідає європейській директиві ErP, може контролювати робочу частоту на основі фактичного навантаження. Таким чином, він може підвищити ефективність роботи та точніше контролювати температуру води.



Датчик температури в приміщенні

## НАСТІННИЙ ВНУТРІШНІЙ БЛОК

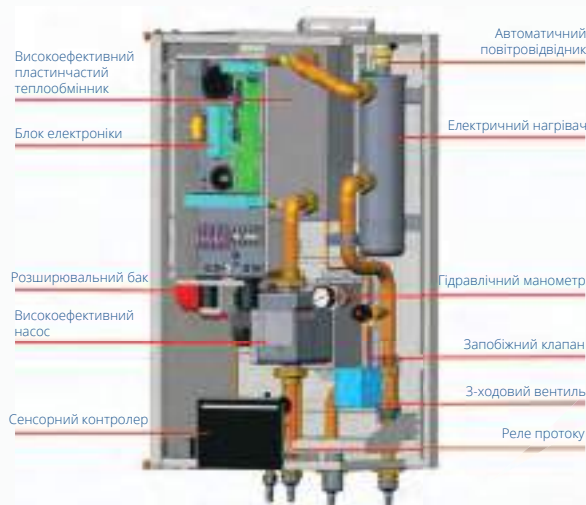

## ВНУТРІШНІЙ БЛОК ІЗ ІНТЕГРОВАНИМ БАКОМ ГВП



Компактний розмір внутрішнього блоку «Все в одному» (розмір побутового холодильника), наявність вбудованого бака гарячого водопостачання та оснащення основними функціями, відсутність необхідності додаткової обв'язки, робота в режимі обігріву та охолодження, контроль та управління з програми Gree+ - ідеальне готове рішення як для міської квартири, так і замського будинку!

**АБСОЛЮТНО НОВИЙ КОНТРОЛЕР**

- Вишуканий дизайн та настінна конструкція, що полегшує установку.
- Рідкокристалічний дисплей і сенсорний екран.
- Інтерфейс 12В може подавати живлення до системи управління окремо та подовжувати відстань зв'язку.
- Інтерфейс віддаленого моніторингу може контролювати пристрій через інтерфейс Modbus і бути інтегрований в систему BMS.



Домашня сторінка



Сторінка меню

**ТАКОЖ У ВНУТРІШНІХ БЛОКАХ VERSATI III ПЕРЕДБАЧЕНО:**

- Вбудований 3-ходовий вентиль (опалення-охолодження/ГВП);
- Вбудовані ТЕН-и (крім моноблоків): у моделях 4/6 кВт – нагрівач 1,5+1,5 кВт; у моделях 8/10/12/14/16 кВт – нагрівач 3+3 кВт;
- Датчик температури в приміщенні у комплекті;
- Датчик температури бака ГВП у комплекті;
- Вбудований модуль Wi-Fi;
- Вбудований інтерфейс Modbus;
- Управління зовнішнім термостатом;
- Блокування роботи зовнішнім сигналом;
- Робота за температурою у приміщенні або температурою на виході;
- Погодозалежне управління;
- Декілька режимів взаємодії та керування додатковим зовнішнім джерелом тепла;
- Спільна робота з геліосистемою;
- Розширені режими роботи за тижневим таймером;
- Режим обмеження потужності чи струму споживання;
- Активація зниженого рівня шуму зовнішнього блоку за розкладом;
- Режим контролю та підтримки мінімальної температури (режим Відпустки);
- Автоматичний режим захисту від заморожування;
- Робота в Аварійному режимі;
- Збереження історії несправностей (до 20 останніх помилок);
- Підтримка кількох мов інтерфейсу користувача;

Діапазон експлуатації		
Режим роботи	Температура води на виході (°C)	Зовнішня температура сухого термометра (°C)
Охолодження	7~25	10~48
Обігрів	20~60	-25~35
Нагрівання води ГВП	40~80 (Температура бака ГВП)	-25~45

## ПРИКЛАД ПІДКЛЮЧЕННЯ БАКА ГВП, КОНТУРУ ТЕПЛОЇ ПІДЛОГИ ТА ФАНКОЙЛІВ ДО НАСТІННОГО БЛОКУ

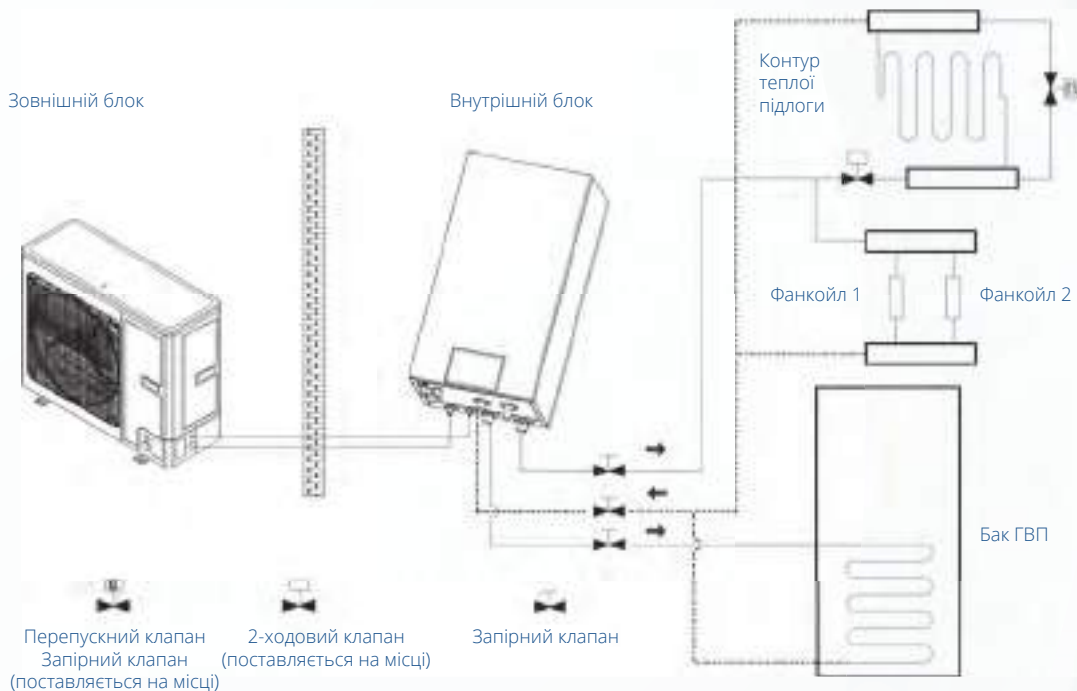

### Примітки

Двоходовий клапан дуже важливий для запобігання конденсації роси на підлозі в режимі охолодження.

Бак ГВП повинен бути обладнаний внутрішнім електричним нагрівачем для забезпечення достатньої кількості теплової енергії у дуже холодні дні.

## ПРИКЛАД ПІДКЛЮЧЕННЯ КОНТУРУ ТЕПЛОЇ ПІДЛОГИ ТА ФАНКОЙЛІВ ДО БЛОКУ «ВСЕ В ОДНОМУ»

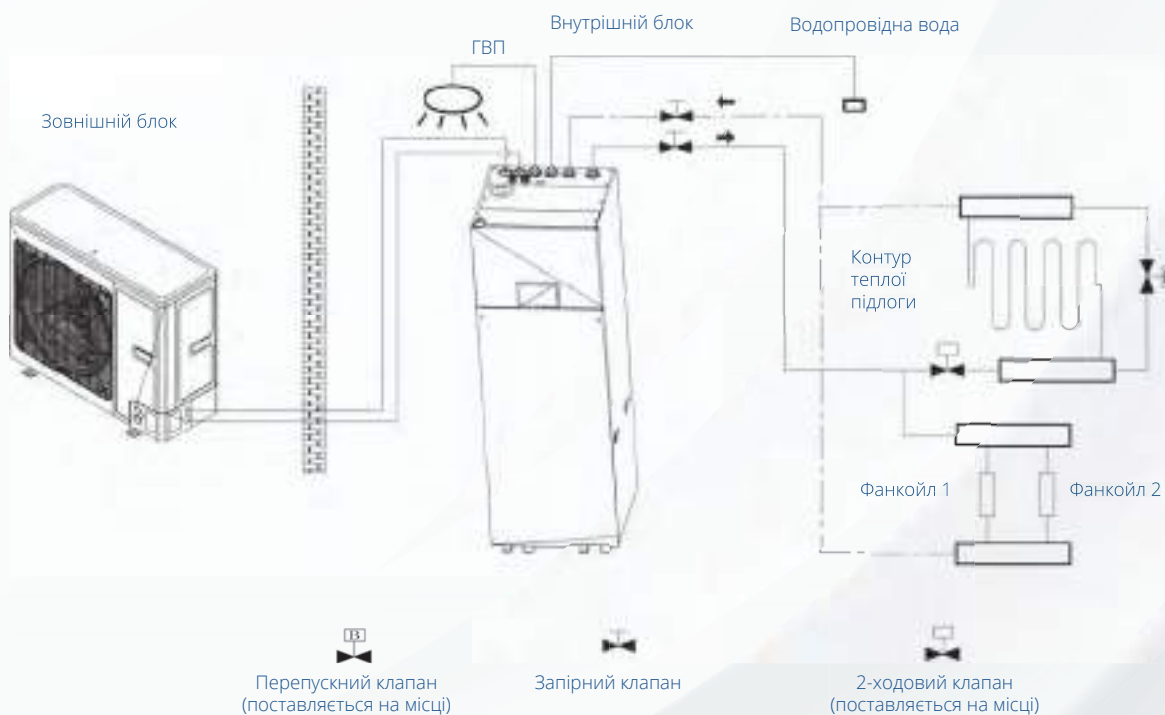

### Примітки

Двоходовий клапан дуже важливий для запобігання конденсації роси на підлозі в режимі охолодження.

ПРИНЦИПОВА СХЕМА БЛОКУ «ВСЕ В ОДНОМУ»

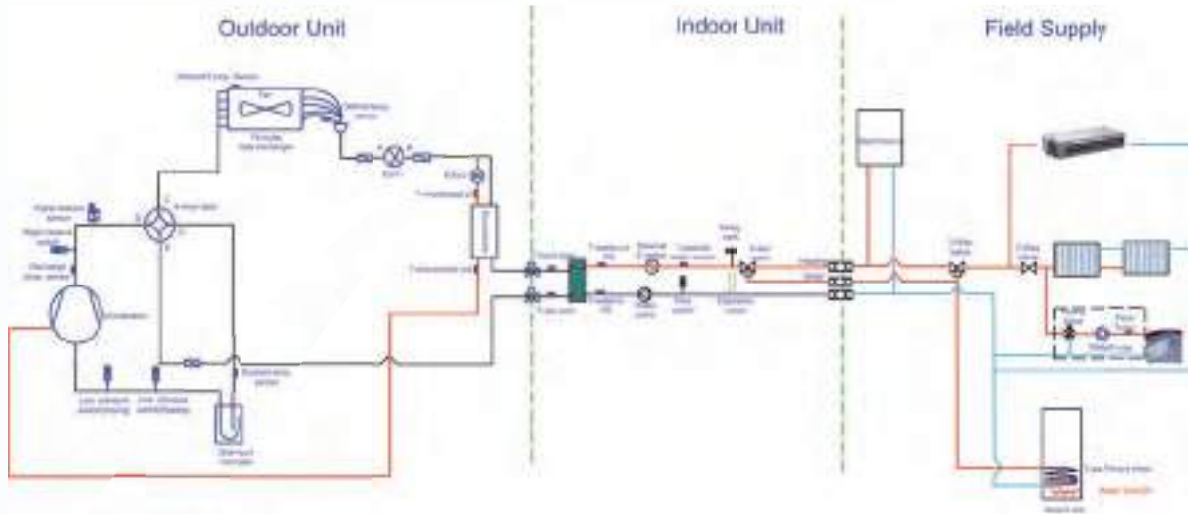

ПРИНЦИПОВА СХЕМА БЛОКУ «ВСЕ В ОДНОМУ»

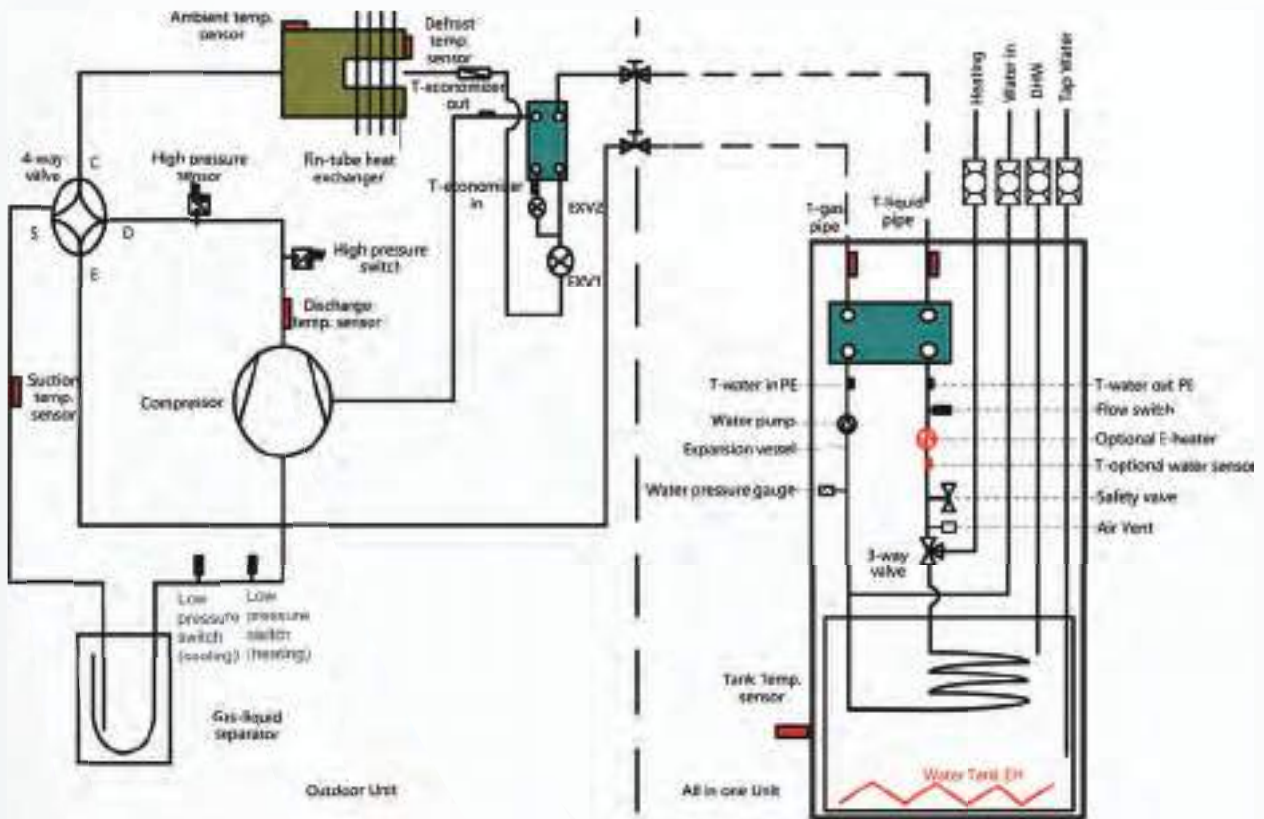

Двоходовий клапан дуже важливий для запобігання конденсації роси на підлозі в режимі охолодження.

## ТЕХНІЧНІ ХАРАКТЕРИСТИКИ НАСТІННОГО БЛОКУ. ОДНОФАЗНІ МОДЕЛІ

Модель		GRS-CQ 4.0 Pd/NhH-E	GRS-CQ 6.0 Pd/NhH-E	GRS-CQ 8.0 Pd/NhH-E	GRS-CQ 10.0 Pd/NhH-E	GRS-CQ 12.0 Pd/NhH-E	GRS-CQ 14.0 Pd/NhH-E	GRS-CQ 16.0 Pd/NhH-E
Продуктивність <sup>1</sup>	Охолодження (підлога)	3,8	5,8	7	8,5	11	12,6	13
	Нагрівання (підлога)	4	6	8	9,5	12	14	15,5
Споживна потужність <sup>1</sup>	Охолодження (підлога)	0,8	1,32	1,75	2,24	2,5	3,41	3,6
	Нагрівання (підлога)	0,78	1,2	1,7	2,07	2,4	2,98	3,44
EER1	Охолодження (підлога)	4,75	4,4	4	3,8	4,4	3,7	3,6
COP1	Нагрівання (підлога)	5,1	5	4,7	4,6	5	4,7	4,5
Продуктивність <sup>2</sup>	Охолодження (фанкойл)	3,15	4,09	5,3	6,5	10,59	11,07	11,51
	Нагрівання (фанкойл або радіатор)	4	5,9	8	9,5	12,4	14,48	16,09
Споживна потужність <sup>2</sup>	Охолодження (фанкойл)	0,92	1,28	1,73	2,27	3,79	4,18	4,49
	Нагрівання (фанкойл або радіатор)	1,02	1,51	2,14	2,64	3,29	3,93	4,44
EER2	Охолодження (фанкойл)	3,4	3,2	3	2,9	2,79	2,65	2,57
COP2	Нагрівання (фанкойл або радіатор)	3,9	3,9	3,7	3,6	3,77	3,68	3,62
Обсяг заправки холодоагенту	кг	1	1	1,6	1,6	1,84	1,84	1,84
Діаметр підключення води		1	1	1	1	1	1	1
Діаметр труб	Рідина дюйм	1/4	1/4	1/4	1/4	1/4	1/4	1/4
	Газ дюйм	1/2	1/2	1/2	1/2	5/8	5/8	5/8
Зовнішній блок		GRS-CQ 4.0 Pd/NhH-E(0)	GRS-CQ 6.0 Pd/NhH-E(0)	GRS-CQ 8.0 Pd/NhH-E(0)	GRS-CQ 10.0 Pd/NhH-E(0)	GRS-CQ 12.0 Pd/NhH-E(0)	GRS-CQ 14.0 Pd/NhH-E(0)	GRS-CQ 16.0 Pd/NhH-E(0)
Рівень звукового тиску	Охолодження	52	52	55	55	68	68	68
	Нагрівання	52	52	55	55	68	68	68
Габарити	ШхГхВ мм	975x396x702	975x396x702	982x427x787	982x427x787	940x460x820	940x460x820	940x460x820
Вага	кг	55	55	82	82	58	58	58
Внутрішній блок		GRS-CQ 4.0 Pd/NhH-E(I)	GRS-CQ 6.0 Pd/NhH-E(I)	GRS-CQ 8.0 Pd/NhH-E(I)	GRS-CQ 10.0 Pd/NhH-E(I)	GRS-CQ 12.0 Pd/NhH-E(I)	GRS-CQ 14.0 Pd/NhH-E(I)	GRS-CQ 16.0 Pd/NhH-E(I)
Рівень звукового тиску	Охолодження	29	29	29	29	42	42	42
	Нагрівання	29	29	29	29	42	42	42
Габарити	ШхГхВ мм	460x318x860	460x318x860	460x318x860	460x318x860	860x460x318	860x460x318	860x460x318
Вага	кг	62	62	62	62	62	62	62

**ТЕХНІЧНІ ХАРАКТЕРИСТИКИ НАСТІННОГО БЛОКУ. ТРИФАЗНІ МОДЕЛІ**

Модель		GRS-CQ8.0 Pd/NhH-M	GRS-CQ10.0 Pd/NhH-M	GRS-CQ 12.0 Pd/NhH-M	GRS-CQ 14.0 Pd/NhH-M	GRS-CQ 16.0 Pd/NhH-M
Продуктивність <sup>1</sup>	Охолодження (підлога)	8,5	10	11	12,6	13
	Нагрівання (підлога)	8	10	12	14	15,5
Споживна потужність <sup>1</sup>	Охолодження (підлога)	1,74	2,33	2,5	3,41	3,6
	Нагрівання (підлога)	1,55	2,06	2,4	2,98	3,44
EER1	Охолодження (підлога)	4,4	3,7	4,4	3,7	3,6
COP1	Нагрівання (підлога)	5	4,7	5	4,7	4,51
Продуктивність <sup>2</sup>	Охолодження (фанкойл)	7,6	8,2	10,65	11,24	11,52
	Нагрівання (фанкойл або радіатор)	8	10,2	12,29	14,44	16,13
Споживна потужність <sup>2</sup>	Охолодження (фанкойл)	1,52	1,91	3,74	4,13	4,38
	Нагрівання (фанкойл або радіатор)	1,92	2,55	3,09	3,63	4,16
EER2	Охолодження (фанкойл)	5	4,3	2,85	2,72	2,63
COP2	Нагрівання (фанкойл або радіатор)	4,16	4	3,98	3,98	3,88
Обсяг заправки холодоагенту	кг	1,84	1,84	1,84	1,84	1,84
Діаметр підключення води		1	1	1	1	1
Діаметр труб	Рідина	1/4	1/4	1/4	1/4	1/4
	Газ	1/2	1/2	5/8	5/8	5/8
<b>Зовнішній блок</b>		<b>GRS-CQ 8.0 Pd/NhH-M(0)</b>	<b>GRS-CQ 10.0 Pd/NhH-M(0)</b>	<b>GRS-CQ 12.0 Pd/NhH-M(0)</b>	<b>GRS-CQ 14.0 Pd/NhH-M(0)</b>	<b>GRS-CQ 16.0 Pd/NhH-M(0)</b>
Рівень звукового тиску	Охолодження	55	55	68	68	68
	Нагрівання	55	55	68	68	68
Габарити	ШхГхВ	мм	982x395x787	982x395x787	940x460x820	940x460x820
Вага	кг	88	88	58	58	58
<b>Внутрішній блок</b>		<b>GRS-CQ 8.0 Pd/NhH-M(I)</b>	<b>GRS-CQ 10.0 Pd/NhH-M(I)</b>	<b>GRS-CQ 12.0 Pd/NhH-M(I)</b>	<b>GRS-CQ 14.0 Pd/NhH-M(I)</b>	<b>GRS-CQ 16.0 Pd/NhH-M(I)</b>
Рівень звукового тиску	Охолодження	31	31	31	31	31
	Нагрівання	31	31	31	31	31
Габарити	ШхГхВ	мм	915x460x318	915x460x318	860x460x318	860x460x318
Вага	кг	60	60	62	62	62

**Примітки**

"\*1" вказує, що продуктивність та споживана потужність перевірені за наступних умов:

Охолодження: Температура холодоносія: +23°C/+18°C; Зовнішня температура: сух.терм +35°C; вол. терм. +24°C

Обігрів: Температура теплоносія: +30°C/+35°C; Зовнішня температура: сух.терм +7°C; вол. терм. +6°C

"\*2" вказує, що продуктивність та споживана потужність перевірені за наступних умов:

Охолодження: Температура холодоносія: +12°C/+7°C; Зовнішня температура: сух.терм +35°C; вол. терм. +24°C

Обігрів: Температура теплоносія: +40°C/+45°C; Зовнішня температура: сух.терм +7°C; вол. терм. +6°C

ТЕХНІЧНІ ХАРАКТЕРИСТИКИ НАСТІННОГО БЛОКУ. ЕЛЕКТРИЧНІ ПАРАМЕТРИ.

Модель	Джерело живлення	Автоматичний вимикач	Мінімальна площа перерізу проводу заземлення	Мінімальна площа перерізу кабелю живлення
	В,Ф,Гц	(А)	(мм <sup>2</sup> )	(мм <sup>2</sup> )
GRS-CQ4.0Pd/NhH-E(O)	230В, 1Ф, 50 Гц	16	1,5	1,5
GRS-CQ6.0Pd/NhH-E(O)		16	1,5	1,5
GRS-CQ4.0Pd/NhH-E(I)		20	6	6
GRS-CQ6.0Pd/NhH-E(I)		20	6	6
GRS-CQ8.0Pd/NhH-E(O)		25	4	4
GRS-CQ10Pd/NhH-E(O)		25	4	4
GRS-CQ8.0Pd/NhH-E(I)		40	6	6
GRS-CQ10Pd/NhH-E(I)		40	6	6
GRS-CQ8.0Pd/NhH-M(O)	400В, 3Ф, 50 Гц	16	2,5	2,5
GRS-CQ10Pd/NhH-M(O)		16	2,5	2,5
GRS-CQ8.0Pd/NhH-M(I)		20	4	4
GRS-CQ10Pd/NhH-M(I)		20	4	4
GRS-CQ12Pd/NhH-M(O)		16	2,5	2,5
GRS-CQ14Pd/NhH-M(O)		16	2,5	2,5
GRS-CQ16Pd/NhH-M(O)		16	2,5	2,5
GRS-CQ12Pd/NhH-M(I)		20	4	4
GRS-CQ14Pd/NhH-M(I)	20	4	4	
GRS-CQ16Pd/NhH-M(I)	20	4	4	
GRS-CQ12Pd/NhH-E(O)	230В, 1Ф, 50 Гц	32	6	6
GRS-CQ14Pd/NhH-E(O)		40	6	6
GRS-CQ16Pd/NhH-E(O)		40	6	6
GRS-CQ12Pd/NhH-E(I)		40	6	6
GRS-CQ14Pd/NhH-E(I)		40	6	6
GRS-CQ16Pd/NhH-E(I)		40	6	6

Примітки

a	Якщо використовуються автоматичні вимикачі із захистом від витоку, час спрацьовування повинен бути менше 0,1 секунди, струм витоку 30 мА.
b	Вибрані вище діаметри силових кабелів визначені, виходячи з припущення, що відстань від розподільної шафи до пристрою становить менше 75 м. Якщо кабелі прокладені на відстані від 75 до 150м, діаметр силового кабелю необхідно збільшити.
c	Електроживлення має відповідати номінальній напрузі блоку та має бути підключене до окремої електричної лінії.
d	Усі електромонтажні роботи повинні виконуватись професійними техніками відповідно до місцевих законів та правил.
e	Забезпечте безпечне заземлення. Заземлюючий провід повинен бути підключений до спеціальної лінії заземлення в будівлі і повинен бути встановлений професійними техніками.
f	Технічні характеристики вимикача та кабелю живлення, перелічені в таблиці вище, визначені на основі максимальної потужності (максимального струму) пристрою.
g	Технічні характеристики силового кабелю, перелічені в таблиці вище, застосовуються до багатожильного мідного кабелю в захисній трубі (наприклад, силовий кабель з ізоляцією зі зшитого поліетилену YJV), що використовується при +40 °С і стійкий до +90 °С (див. IEC 60364 -5-52). Якщо робочі умови змінюються, вони мають бути змінені відповідно до відповідного національного стандарту.
h	Технічні характеристики вимикача, перелічені в таблиці вище, застосовуються до вимикача з робочою температурою +40 °С. Якщо робочі умови змінюються, вони мають бути змінені відповідно до відповідного національного стандарту.
i	У силовій лінії живлення повинен бути встановлений автоматичний вимикач. Автоматичний вимикач з відключенням всіх полюсів, а відстань розмикання контактів має становити щонайменше 3 мм.

**ТЕХНІЧНІ ХАРАКТЕРИСТИКИ БЛОКУ «ВСЕ В ОДНОМУ» ОДНОФАЗНІ МОДЕЛІ**

Модель		GRSCQ 4.0PdG/ NhH2-E	GRSCQ 6.0PdG/ NhH2-E	GRSCQ 8.0PdG/ NhH2-E	GRSCQ 10PdG/ NhH2-E	GRSCQ 12PdG/ NhH2-E	GRSCQ 14PdG/ NhH2-E	GRSCQ 16PdG/ NhH2-E
Продуктивність <sup>1</sup>	Охолодження (підлога)	3,9	5,8	7,7	9,35	11	12,6	13
	Нагрівання (підлога)	4	6	8	10	12	14	15,5
Споживна потужність <sup>1</sup>	Охолодження (підлога)	0,68	1,13	1,72	2,36	2,5	3,41	3,6
	Нагрівання (підлога)	0,77	1,2	1,61	2,1	2,4	2,98	3,44
EER1	Охолодження (підлога)	5,7	5,1	4,5	4	4,4	3,7	3,6
COP1	Нагрівання (підлога)	5,2	5	5	4,8	5	4,7	4,5
Продуктивність <sup>2</sup>	Охолодження (фанкойл)	3,4	4	7,15	7,6	10,59	11,07	11,51
	Нагрівання (фанкойл або радіатор)	4,1	5,8	8	9,85	12,4	14,48	16,09
Споживна потужність <sup>2</sup>	Охолодження (фанкойл)	0,92	1,16	2,49	2,77	3,79	4,18	4,49
	Нагрівання (фанкойл або радіатор)	1,04	1,52	2,07	2,69	3,29	3,93	4,44
EER2	Охолодження (фанкойл)	3,69	3,45	2,87	2,74	2,79	2,65	2,57
COP2	Нагрівання (фанкойл або радіатор)	3,94	3,82	3,86	3,67	3,77	3,68	3,62
кг		1,1	1,1	1,84	1,84	1,84	1,84	1,84
Діаметр підключення води		1	1	1	1	1	1	1
Діаметр труб	Рідина	дюйм	1/4	1/4	1/4	1/4	1/4	1/4
	Газ	дюйм	1/2	1/2	1/2	5/8	5/8	5/8
Вбудований ТЭН баку ГВП		кВт	3	3	3	3	3	3
<b>Зовнішній блок</b>		<b>GRS-CQ4.0Pd/ NhH2-E(O)</b>	<b>GRS-CQ6.0Pd/ NhH2-E(O)</b>	<b>GRS-CQ8.0Pd/ NhH2-E(O)</b>	<b>GRS-CQ10Pd/ NhH2-E(O)</b>	<b>GRS-CQ12Pd/ NhH2-E(O)</b>	<b>GRS-CQ14Pd/ NhH2-E(O)</b>	<b>GRS-CQ16Pd/ NhH2-E(O)</b>
Рівень звукового тиску	Охолодження	52	52	55	55	68	68	68
	Нагрівання	52	52	55	55	68	68	68
Габарити	ШхГхВ	мм	975x396x702	975x396x702	982x427x787	982x427x787	940x460x820	940x460x820
Вага	кг		55	55	82	82	58	58
<b>Внутрішній блок</b>		<b>GRS-CQ4.0PdG/ NhH2-E(I)</b>	<b>GRS-CQ6.0PdG/ NhH2-E(I)</b>	<b>GRS-CQ8.0PdG/ NhH2-E(I)</b>	<b>GRS-CQ10PdG/ NhH2-E(I)</b>	<b>GRS-CQ12PdG/ NhH2-E(I)</b>	<b>GRS-CQ14PdG/ NhH2-E(I)</b>	<b>GRS-CQ16PdG/ NhH2-E(I)</b>
Рівень звукового тиску	Охолодження	29	29	29	29	29	29	29
	Нагрівання	29	29	29	29	29	29	29
Габарити	ШхГхВ	мм	600x650x1800	600x650x1800	600x650x1800	600x650x1800	600x650x1800	600x650x1800
Вага	кг		195	195	195	195	195	195

## ТЕХНІЧНІ ХАРАКТЕРИСТИКИ БЛОКУ «ВСЕ В ОДНОМУ» ТРИФАЗНІ МОДЕЛІ.

Модель			GRSCQ 8.0PdG/NhH2-M	GRSCQ 10PdG/NhH2-M	GRSCQ 12PdG/NhH2-M	GRSCQ 14PdG/NhH2-M	GRSCQ 16PdG/NhH2-M
Продуктивність1	Охолодження (підлога)		8,5	10	11	12,6	13
	Нагрівання (підлога)		8	10	12	14	15,5
Споживна потужність1	Охолодження (підлога)		1,74	2,33	2,5	3,41	3,6
	Нагрівання (підлога)		1,55	2,06	2,4	2,98	3,44
EER1	Охолодження (підлога)		4,4	3,7	4,4	3,7	3,6
COP1	Нагрівання (підлога)		5	4,7	5	4,7	4,51
Продуктивність2	Охолодження (фанкойл)		7,6	8,2	10,65	11,24	11,52
	Нагрівання (фанкойл або радіатор)		8	10,2	12,29	14,44	16,13
Споживна потужність2	Охолодження (фанкойл)		1,52	1,91	3,74	4,13	4,38
	Нагрівання (фанкойл або радіатор)		1,92	2,55	3,09	3,63	4,16
EER2	Охолодження (фанкойл)		5	4,3	2,85	2,72	2,63
COP2	Нагрівання (фанкойл або радіатор)		4,16	4	3,98	3,98	3,88
кг			1,84	1,84	1,84	1,84	1,84
Діаметр підключення води			1	1	1	1	1
Діаметр труб	Рідина	дюйм	1/4	1/4	1/4	1/4	1/4
	Газ	дюйм	1/2	1/2	5/8	5/8	5/8
Вбудований ТЕН баку ГВП			кВт	3	3	3	3
<b>Зовнішній блок</b>			<b>GRS-CQ 8.0Pd/NhH-M(O)</b>	<b>GRS-CQ 10Pd/NhH-M(O)</b>	<b>GRS-CQ 12Pd/NhH-M(O)</b>	<b>GRS-CQ 14Pd/NhH-M(O)</b>	<b>GRS-CQ 16Pd/NhH-M(O)</b>
Рівень звукового тиску	Охолодження		55	55	68	68	68
	Нагрівання		55	55	68	68	68
Габарити	ШхГхВ	мм	982x395x787	982x395x787	940x460x820	940x460x820	940x460x820
Вага	кг		88	88	58	58	58
<b>Внутрішній блок</b>			<b>GRSCQ 8.0PdG/NhH2-M(I)</b>	<b>GRSCQ 10PdG/NhH2-M(I)</b>	<b>GRSCQ 12PdG/NhH2-M(I)</b>	<b>GRSCQ 14PdG/NhH2-M(I)</b>	<b>GRSCQ 16PdG/NhH2-M(I)</b>
Рівень звукового тиску	Охолодження		29	29	29	29	29
	Нагрівання		29	29	29	29	29
Габарити	ШхГхВ	мм	600×650×1800	600×650×1800	600×650×1800	600×650×1800	600×650×1800
Вага	кг		195	195	195	195	195
<b>Примітки</b>							
*1 вказує, що продуктивність та споживана потужність перевірені за наступних умов:							
Охолодження	Температура холодоносія: +23°C/+18°C; Зовнішня температура: сух.терм +35°C; вол. терм. +24°C						
Обігрів	Температура теплоносія: +30°C/+35°C; Зовнішня температура: сух.терм +7°C; вол. терм. +6°C						
*2 вказує, що продуктивність та споживана потужність перевірені за наступних умов:							
Охолодження	Температура холодоносія: +12°C/+7°C; Зовнішня температура: сух.терм +35°C; вол. терм. +24°C						
Обігрів	Температура теплоносія: +40°C/+45°C; Зовнішня температура: сух.терм +7°C; вол. терм. +6°C						

**ТЕХНІЧНІ ХАРАКТЕРИСТИКИ БЛОКУ «ВСЕ В ОДНОМУ» .**

Модель	Джерело живлення	Автоматичний вимикач	Мінімальна площа перерізу проводу заземлення	Мінімальна площа перерізу кабелю живлення
	В,Ф,Гц	(А)	(мм <sup>2</sup> )	(мм <sup>2</sup> )
GRS-CQ4.0Pd/NhH2-E(O)	230В, 1Ф, 50Гц	16	1,5	1,5
GRS-CQ6.0Pd/NhH2-E(O)		16	1,5	1,5
GRS-CQ4.0PdG/NhH2-E(I)		20	6	6
GRS-CQ6.0PdG/NhH2-E(I)		20	6	6
GRS-CQ8.0Pd/NhH2-E(O)		25	4	4
GRS-CQ10Pd/NhH2-E(O)		25	4	4
GRS-CQ8.0PdG/NhH2-E(I)		40	6	6
GRS-CQ10PdG/NhH2-E(I)		40	6	6
GRS-CQ8.0Pd/NhH-M(O)	400В, 3Ф, 50 Гц	16	2,5	2,5
GRS-CQ10Pd/NhH-M(O)		16	2,5	2,5
GRS-CQ8.0PdG/NhH2-M(I)		20	4	4
GRS-CQ10PdG/NhH2-M(I)		20	4	4
GRS-CQ12Pd/NhH-M(O)		16	2,5	2,5
GRS-CQ14Pd/NhH-M(O)		16	2,5	2,5
GRS-CQ16Pd/NhH-M(O)		16	2,5	2,5
GRS-CQ12PdG/NhH2-M(I)		20	4	4
GRS-CQ14PdG/NhH2-M(I)	20	4	4	
GRS-CQ16PdG/NhH2-M(I)	20	4	4	
GRS-CQ12Pd/NhH-E(O)	230В, 1Ф, 50Гц	32	6	6
GRS-CQ14Pd/NhH-E(O)		40	6	6
GRS-CQ16Pd/NhH-E(O)		40	6	6
GRS-CQ12PdG/NhH2-E(I)		40	6	6
GRS-CQ14PdG/NhH2-E(I)		40	6	6
GRS-CQ16PdG/NhH2-E(I)		40	6	6

**Примітки**

a	Якщо використовуються автоматичні вимикачі із захистом від витоку, час спрацювання повинен бути менше 0,1 секунди, струм витоку 30 мА.
b	Вибрані вище діаметри силових кабелів визначені, виходячи з припущення, що відстань від розподільної шафи до пристрою становить менше 75 м. Якщо кабелі прокладені на відстані від 75 до 150м, діаметр силового кабелю необхідно збільшити.
c	Електроживлення має відповідати номінальній напрузі блоку та має бути підключене до окремої електричної лінії.
d	Усі електромонтажні роботи повинні виконуватись професійними техніками відповідно до місцевих законів та правил.
e	Забезпечте безпечне заземлення. Заземлюючий провід повинен бути підключений до спеціальної лінії заземлення в будівлі і повинен бути встановлений професійними техніками.
f	Технічні характеристики вимикача та кабелю живлення, перелічені в таблиці вище, визначені на основі максимальної потужності (максимального струму) пристрою.
g	Технічні характеристики силового кабелю, перелічені в таблиці вище, застосовуються до багатожильного мідного кабелю в захисній трубі (наприклад, силовий кабель з ізоляцією зі зшитого поліетилену YJV), що використовується при +40 °С і стійкий до +90 °С (див. IEC 60364 -5-52). Якщо робочі умови змінюються, вони мають бути змінені відповідно до відповідного національного стандарту.
h	Технічні характеристики вимикача, перелічені в таблиці вище, застосовуються до вимикача з робочою температурою +40 °С. Якщо робочі умови змінюються, вони мають бути змінені відповідно до відповідного національного стандарту.
i	У силовій лінії живлення повинен бути встановлений автоматичний вимикач. Автоматичний вимикач з відключенням всіх полюсів, а відстань розмикання контактів має становити щонайменше 3 мм.

## ПІДКЛЮЧЕННЯ ГІДРАВЛІЧНИХ КОНТУРІВ

Одиниця виміру: мм

№	Опис	З'єднання
1	Подача води	1" зовнішня BSP
2	Зворотна вода	1" зовнішня BSP
3	Вхід санітарної води	1" зовнішня BSP
4	Вихід ГВП	1" зовнішня BSP

## ДОСТУПНИЙ ЗОВНІШНІЙ СТАТИЧНИЙ ТИСК НА ВИХОДІ ВБУДОВАНОГО ВОДЯНОГО НАСОСУ

Моделі 4 - 8кВт

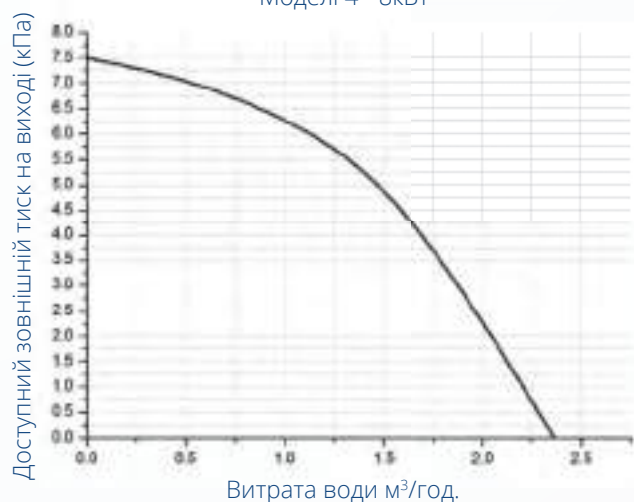

Моделі 10 - 16кВт

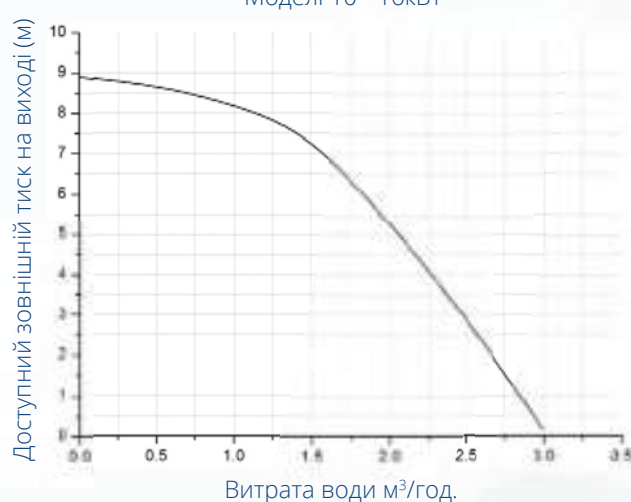

## МІСЦЕ ДЛЯ УСТАНОВКИ ТА ГАБАРИТНІ РОЗМІРИ. НАСТІННИЙ БЛОК

### Вимоги до місця для установки

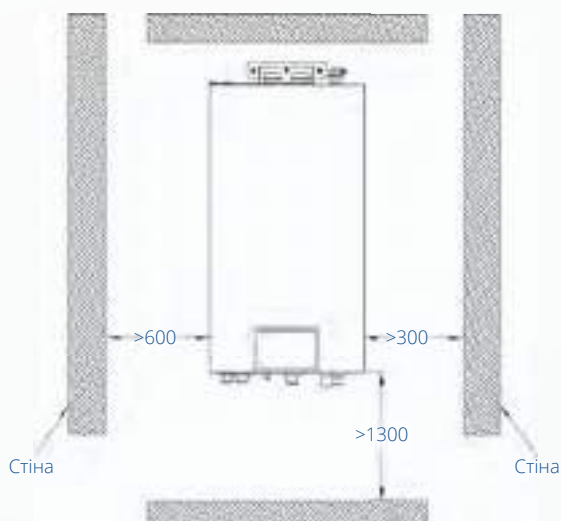

### Габаритні розміри внутрішнього блоку



## Вимоги до місця для установки

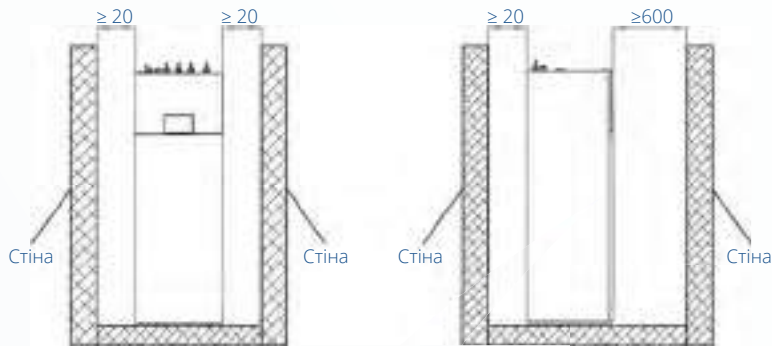

## Габаритні розміри внутрішнього блоку

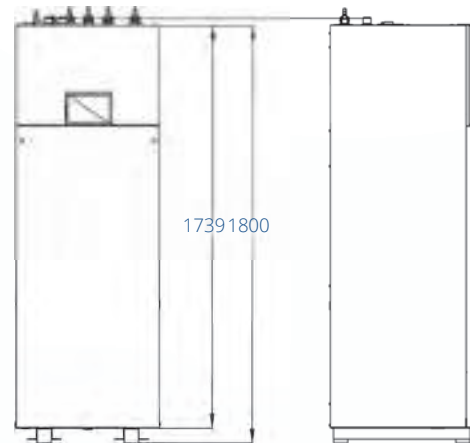

## Габаритні розміри зовнішнього блоку

- GRS-CQ4.0Pd/NhH(2)-E(O),
- GRS-CQ6.0Pd/NhH(2)-E(O)

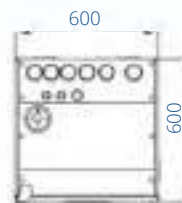
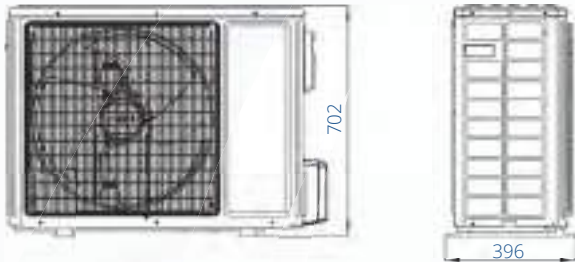

- GRS-CQ8.0Pd/NhH(2)-E/M(O),
- GRS-CQ10Pd/NhH(2)-E | M(O)

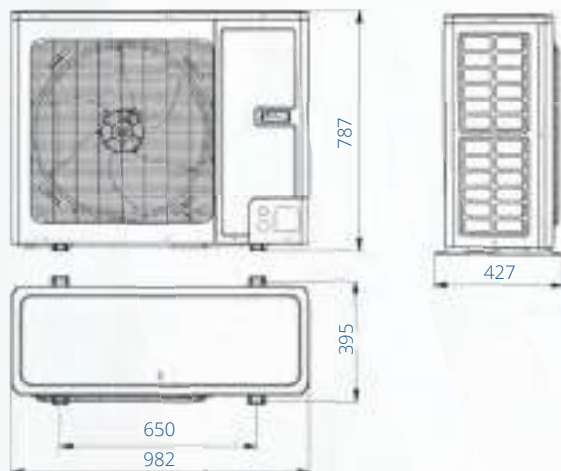

- GRS-CQ12Pd/NhH-M(O), GRS-CQ14Pd/NhH-M(O),
- GRS-CQ16Pd/NhH-M(O), GRS-CQ12Pd/NhH-E(O),
- GRS-CQ14Pd/NhH-E(O), GRS-CQ16Pd/NhH-E(O)

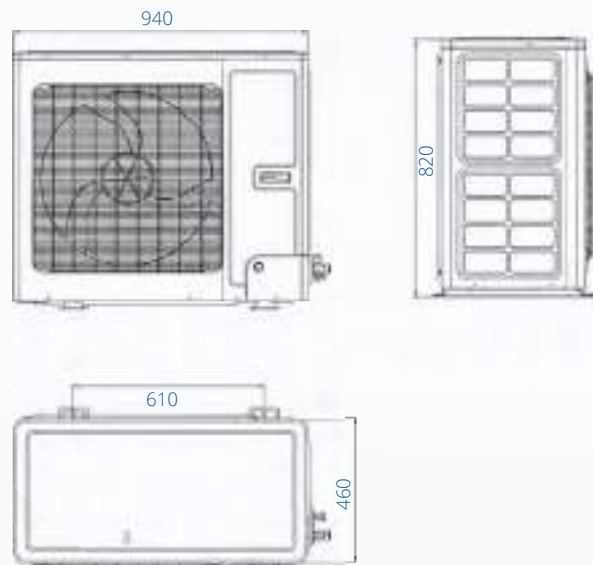

## ВИМОГИ ДО МІСЦЯ ДЛЯ УСТАНОВКИ

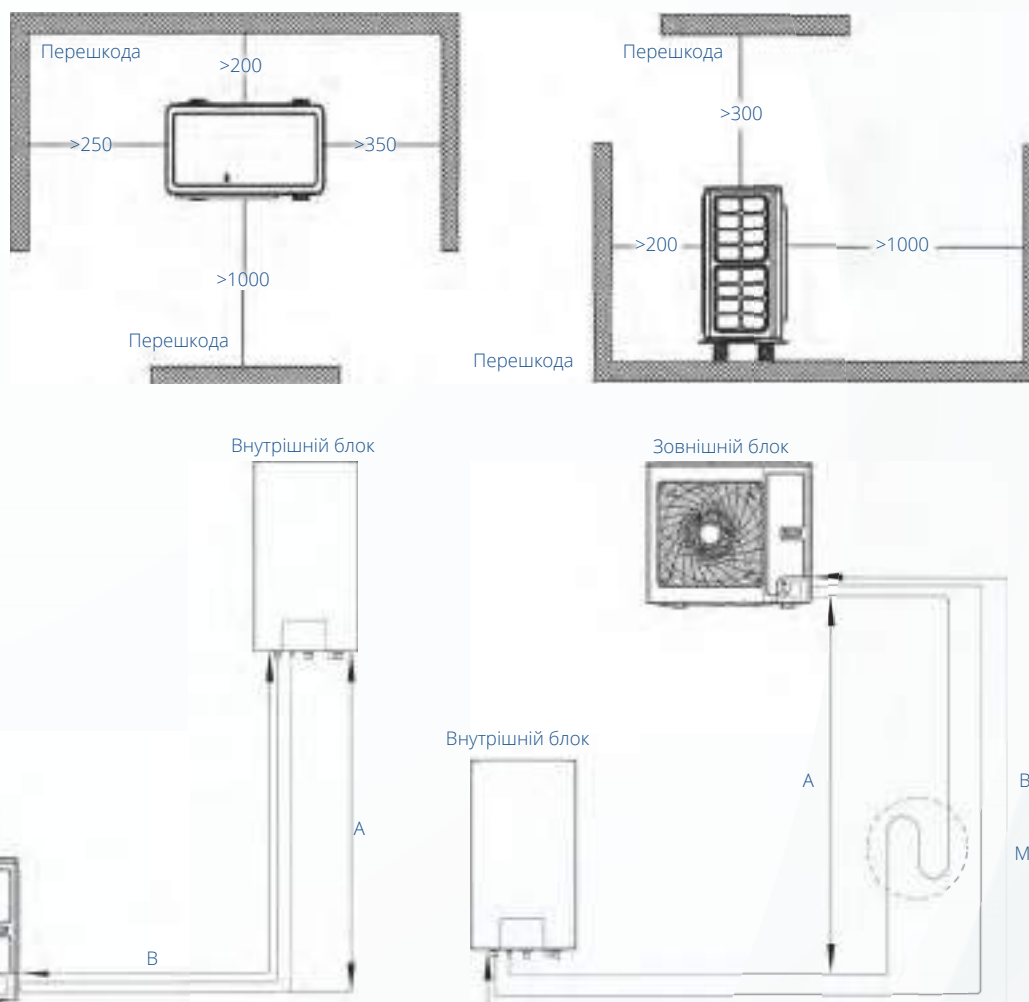

Модель	Розмір труби		Довжина B		Висота A		Додатковий холодоагент
	Газова	Рідина	Стандартна	Макс.	Стандартна	Макс.	
GRS-CQ4.0Pd/NhH-E	1/2"	1/4"	5m	20m	0m	15m	16g/m
GRS-CQ6.0Pd/NhH-E	1/2"	1/4"	5m	20m	0m	15m	16g/m
GRS-CQ8.0Pd/NhH-E	1/2"	1/4"	5m	25m	0m	15m	16g/m
GRS-CQ10Pd/NhH-E	1/2"	1/4"	5m	25m	0m	15m	16g/m
GRS-CQ8.0Pd/NhH-M	1/2"	1/4"	5m	15m	0m	15m	0g/m
GRS-CQ10Pd/NhH-M	1/2"	1/4"	5m	15m	0m	15m	0g/m
GRS-CQ12Pd/NhH-M	5/8"	1/4"	5m	15m <sup>*</sup>	0m	15m	0g/m
GRS-CQ14Pd/NhH-M	5/8"	1/4"	5m	15m <sup>*</sup>	0m	15m	0g/m
GRS-CQ16Pd/NhH-M	5/8"	1/4"	5m	15m <sup>*</sup>	0m	15m	0g/m
GRS-CQ12Pd/NhH-E	5/8"	1/4"	5m	15m <sup>*</sup>	0m	15m	0g/m
GRS-CQ14Pd/NhH-E	5/8"	1/4"	5m	15m <sup>*</sup>	0m	15m	0g/m
GRS-CQ16Pd/NhH-E	5/8"	1/4"	5m	15m <sup>*</sup>	0m	15m	0g/m

\* За певних умов довжина може бути збільшена до 25 м.

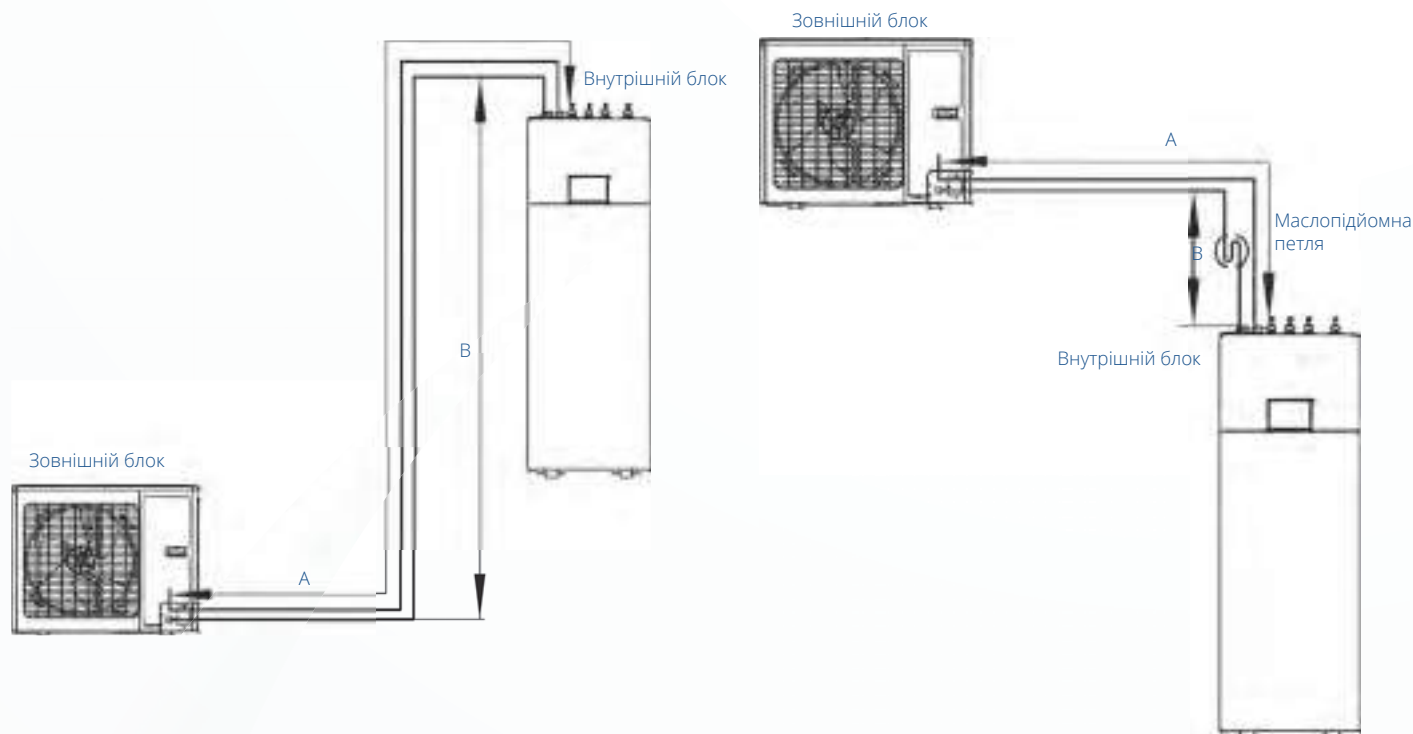

Модель	Розмір труби		Довжина B		Висота A		Додатковий холодоагент
	Газова	Рідина	Стандартна	Макс.	Стандартна	Макс.	
GRS-CQ4.0PdG/NhH2-E	1/2"	1/4"	5m	20m	0m	15m	16g/m
GRS-CQ6.0PdG/NhH2-E	1/2"	1/4"	5m	20m	0m	15m	16g/m
GRS-CQ8.0PdG/NhH2-E	1/2"	1/4"	5m	25m	0m	15m	0g/m
GRS-CQ10PdG/NhH2-E	1/2"	1/4"	5m	25m	0m	15m	0g/m
GRS-CQ8.0PdG/NhH2-M	1/2"	1/4"	5m	15m <sup>*</sup>	0m	15m	0g/m
GRS-CQ10PdG/NhH2-M	1/2"	1/4"	5m	15m <sup>*</sup>	0m	15m	0g/m
GRS-CQ12PdG/NhH2-M	5/8"	1/4"	5m	15m <sup>*</sup>	0m	15m	0g/m
GRS-CQ14PdG/NhH2-M	5/8"	1/4"	5m	15m <sup>*</sup>	0m	15m	0g/m
GRS-CQ16PdG/NhH2-M	5/8"	1/4"	5m	15m <sup>*</sup>	0m	15m	0g/m
GRS-CQ12PdG/NhH2-E	5/8"	1/4"	5m	15m <sup>*</sup>	0m	15m	0g/m
GRS-CQ14PdG/NhH2-E	5/8"	1/4"	5m	15m <sup>*</sup>	0m	15m	0g/m
GRS-CQ16PdG/NhH2-E	5/8"	1/4"	5m	15m <sup>*</sup>	0m	15m	0g/m

\* За певних умов довжина може бути збільшена до 25 м.

### Примітки

a	Додаткове заправлення холодоагенту не потрібне, якщо довжина труби менше 10 м, якщо довжина труби більше 10 м, потрібна додаткова заправка холодоагенту відповідно до таблиці. Наприклад: якщо модель потужністю 10 кВт встановлена на відстані 25 м, слід додати $(25-10) \times 16 = 240$ г холодоагенту.
b	Номінальна потужність заснована на стандартній довжині труби, а максимально допустима довжина ґрунтується на надійності обладнання в експлуатації. Маслопідйомну петлю слід встановлювати через кожні 5-7 метрів, якщо зовнішній блок розташований вище за внутрішній блок.
c	Кожен вигин на 90° приблизно дорівнює довжині труби 0,5 метра.

## Versati III monoblock

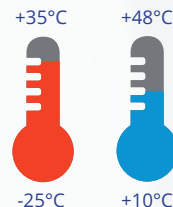

Конструкція «Моноблок» дозволяє заощадити більше коштів на установці, знизити ризики витoku холодоагенту та підвищити безпеку та надійність системи.

У низькотемпературних умовах, порівняно із звичайним компресором, двоступеневий низькотемпературний високоентальпійний компресор генерує менші втрати теплоємності та забезпечує більш високу енергоефективність.

Унікальний двоступеневий низькотемпературний високоентальпійний компресор та інверторний двигун вентилятора

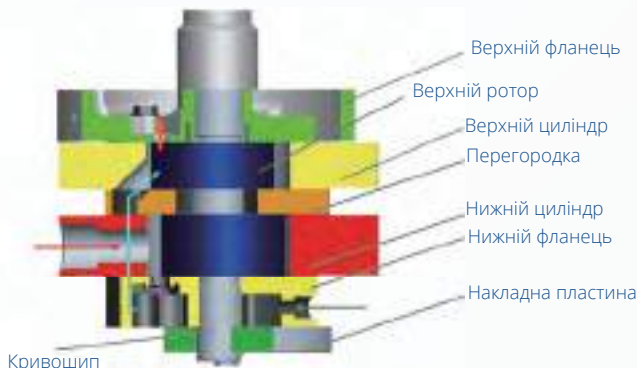

Інверторний двигун вентилятора постійного струму може точно контролювати об'єм повітря, забезпечуючи більш стабільну роботу системи та заощаджуючи більше енергії.

Високоєфективний інверторний водяний насос А-класу, який відповідає європейській директиві ErP, може контролювати робочу частоту на основі фактичного навантаження. Таким чином, він може підвищити ефективність роботи та точніше контролювати температуру води.



Високоєфективний пластинчастий теплообмінник значно покращує продуктивність пристрою.



Водяний насос для серії G



Водяний насос для серії G2

### НОВИЙ КОНТРОЛЕР

- Вишуканий дизайн та настінна конструкція, що полегшує установку.
- Рідкокристалічний дисплей і сенсорний екран.
- Інтерфейс 12В може подавати живлення до системи управління окремо та подовжувати відстань зв'язку.
- Інтерфейс віддаленого моніторингу може контролювати пристрій через інтерфейс Modbus і бути інтегрований в систему BMS.

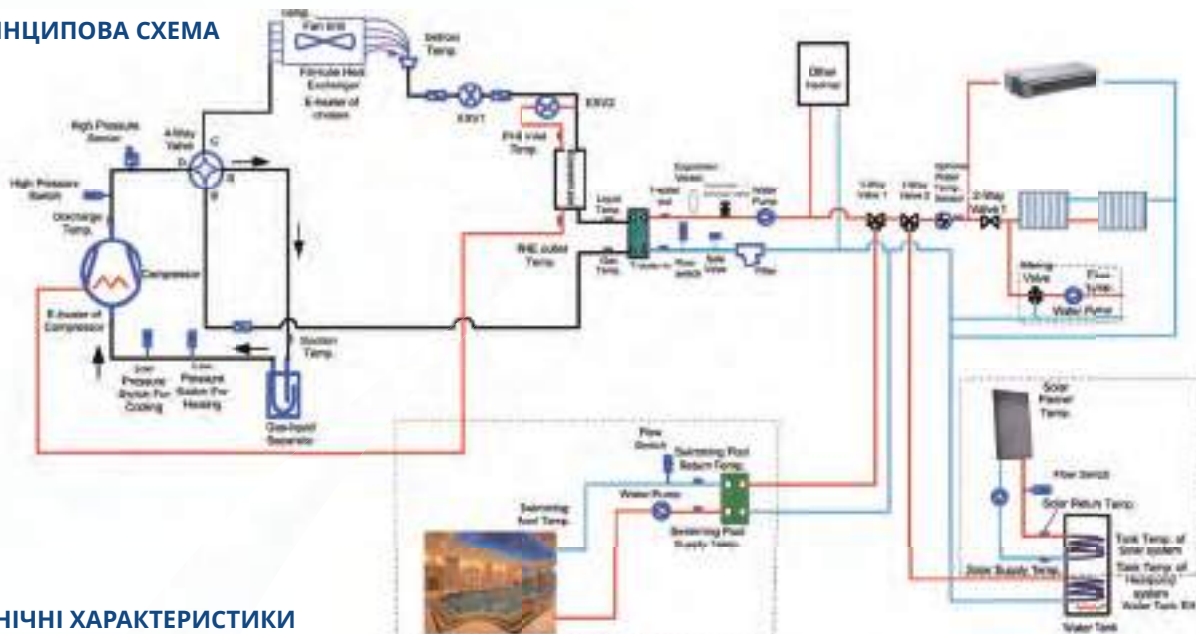

Датчик температури в приміщенні

**ПРИНЦИПОВА СХЕМА**

**ТЕХНІЧНІ ХАРАКТЕРИСТИКИ**

Модель			GRSCQ 4.0Pd/ NhG-K	GRSCQ 6.0Pd/ NhG-K	GRSCQ 8.0Pd/ NhG-K	GRSCQ 10Pd/ NhG2-K	GRSCQ 12Pd/ NhG2-K	GRSCQ 14Pd/ NhG2-K	GRSCQ 16Pd/ NhG2-K	GRSCQ 10Pd/ NhG2-M	GRSCQ 12Pd/ NhG2-M	GRSCQ 14Pd/ NhG2-M	GRSCQ 16Pd/ NhG2-M
Продуктивність1	Охолодження (підлога)	кВт	3,8	5,8	6,8	8,8	11	12,5	14,5	8,8	11	12,5	14,5
	Нагрівання (підлога)	кВт	4	6	7,5	10	12	14	15,5	10	12	14	15,5
Споживна потужність1	Охолодження (підлога)	кВт	0,82	1,32	1,55	1,96	2,56	3,05	3,82	1,96	2,56	3,05	3,82
	Нагрівання (підлога)	кВт	0,78	1,2	1,63	2,15	2,64	3,22	3,6	2,15	2,64	3,22	3,6
EER1	Охолодження (підлога)	Вт	4,65	4,4	4,4	4,5	4,2	4	3,7	4,5	4,2	4,2	4
COP1	Нагрівання (підлога)	Вт	5,1	5	4,6	4,65	4,55	4,35	4,3	4,65	4,5	4,55	4,35
Продуктивність2	Охолодження (фанкойл)	кВт	3	4	5	7,8	9,5	12	13	7,8	9,5	12	12
	Нагрівання (фанкойл або радіатор)	кВт	4	6	7,5	10	12	14	15,5	10	12	14	15,5
Споживна потужність2	Охолодження (фанкойл)	кВт	0,94	1,27	1,56	5,48	3,11	4,14	4,73	2,48	3,11	4,14	4,73
	Нагрівання (фанкойл або радіатор)	кВт	0,98	1,56	2	2,67	3,48	4,18	4,7	2,67	3,48	4,18	4,7
EER2	Охолодження (фанкойл)	Вт	3,2	3,15	3,2	3,15	3,05	2,9	2,75	3,15	3	3,05	2,9
COP2	Нагрівання (фанкойл або радіатор)	Вт	4,1	3,85	3,75	3,75	3,6	3,55	3,4	3,75	3,5	3,6	3,55
Обсяг заправки холодоагенту		кг	0,87				2,2						
Температура ГВП		°C	40~80 °C										
Діаметр підключення води			1										
Рівень звукового тиску	Охолодження	дБ(А)	56				59						
	Нагрівання	дБ(А)	58				61						
	Нагрівання (тихий режим)	дБ(А)	54				55						
		дБ(А)	52				53						
Габарити		ШхГхВ	1150x345x758				1200x460x878						
Вага		кг	96				151						

## Примітки

"\*1" вказує, що продуктивність та споживана потужність перевірені за наступних умов:

Охолодження	Температура холодоносія: +23°C/+18°C; Зовнішня температура: сух.терм +35°C; вол. терм. +24°C
Обігрів	Температура теплоносія: +30°C/+35°C; Зовнішня температура: сух.терм +7°C; вол. терм. +6°C
"*2" вказує, що продуктивність та споживана потужність перевірені за наступних умов:	
Охолодження	Температура холодоносія: +12°C/+7°C; Зовнішня температура: сух.терм +35°C; вол. терм. +24°C
Обігрів	Температура теплоносія: +40°C/+45°C; Зовнішня температура: сух.терм +7°C; вол. терм. +6°C

## ЕЛЕКТРИЧНІ ХАРАКТЕРИСТИКИ

Модель	Джерело живлення	Автоматичний вимикач	Мінімальна площа перерізу проводу заземлення	Мінімальна площа перерізу кабелю живлення
	В,Ф,Гц	(А)	(мм <sup>2</sup> )	(мм <sup>2</sup> )
GRS-CQ4.0Pd/NhG-K	230В, 1Ф, 50Гц	16	1,5	2*1.5
GRS-CQ6.0Pd/NhG-K		16	1,5	2*1.5
GRS-CQ8.0Pd/NhG-K		16	1,5	2*1.5
GRS-CQ10Pd/NhG2-K		32	4.0	2*4.0
GRS-CQ12Pd/NhG2-K		32	4.0	2*4.0
GRS-CQ14Pd/NhG2-K		40	4.0	2*4.0
GRS-CQ16Pd/NhG2-K		40	4.0	2*4.0
GRS-CQ10Pd/NhG2-M	380~415В, 3Ф, 50Гц	16	1,5	4*1.5
GRS-CQ12Pd/NhG2-M		16	1,5	4*1.5
GRS-CQ14Pd/NhG2-M		16	1,5	4*1.5
GRS-CQ16Pd/NhG2-M		16	1,5	4*1.5

## Примітки

a	Якщо використовуються автоматичні вимикачі із захистом від витоку, час спрацьовування повинен бути менше 0,1 секунди, струм витоку 30 мА.
b	Вибрані вище діаметри силових кабелів визначені, виходячи з припущення, що відстань від розподільної шафи до пристрою становить менше 75 м. Якщо кабелі прокладені на відстані від 75 до 150м, діаметр силового кабелю необхідно збільшити.
c	Електроживлення має відповідати номінальній напрузі блоку та має бути підключене до окремої електричної лінії.
d	Усі електромонтажні роботи повинні виконуватись професійними техніками відповідно до місцевих законів та правил.
e	Забезпечте безпечне заземлення. Заземлюючий провід повинен бути підключений до спеціальної лінії заземлення в будівлі і повинен бути встановлений професійними техніками.
f	Технічні характеристики вимикача та кабелю живлення, перелічені в таблиці вище, визначені на основі максимальної потужності (максимального струму) пристрою.
g	Технічні характеристики силового кабелю, перелічені в таблиці вище, застосовуються до багатожильного мідного кабелю в захисній трубі (наприклад, силовий кабель з ізоляцією зі зшитого поліетилену YJV), що використовується при +40 °C і стійкий до +90 °C (див. IEC 60364 -5-52). Якщо робочі умови змінюються, вони мають бути змінені відповідно до відповідного національного стандарту.
h	Технічні характеристики вимикача, перелічені в таблиці вище, застосовуються до вимикача з робочою температурою +40 °C. Якщо робочі умови змінюються, вони мають бути змінені відповідно до відповідного національного стандарту.
i	У силовій лінії живлення повинен бути встановлений автоматичний вимикач. Автоматичний вимикач з відключенням всіх полюсів, а відстань розмикання контактів має становити щонайменше 3 мм.

**ГАБАРИТНІ РОЗМІРИ БЛОКУ**

GRS-CQ4.0Pd/NhG-K,  
GRS-CQ6.0Pd/NhG-K,  
GRS-CQ8.0Pd/NhG-K

GRS-CQ10Pd/NhG-K,GRS-CQ12Pd/NhG-K,GRS-CQ14Pd/NhG-K,  
GRS-CQ16Pd/NhG-KGRS-CQ10Pd/NhG-M,GRS-CQ12Pd/NhG-M,  
GRS-CQ14Pd/NhG-M,GRS-CQ16Pd/NhG-M,GRS-CQ10Pd/NhG2-K,  
GRSCQ12Pd/NhG2-K,GRS-CQ14Pd/NhG2-K,  
GRS-CQ16Pd/NhG2-KGRS-CQ10Pd/NhG2-M,GRS-CQ12Pd/NhG2-M,  
GRS-CQ14Pd/NhG2-M,GRS-CQ16Pd/NhG2-M

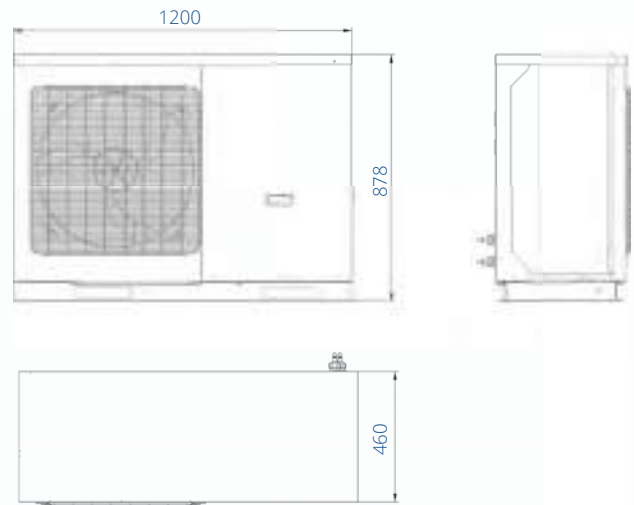
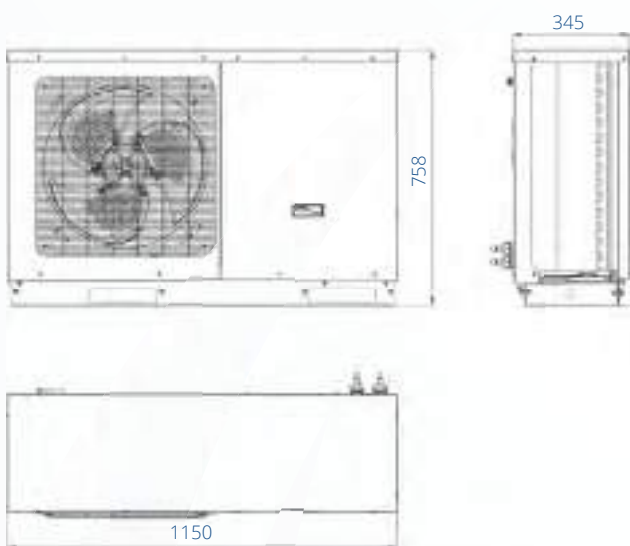

**Вимоги до місця для установки**

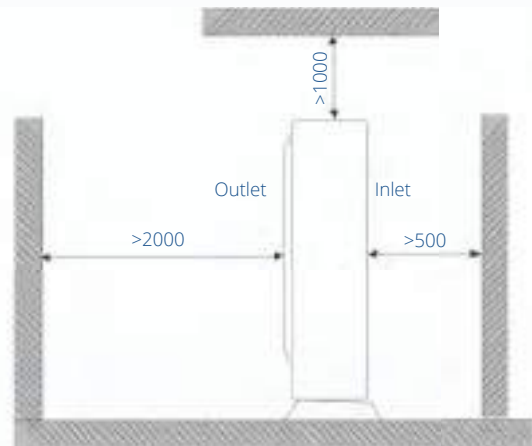
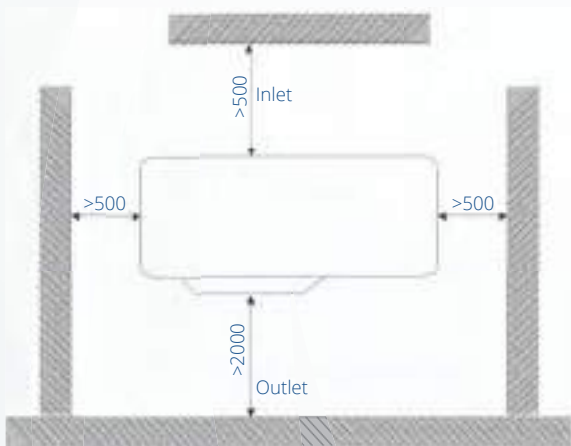

**Підключення до моноблоку**

Одиниця виміру: мм

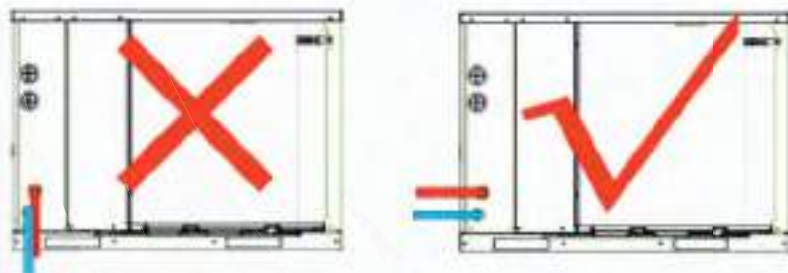

Рекомендується під'єднувати трубу у горизонтальному напрямку. Не підключайте трубу у вертикальному напрямку.

# GMV6



## DC Inverter Multi VRF Блок (R410A, Inverter)

Модульний інверторний блок VRF нового покоління Gree GMV6 використовує провідну комунікаційну технологію CAN +, високоефективне інтелектуальне управління нового покоління, енергозберігаючі та інші інноваційні технології. Це забезпечує відмінне енергозбереження, комфорт і стабільність.



Функція енергозбереження



Висока ефективність



Полегшене обслуговування



Широкий робочий температурний діапазон



Захисне "золоте" покриття теплообмінника



Централізоване управління



Віддалене управління



Високонапірні вентилятори

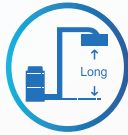

Збільшені довжини трас холодоагенту



Інтелектуальне разморожування



Ротація при експлуатації



Комплексний захист



Технологія автоадресації



Повністю інверторний блок

- » Реалізована конструкція високоефективної системи EVI: компресор ідеально поєднується з усім агрегатом;
- » Реалізовано новий тип високопродуктивних вентиляторів. S-подібна конструкція задньої кромки ефективно збільшує робочу зону лопаті, що значно збільшує об'ємні витрати повітря;
- » Застосовано новий метод модульного управління HPAC. Він може оптимально налаштувати метод розподілу відповідно до вимог внутрішнього навантаження, щоб забезпечити довгий термін служби всього модуля і підвищити загальну енергоефективність;
- » Підключення ERV або ERV + DX для ефективного видалення забруднень і поліпшення якості повітря в приміщенні;
- » Забезпечено комплексне рішення для інтелектуальної системи управління; воно дозволяє використовувати розподілені мережі для задоволення вимог LAN і WAN; підтримка Modbus, BACnet і KNX протоколів;
- » Конструкція компресора з додаванням ентальпії забезпечує більш високі характеристики охолодження і нагрівання в ширшому робочому діапазоні зовнішніх температур від -30°C ~ 55°C;
- » Більш гнучке інженерне проєктування. Зовнішній статичний тиск блоків покращено на 35% і досягає 110 Па. Максимальну кількість приєднаних внутрішніх блоків в одній системі збільшено на 25% і досягає 80 пристроїв (якщо є більше 80, до 100 внутр. блоків, - необхідно інженерне узгодження);
- » Завдяки компактній конструкції корпусу, модель нового покоління 12HP економить площу підстави на 29% у порівнянні з моделлю попереднього покоління;
- » Нова конструкція контуру циркуляції холодоагенту і масла, а також циркуляція з додаванням ентальпії для підвищення ефективності (при високотемпературному охолодженні і низькотемпературному обігріві) та більш надійної роботи.



Режим	Номінальні умови експлуатації (температура)				Робочий діапазон (температура)
	Умови зовні		Умови в приміщенні		Умови зовні
	Сух.Т. (°C)	Вол.Т. (°C)	Сух.Т. (°C)	Вол.Т. (°C)	Сух.Т. (°C)
Охолодження	35	24	27	19	-15 <sup>1</sup> ~55 <sup>2</sup>
Обігрів	7	6	20	15	-30~24

1: Охолодження від -15 ~ -5°C умовно. За додатковою інформацією звертайтеся до наших інженерів. Стандартно, робоча температура для охолодження становить від -5°C.  
 2: Максимальна робоча зовнішня температура для GMV серії \*\* WM / G-X + 52°C.

## GMV6 Модельний ряд зовнішніх блоків (380-415В, 3Ф~50/60Гц)

HP	Модель	GMV-224WM/G-X	GMV-280WM/G-X	GMV-335WM/G-X	GMV-400WM/G-X	GMV-450WM/G-X	GMV-504WM/G-X	GMV-560WM/G-X	GMV-615WM/G-X	GMV-680WM/G-X
8	GMV-224WM/G-X	●								
10	GMV-280WM/G-X		●							
12	GMV-335WM/G-X			●						
14	GMV-400WM/G-X				●					
16	GMV-450WM/G-X					●				
18	GMV-504WM/G-X						●			
20	GMV-560WM/G-X							●		
22	GMV-615WM/G-X								●	
24	GMV-680WM/G-X									●
26	GMV-735WM/G-X			●	●					
28	GMV-785WM/G-X			●		●				
30	GMV-839WM/G-X			●			●			
32	GMV-895WM/G-X		●						●	
34	GMV-950WM/G-X			●					●	
36	GMV-1015WM/G-X				●				●	
38	GMV-1064WM/G-X						●	●		
40	GMV-1119WM/G-X						●		●	
42	GMV-1175WM/G-X							●	●	
44	GMV-1230WM/G-X							●	●	
46	GMV-1295WM/G-X								●	●
48	GMV-1360WM/G-X									●
50	GMV-1399WM/G-X			●			●	●		●
52	GMV-1455WM/G-X		●					●	●	
54	GMV-1510WM/G-X		●						●	
56	GMV-1565WM/G-X			●					●	
58	GMV-1623WM/G-X						●	●	●	
60	GMV-1679WM/G-X						●	●	●	
62	GMV-1734WM/G-X						●		●	
64	GMV-1790WM/G-X							●	●	
66	GMV-1845WM/G-X								●	
68	GMV-1910WM/G-X								●	●
70	GMV-1975WM/G-X								●	●
72	GMV-2040WM/G-X									●
74	GMV-2069WM/G-X			●			●		●	●
76	GMV-2129WM/G-X					●	●	●	●	
78	GMV-2190WM/G-X				●			●	●	
80	GMV-2245WM/G-X				●				●	
82	GMV-2295WM/G-X							●	●	
84	GMV-2350WM/G-X							●	●	
86	GMV-2414WM/G-X						●		●	●
88	GMV-2470WM/G-X							●	●	●
90	GMV-2525WM/G-X								●	●
92	GMV-2590WM/G-X								●	●
94	GMV-2655WM/G-X								●	●
96	GMV-2720WM/G-X									●

**GMV6 МОДЕЛЬНИЙ РЯД ЗОВНІШНІХ БЛОКІВ (380-415В, 3Ф~50/60Гц)**

Модель		GMV-224WM/G-X	GMV-280WM/G-X	GMV-335WM/G-X	GMV-400WM/G-X	GMV-450WM/G-X	
Діапазон потужності	к.с.	8	10	12	14	16	
Продуктивність	Охолодження	кВт	22.4	28.0	33.5	40.0	45.0
	Обігрів	кВт	25.0	31.5	37.5	45.0	50.0
EER	Вт/Вт	4.48	4.52	4.35	4.35	4.17	
COP	Вт/Вт	5.21	5.34	4.81	4.74	4.67	
Силове живлення	В/Ф/Гц	380-415В 3Ф~ 50/60Гц	380-415В 3Ф~ 50/60Гц	380-415В 3Ф~ 50/60Гц	380-415В 3Ф~ 50/60Гц	380-415В 3Ф~ 50/60Гц	
Мін. / Макс. струм, запобіжник	А	23.0/25.0	23.5/25.0	24.1/25.0	32.5/40.0	33.5/40.0	
Споживна потужність	Охолодження	кВт	5.00	6.20	7.70	9.20	10.80
	Обігрів	кВт	4.80	5.90	7.80	9.50	10.70
Макс. кіл-сть підкл. ВБ	блоків	13	16	19	23	26	
Обсяг заправки холодоагенту	кг	5.5	5.5	5.7	7.0	7.5	
Рівень звукового тиску	дБ(А)	56	57	59	59	60	
Діаметр труб підключення	Рідина	мм	Ф9.52	Ф9.52	Ф12.7	Ф12.7	Ф12.7
	Газ	мм	Ф19.05	Ф22.2	Ф25.4	Ф25.4	Ф28.6
Розміри (Ш×Г×В)	Блоку	мм	930×775×1690	930×775×1690	930×775×1690	1340×775×1690	1340×775×1690
	Упаковка	мм	1000×830×1855	1000×830×1855	1000×830×1855	1400×830×1855	1400×830×1855
Вага нетто / брутто	кг	215/225	215/225	220/230	290/305	290/305	

Модель		GMV-504WM/G-X	GMV-560WM/G-X	GMV-615WM/G-X	GMV-680WM/G-X	
Діапазон потужності	к.с.	18	20	22	24	
Продуктивність	Охолодження	кВт	50.4	56.0	61.5	68.0
	Обігрів	кВт	56.5	63.0	69.0	76.5
EER	Вт/Вт	4.10	4.06	3.80	3.32	
COP	Вт/Вт	4.38	4.81	4.08	3.81	
Силове живлення	В/Ф/Гц	380-415В 3Ф~ 50/60Гц	380-415В 3Ф~ 50/60Гц	380-415В 3Ф~ 50/60Гц	380-415В 3Ф~ 50/60Гц	
Мін./Макс. струм, запобіжник	А	47/50	48/50	49/50	49/50	
Споживана потужність	Охолодження	кВт	12.30	13.80	16.20	20.50
	Обігрів	кВт	12.90	13.10	16.90	20.10
Макс. кіл-сть підкл. ВБ	блоків	29	33	36	39	
Обсяг заправки холодоагенту	кг	8.0	8.0	8.3	8.3	
Рівень звукового тиску	дБ(А)	61	62	63	64	
Діаметр труб підключення	Рідина	мм	Ф15.9	Ф15.9	Ф15.9	Ф15.9
	Газ	мм	Ф28.6	Ф28.6	Ф28.6	Ф28.6
Розміри (Ш×Г×В)	Блоку	мм	1340×775×1690	1340×775×1690	1340×775×1690	1340×775×1690
	Упаковка	мм	1400×830×1855	1400×830×1855	1400×830×1855	1400×830×1855
Вага нетто/брутто	кг	295/310	350/365	350/365	355/370	

**МОДУЛЬ АКУМУЛЮВАННЯ ТЕПЛА**
**Модель: XRZ180L/A-T**

Безперервний обігрів

**Комфорт в приміщенні**  
**Температура в приміщенні швидко підвищується**  
**Короткий час розморожування**

**Стандартний режим розморожування**

**Режим розморожування з накопиченням тепла**

Залежно від потужності зовнішнього блоку розраховується кількість модулів акумулювання тепла. Після того, як модуль акумулювання тепла заповниться теплом, він зможе задовольнити потреби одного блоку потужністю 18 кВт для одноразового акумулювання тепла і розморожування. Сумарна продуктивність модулів акумулювання тепла повинна бути в межах 90% ~ 150% від продуктивності зовнішнього блоку. Сумісний з зовнішніми блоками VRF GMV6 від GMV-224WM/G-X від GMV-680WM/G-X.

Модель		XRZ180L/A-T	
Споживана потужність	Вт	5	
Вхідний струм	А	0.05	
Макс. струм/ Запобіжник	А	6	
Силове живлення		220-240V ~50Гц	
Діаметр труб підключення	Рідина	мм	Φ6.35
	Газ	мм	Φ12.7
Габаритні розміри (Ш × Г × В)		мм	730×450×220
Вага нетто		кг	31.5

ТЕХНІЧНІ ХАРАКТЕРИСТИКИ КОМБІНАЦІЙ ЗОВНІШНІХ БЛОКІВ

Модель	Силowe живлен. В/Ф/Гц	Прод-ність		Споживана потужність		Розміри (Ш×Г×В) мм	Звуковий тиск дБ(А)	Труба підкл-ння		Мін. струм ланцюга А	Макс. струм запобіжника А	Вага Нетто кг
		Охол.	Обігр.	Охолодження	Обігрів			Рідина	Газ			
		кВт	кВт	кВт	кВт							
GMV-735WM/G-X	380-415В 3Ф~ 50/60Гц	73.5	82.5	7.7+9.2	7.8+9.5	(930×775×1690)+ (1340×775×1690)	62	Ф19.05	Ф31.8	24.1+32.5	25+40	220+290
GMV-785WM/G-X		78.5	87.5	7.7+10.8	7.8+10.7	(930×775×1690)+ (1340×775×1690)	63	Ф19.05	Ф31.8	24.1+33.5	25+40	220+290
GMV-839WM/G-X		83.9	94	7.7+12.3	7.8+12.9	(930×775×1690)+ (1340×775×1690)	64	Ф19.05	Ф31.8	24.1+47	25+50	220+295
GMV-895WM/G-X		89.5	100.5	6.2+16.2	5.9+16.9	(930×775×1690)+ (1340×775×1690)	64	Ф19.05	Ф31.8	23.5+49	25+50	215+350
GMV-950WM/G-X		95	106.5	7.7+16.2	7.8+16.9	(930×775×1690)+ (1340×775×1690)	65	Ф19.05	Ф31.8	24.1+49	25+50	220+350
GMV-1015WM/G-X		101.5	114	9.2+16.2	9.5+16.9	(1340×775×1690)×2	65	Ф19.05	Ф38.1	32.5+49	40+50	290+350
GMV-1064WM/G-X		106.4	119.5	12.3+13.8	12.9+13.1	(1340×775×1690)×2	65	Ф19.05	Ф38.1	47+48	50+50	295+350
GMV-1119WM/G-X		111.9	125.5	12.3+16.2	12.9+16.9	(1340×775×1690)×2	65	Ф19.05	Ф38.1	47+49	50+50	295+350
GMV-1175WM/G-X		117.5	132	13.8+16.2	13.1+16.9	(1340×775×1690)×2	65	Ф19.05	Ф38.1	48+49	50+50	350+350
GMV-1230WM/G-X		123	138	16.2+16.2	16.9+16.9	(1340×775×1690)×2	65	Ф19.05	Ф38.1	49+49	50+50	350+350
GMV-1295WM/G-X		129.5	145.5	16.2+20.5	16.9+20.1	(1340×775×1690)×2	65	Ф19.05	Ф38.1	49+49	50+50	350+355
GMV-1360WM/G-X		136	153	20.5+20.5	20.1+20.1	(1340×775×1690)×2	65	Ф19.05	Ф41.3	49+49	50+50	355+355
GMV-1399WM/G-X		139.9	157	7.7+12.3+13.8	7.8+12.9+13.1	(930×775×1690)+ (1340×775×1690)×2	66	Ф19.05	Ф41.3	24.1+47+48	25+50+50	220+295+350
GMV-1455WM/G-X		145.5	163.5	6.2+13.8+16.2	5.9+13.1+16.9	(930×775×1690)+ (1340×775×1690)×2	66	Ф19.05	Ф41.3	23.5+48+49	25+50+50	215+350+350
GMV-1510WM/G-X		151	169.5	6.2+16.2+16.2	5.9+16.9+16.9	(930×775×1690)+ (1340×775×1690)×2	67	Ф19.05	Ф41.3	23.5+49+49	25+50+50	215+350+350
GMV-1565WM/G-X		156.5	175.5	7.7+16.2+16.2	7.8+16.9+16.9	(930×775×1690)+ (1340×775×1690)×2	67	Ф19.05	Ф41.3	24.1+49+49	25+50+50	220+350+350
GMV-1623WM/G-X		162.3	182	12.3+12.3+16.2	12.9+12.9+16.9	(1340×775×1690)×3	67	Ф19.05	Ф41.3	47+47+49	50+50+50	295+295+350
GMV-1679WM/G-X		167.9	188.5	12.3+13.8+16.2	12.3+13.1+16.9	(1340×775×1690)×3	67	Ф19.05	Ф41.3	47+48+49	50+50+50	295+350+350
GMV-1734WM/G-X		173.4	194.5	12.3+16.2+16.2	12.9+16.9+16.9	(1340×775×1690)×3	67	Ф19.05	Ф41.3	47+49+49	50+50+50	295+350+350
GMV-1790WM/G-X		179	201	13.8+16.2+16.2	13.1+16.9+16.9	(1340×775×1690)×3	68	Ф19.05	Ф41.3	48+49+49	50+50+50	350+350+350
GMV-1845WM/G-X		184.5	207	16.2+16.2+16.2	16.9+16.9+16.9	(1340×775×1690)×3	68	Ф19.05	Ф41.3	49+49+49	50+50+50	350+350+350
GMV-1910WM/G-X		191	214.5	16.2+16.2+20.5	16.9+16.9+20.1	(1340×775×1690)×3	69	Ф22.2	Ф44.5	49+49+49	50+50+50	350+350+350
GMV-1975WM/G-X		197.5	222	16.2+20.5+20.5	16.9+20.1+20.1	(1340×775×1690)×3	69	Ф22.2	Ф44.5	49+49+49	50+50+50	350+355+355
GMV-2040WM/G-X		204	229.5	20.5+20.5+20.5	20.1+20.1+20.1	(1340×775×1690)×3	69	Ф22.2	Ф44.5	49+49+49	50+50+50	355+355+355
GMV-2069WM/G-X		206.9	232	7.7+12.3+16.2+16.2	7.8+12.9+16.9+16.9	(930×775×1690)+ (1340×775×1690)×3	68	Ф22.2	Ф44.5	24.1+47+49+49	25+50+50+50	220+295+350+350
GMV-2129WM/G-X		212.9	238.5	10.8+12.3+13.8+16.2	10.7+12.9+13.1+16.9	(1340×775×1690)×4	68	Ф22.2	Ф44.5	33.5+47+48+49	40+50+50+50	290+295+350+350
GMV-2190WM/G-X		219	246	9.2+13.8+16.2+16.2	9.5+13.1+16.9+16.9	(1340×775×1690)×4	69	Ф22.2	Ф44.5	32.5+48+49+49	40+50+50+50	290+350+350+350
GMV-2245WM/G-X		224.5	252	9.2+16.2+16.2+16.2	9.5+16.9+16.9+16.9	(1340×775×1690)×4	69	Ф22.2	Ф44.5	33.5+49+49+49	40+50+50+50	290+350+350+350
GMV-2295WM/G-X		229.5	258	13.8+13.8+13.8+16.2	13.1+13.1+13.1+16.9	(1340×775×1690)×4	69	Ф22.2	Ф44.5	48+48+48+49	50+50+50+50	350+350+350+350
GMV-2350WM/G-X		235	264	13.8+13.8+16.2+16.2	13.1+13.1+16.9+16.9	(1340×775×1690)×4	69	Ф22.2	Ф44.5	48+48+49+49	50+50+50+50	350+350+350+350
GMV-2414WM/G-X	241.4	271	12.3+16.2+16.2+20.5	12.9+16.9+16.9+20.1	(1340×775×1690)×4	69	Ф22.2	Ф44.5	47+49+49+49	50+50+50+50	295+350+350+355	
GMV-2470WM/G-X	247	277.5	13.8+16.2+16.2+20.5	13.1+16.9+16.9+20.1	(1340×775×1690)×4	70	Ф22.2	Ф44.5	48+49+49+49	50+50+50+50	350+350+350+355	
GMV-2525WM/G-X	252.5	283.5	16.2+16.2+16.2+20.5	16.9+16.9+16.9+20.1	(1340×775×1690)×4	70	Ф22.2	Ф44.5	49+49+49+49	50+50+50+50	350+350+350+355	
GMV-2590WM/G-X	259	291	16.2+16.2+20.5+20.5	16.9+16.9+20.1+20.1	(1340×775×1690)×4	70	Ф22.2	Ф44.5	49+49+49+49	50+50+50+50	350+355+355+355	
GMV-2655WM/G-X	265.5	298.5	16.2+20.5+20.5+20.5	16.9+20.1+20.1+20.1	(1340×775×1690)×4	70	Ф22.2	Ф44.5	49+49+49+49	50+50+50+50	350+355+355+355	
GMV-2720WM/G-X	272	306	20.5+20.5+20.5+20.5	20.1+20.1+20.1+20.1	(1340×775×1690)×4	70	Ф22.2	Ф44.5	49+49+49+49	50+50+50+50	355+355+355+355	

# GMV6 HR



Серія GMV6 HR об'єднує ряд функцій: охолодження, опалення, нагрів води, нагрів теплої підлоги, теплопостачання; відрізняється потужним функціоналом і зручністю управління. GMV6 HR використовує компресор постійного струму з додаванням ентальпії, новий високоефективний теплообмінник для роботи при наднизьких температурах навколишнього середовища до  $-25^{\circ}\text{C}$  і безперервного нагріву та інших функцій для більшої економії енергії та підвищення енергоефективності.



Безперервний обігрів



Функція енергозбереження



Висока ефективність



Полегшене обслуговування



Захисне "золоте" покриття теплообмінника



Централізоване управління



Віддалене управління



Комплексний захист



Гаряча вода



Збільшені довжини трас холодоагенту



Інтелектуальне розморожування



Низькотемпературний обігрів



Тихий режим



Ротація при експлуатації



Широкий робочий температурний діапазон



Тихий режим

- » Внутрішні блоки в системі можуть одночасно виконувати охолодження та обігрів, а також функції водяного опалення і підігріву підлоги;
- » Може бути досягнутий обігрів при наднизьких температурах навколишнього середовища до  $-25^{\circ}\text{C}$ ;
- » Потужність зовнішнього блоку варіюється від 8 до 22 к.с. з максимальною комбінованою потужністю 88 к.с., що відповідає різним технічним вимогам;
- » Один блок з великою кількістю функцій - охолодження, опалення, водяне опалення, тепла підлога і теплопостачання, що задовольняє різні вимоги клієнтів;
- » Доступна функція безперервного обігріву для підвищення комфорту і енергоефективності системи;
- » Застосовуються високоефективний інверторний компресор постійного струму з додаванням ентальпії і високоефективний двигун постійного струму вентиляторів. Енергоефективність досягає 9,0 в режимі рекуперації тепла (50% СБ. В ох. / 50% СБ в нагр.);
- » Застосовуються низькотемпературна технологія впорскування для інтегрованої системи охолодження силових електричних модулів, що забезпечують роботу блоку в широкому діапазоні температур навколишнього середовища від  $-25^{\circ}\text{C}$  ~  $55^{\circ}\text{C}$ ;
- » Зовнішній статичний тиск вентиляторів блоків досягає 110 Па, що знижує вимоги до інженерних рішень і робить проектування розташування зовнішніх блоків більш гнучким і зручним;
- » Блоки розподільники нового покоління. Компактна конструкція дозволила зменшити розмір на 20%. Також, для більш зручної установки прийнята конструкція порту труби зі змінними діаметрами.



Режим	Номинальні умови експлуатації (температура)				Робочий діапазон (температура)
	Умови зовні		Умови в приміщенні		Умови зовні
	Сух. Т. ( $^{\circ}\text{C}$ )	Вол. Т. ( $^{\circ}\text{C}$ )	Сух. Т. ( $^{\circ}\text{C}$ )	Вол. Т. ( $^{\circ}\text{C}$ )	Сух. Т. ( $^{\circ}\text{C}$ )
Охолодження	35	24	27	19	-10~55
Обігрів	7	6	20	15	-25~24

### Блоки розподільники

Модель	Огляд продукту
NCHS1D	
NCHS2D	
NCHS4D	
NCHS8D	

### Гідро модуль

Модель	Огляд продукту
NRQR16L/A-T	
NRQR30L/A-T	

### Зовнішні блоки

Модель		GMV-VQ224WM/C-X	GMV-VQ280WM/C-X	GMV-VQ335WM/C-X	GMV-VQ400WM/C-X	GMV-VQ450WM/C-X	GMV-VQ504WM/C-X	GMV-VQ560WM/C-X	GMV-VQ615WM/C-X	
Діапазон потужності	к.с.	8	10	12	14	16	18	20	22	
Продуктивність холод	Ном. *	кВт 22.4	28	33.5	40	45	50.4	56	61.5	
Продуктивність тепло	Ном. *	кВт 16.2	16.2	18.5	23.5	23.5	31	31	33	
	Макс.	кВт 25	31.5	37.5	45	50	56.5	63	69	
SEER	Канальн.*	-	7.76	7.16	6.64	6.90	6.36	6.87	6.45	5.88
	Касетн.*	-	7.24	6.37	6.66	5.93	5.71	6.72	6.26	5.25
SCOP	Канальн.*	-	4.80	4.80	4.91	4.70	4.70	4.31	4.31	4.38
	Касетн.*	-	4.41	4.41	4.69	4.31	4.31	4.20	4.20	3.59
Силове живлення	В/Ф/Гц	380-415В 3Ф-50/60Гц								
Мін. / Макс. струм, запобіжник	А	23.0/25	23.5/25	24.1/25	37.5/40	39.3/40	47.0/50	48.0/50	49.0/50	
Макс. споживана потужність	кВт	12.87	13.15	13.5	21	22	26.3	26.85	27.41	
Макс. кількість підкл ВБ	блоків	13	16	19	23	26	29	33	36	
Обсяг заправки холодоагенту	кг	8.2	8.5	9.6	11.1	11.6	12.8	12.8	13.3	
Рівень звук. тиску. (Охолодження)	дБ(А)	60	61	63	63	63	63	63	64	
Рівень звукової потужності (охолодження)	Канальн.*	дБ(А) 80	83	83	91	91	89	89	89	
	Касетн.*	дБ(А) 80	85	86	87	94	87	89	94	
Діаметр труб підключення	Рідина	мм Ф9.52	Ф9.52	Ф12.7	Ф12.7	Ф12.7	Ф15.9	Ф15.9	Ф15.9	
	Газ вис. тиску	мм Ф15.9	Ф19.05	Ф19.05	Ф22.2	Ф22.2	Ф25.4	Ф25.4	Ф25.4	
	Газ низьк. тиску	мм Ф19.05	Ф22.2	Ф25.4	Ф25.4	Ф28.6	Ф28.6	Ф28.6	Ф28.6	
Розміри (Ш×Г×В)	Блоку	мм 930×775×1690	930×775×1690	930×775×1690	1340×775×1690	1340×775×1690	1340×775×1690	1340×775×1690	1340×775×1690	
	Упаковка	мм 1000×830×1855	1000×830×1855	1000×830×1855	1400×830×1855	1400×830×1855	1400×830×1855	1400×830×1855	1400×830×1855	
Вага нетто / брутто	кг	243/253	243/253	256/266	325/340	325/340	385/400	385/400	385/400	

Примітка: дані сертифіковані Eurovent.

### Блоки розподільники

Модель			NCHS1D	NCHS2D	NCHS4D	NCHS8D
Кількість підключень		портів	1	2	4	8
Максимальна кількість внутрішніх блоків, що підключаються	До одного порту	кВт	8	8	8	8
	Всього	кВт	8	16	32	64
Максимальна потужність внутрішніх блоків, що	До одного порту	кВт	16	16	16	16
	Всього	кВт	16	28	45	85
Силове живлення		В/Ф/Гц	220- 240В ~ 50/60Гц	220- 240В ~ 50/60Гц	220- 240В ~ 50/60Гц	220- 240В ~ 50/60Гц
Споживана потужність	Охолодження	Вт	14	25	32	90
	Обігрів	Вт	14	25	32	90
Діаметр труб підключення	Зовнішній блок	Рідина	мм Ф9.52	Ф9.52	Ф12.7	Ф15.9
		Газ висок. тиску	мм Ф19.05	Ф19.05	Ф22.2	Ф22.2
		Газ низького тиску	мм Ф22.2	Ф22.2	Ф28.6	Ф28.6
	Внутрішній блок	Рідина	мм Ф6.35/9.52	Ф6.35/9.52	Ф6.35/9.52	Ф6.35/9.52
		Газ	мм Ф12.7/15.9	Ф12.7/15.9	Ф12.7/15.9	Ф12.7/15.9
		Блоку	мм 340×388×250	340×388×250	460×388×250	784×388×250
Розміри (Ш×Г×В)	Упаковка	мм 863×624×298	863×624×298	979×624×303	1300×624×288	
Вага нетто / брутто		кг	12/17.5	14.5/20.5	20.6/27	33/42

**ГІДРО-МОДУЛЬ**

Модель			NRQR16L/A-T	NRQR30L/A-T
Потужність нагріву			кВт 16	30
Споживана потужність			Вт 10	10
Силове живлення			В/ф/Гц 220-240В ~ 50Гц	220-240В ~ 50Гц
Діаметр труб підключення	холодоагенту	Газ	мм 15.9	22.2
		Рідина	мм 9.52	9.52
	контур теплоносія	мм 25	25	
Номінальні витрати води			л/хв. 46	86
Розміри (Ш×Г×В)		Блок	мм 515×330×606	
		Упаковка	мм 685×473×657	
Вага нетто/брутто			кг 36/42	40/47

**GMV6 NR МОДЕЛЬНИЙ РЯД ЗОВНІШНІХ БЛОКІВ**

Модель	GMV-VQ224WM/C-X	GMV-VQ280WM/C-X	GMV-VQ335WM/C-X	GMV-VQ400WM/C-X	GMV-VQ450WM/C-X	GMV-VQ504WM/C-X	GMV-VQ560WM/C-X	GMV-VQ615WM/C-X
GMV-VQ224WM/C-X	●							
GMV-VQ280WM/C-X		●						
GMV-VQ335WM/C-X			●					
GMV-VQ400WM/C-X				●				
GMV-VQ450WM/C-X					●			
GMV-VQ504WM/C-X						●		
GMV-VQ560WM/C-X							●	
GMV-VQ615WM/C-X								●
GMV-VQ680WM/C-X		●		●				
GMV-VQ730WM/C-X		●			●			
GMV-VQ784WM/C-X		●				●		
GMV-VQ840WM/C-X		●					●	
GMV-VQ895WM/C-X		●						●
GMV-VQ950WM/C-X			●					●
GMV-VQ1015WM/C-X				●				●
GMV-VQ1065WM/C-X					●			●
GMV-VQ1119WM/C-X						●		●
GMV-VQ1175WM/C-X							●	●
GMV-VQ1230WM/C-X								●●
GMV-VQ1290WM/C-X		●				●		●
GMV-VQ1345WM/C-X		●				●		●
GMV-VQ1400WM/C-X			●			●		●
GMV-VQ1455WM/C-X		●					●	●
GMV-VQ1510WM/C-X		●						●●
GMV-VQ1565WM/C-X			●					●●
GMV-VQ1630WM/C-X				●				●●
GMV-VQ1680WM/C-X					●			●●
GMV-VQ1734WM/C-X						●		●●
GMV-VQ1790WM/C-X							●	●●
GMV-VQ1845WM/C-X								●●●
GMV-VQ1905WM/C-X		●				●		●
GMV-VQ1959WM/C-X		●				●		●
GMV-VQ2015WM/C-X		●					●●	●
GMV-VQ2070WM/C-X		●					●	●●
GMV-VQ2125WM/C-X		●						●●●
GMV-VQ2180WM/C-X			●					●●●
GMV-VQ2245WM/C-X				●				●●●
GMV-VQ2295WM/C-X					●			●●●
GMV-VQ2349WM/C-X						●		●●●
GMV-VQ2405WM/C-X							●	●●●
GMV-VQ2460WM/C-X								●●●●

Модель	Діапазон потужності	Потужність охолодження		Потужність обігріву			Діаметр труб підключення			Силлове живлення	Мінімальний струм ланцюга	Максимальний струм запобіжника	Об'єм заправки холодоаг.	Вага нетто	Вага брутто
		Номинал.	Номинал.	Макс.	Рідина	Газ BT	Газ HT	мм	мм						
	к.с.	кВт	кВт	кВт	мм	мм	мм			А	А	кг	кг	кг	
GMV-VQ680WM/C-X	24	68	39.7	76.5	Φ15.9	Φ25.4	Φ28.6	380-415В 3Ф ~ 50/60Гц	23.5+37.5	25+40	19.6	243+320	253+355		
GMV-VQ730WM/C-X	26	73	39.7	81.5	Φ19.05	Φ28.6	Φ31.8		23.5+39.3	25+40	20.1	243+325	253+340		
GMV-VQ784WM/C-X	28	78.4	47.2	88	Φ19.05	Φ28.6	Φ31.8		23.5+47	25+50	21.3	243+385	253+400		
GMV-VQ840WM/C-X	30	84	47.2	94.5	Φ19.05	Φ28.6	Φ31.8		23.5+48	25+50	21.3	243+385	253+400		
GMV-VQ895WM/C-X	32	89.5	49.2	100.5	Φ19.05	Φ28.6	Φ31.8		23.5+49	25+50	21.8	243+385	253+400		
GMV-VQ950WM/C-X	34	95	51.5	106.5	Φ19.05	Φ28.6	Φ31.8		24.1+49	25+50	22.9	256+385	266+400		
GMV-VQ1015WM/C-X	36	101.5	56.5	114	Φ19.05	Φ31.8	Φ38.1		37.5+49	40+50	24.4	320+385	355+400		
GMV-VQ1065WM/C-X	38	106.5	56.5	119	Φ19.05	Φ31.8	Φ38.1		39.3+49	40+50	24.9	325+385	340+400		
GMV-VQ1119WM/C-X	40	111.9	64.0	125.5	Φ19.05	Φ31.8	Φ38.1		47+49	50+50	26.1	385+385	400+400		
GMV-VQ1175WM/C-X	42	117.5	64.0	132	Φ19.05	Φ31.8	Φ38.1		48+49	50+50	26.1	385+385	400+400		
GMV-VQ1230WM/C-X	44	123	66.0	138	Φ19.05	Φ31.8	Φ38.1		49+49	50+50	26.6	385+385	400+400		
GMV-VQ1290WM/C-X	46	129	70.7	144.5	Φ19.05	Φ31.8	Φ38.1		23.5+39.3+48	25+40+50	32.9	243+325+385	253+340+400		
GMV-VQ1345WM/C-X	48	134.5	72.7	150.5	Φ19.05	Φ31.8	Φ38.1		23.5+39.3+49	25+40+50	33.4	243+325+385	253+340+400		
GMV-VQ1400WM/C-X	50	140	75.0	156.5	Φ19.05	Φ38.1	Φ41.3		24.1+39.3+49	25+40+50	34.5	256+325+385	266+340+400		
GMV-VQ1455WM/C-X	52	145.5	80.2	163.5	Φ19.05	Φ38.1	Φ41.3		23.5+48+49	25+50+50	34.6	243+385+385	253+400+400		
GMV-VQ1510WM/C-X	54	151	82.2	169.5	Φ19.05	Φ38.1	Φ41.3		23.5+49+49	25+50+50	35.1	243+385+385	253+400+400		
GMV-VQ1565WM/C-X	56	156.5	84.5	175.5	Φ19.05	Φ38.1	Φ41.3		24.1+49+49	25+50+50	36.2	256+385+385	266+400+400		
GMV-VQ1630WM/C-X	58	163	89.5	183	Φ19.05	Φ38.1	Φ41.3		37.5+49+49	40+50+50	37.7	320+385+385	355+400+400		
GMV-VQ1680WM/C-X	60	168	89.5	188	Φ19.05	Φ38.1	Φ41.3		39.3+49+49	40+50+50	38.2	325+385+385	340+400+400		
GMV-VQ1734WM/C-X	62	173.4	97.0	194.5	Φ19.05	Φ38.1	Φ41.3		47+49+49	50+50+50	39.4	385+385+385	400+400+400		
GMV-VQ1790WM/C-X	64	179	97.0	201	Φ19.05	Φ38.1	Φ41.3		48+49+49	50+50+50	39.4	385+385+385	400+400+400		
GMV-VQ1845WM/C-X	66	184.5	99.0	207	Φ19.05	Φ38.1	Φ41.3		49+49+49	50+50+50	39.9	385+385+385	400+400+400		
GMV-VQ1905WM/C-X	68	190.5	103.7	213.5	Φ22.2	Φ41.3	Φ44.5		23.5+39.3+48+49	25+40+50+50	46.2	243+325+385+385	253+340+400+400		
GMV-VQ1959WM/C-X	70	195.9	111.2	220	Φ22.2	Φ41.3	Φ44.5		23.5+47+48+49	25+50+50+50	47.4	243+385+385+385	253+400+400+400		
GMV-VQ2015WM/C-X	72	201.5	111.2	226.5	Φ22.2	Φ41.3	Φ44.5		23.5+48+48+49	25+50+50+50	47.4	243+385+385+385	253+400+400+400		
GMV-VQ2070WM/C-X	74	207	113.2	232.5	Φ22.2	Φ41.3	Φ44.5		23.5+48+49+49	25+50+50+50	47.9	243+385+385+385	253+400+400+400		
GMV-VQ2125WM/C-X	76	212.5	115.2	238.5	Φ22.2	Φ41.3	Φ44.5		23.5+49+49+49	25+50+50+50	48.4	243+385+385+385	253+400+400+400		
GMV-VQ2180WM/C-X	78	218	117.5	244.5	Φ22.2	Φ41.3	Φ44.5		24.1+49+49+49	25+50+50+50	49.5	256+385+385+385	266+400+400+400		
GMV-VQ2245WM/C-X	80	224.5	122.5	252	Φ22.2	Φ41.3	Φ44.5		37.5+49+49+49	40+50+50+50	51	320+385+385+385	355+400+400+400		
GMV-VQ2295WM/C-X	82	229.5	122.5	257	Φ22.2	Φ41.3	Φ44.5		39.3+49+49+49	40+50+50+50	51.5	325+385+385+385	340+400+400+400		
GMV-VQ2349WM/C-X	84	234.9	130.0	263.5	Φ22.2	Φ41.3	Φ44.5		47+49+49+49	50+50+50+50	52.7	385+385+385+385	400+400+400+400		
GMV-VQ2405WM/C-X	86	240.5	130.0	270	Φ22.2	Φ41.3	Φ44.5		48+49+49+49	50+50+50+50	52.7	385+385+385+385	400+400+400+400		
GMV-VQ2460WM/C-X	88	246	132.0	276	Φ22.2	Φ41.3	Φ44.5	49+49+49+49	50+50+50+50	53.2	385+385+385+385	400+400+400+400			

# GMV5 Mini & Slim



Gree GMV5 Mini & Slim All DC Inverter VRF використовує вискоєфективний інверторний компресор постійного струму і двигун вентилятора постійного струму. Модельний ряд лінійки складається з агрегатів в діапазоні потужностей від 4 до 12 к.с. Максимальна потужність може досягати 33.5 кВт.

## GMV5 Mini



## GMV5 Slim



Повністю інверторний блок



Функція енергозбереження



Тихий режим



Комплексний захист



Збільшені довжини трас холодоагенту



Широкий робочий температурний діапазон

Максимальна довжина трубопроводу (метр)	GMV5 Mini		GMV5 Slim	
Загальна довжина трубопроводу	250м <sup>*1</sup>	300м <sup>2</sup>	300м	
Фактична довжина трубопроводу	100м <sup>*1</sup>	120м <sup>2</sup>	120м	
Еквівалентна довжина трубопроводу	120м <sup>*1</sup>	150м <sup>2</sup>	150м	
Різниця висот між внутрішніми блоками	10м <sup>1</sup>	15м <sup>2</sup>	15м	
Різниця висот між ЗБ і ВБ (ЗБ розташований над ВБ)	30м <sup>1</sup>	50м <sup>2</sup>	50м	
Різниця висот між ЗБ і ВБ (ВБ розташований над ЗБ)	30м <sup>1</sup>	40м <sup>2</sup>	40м	
Довжина трубопроводу від першого рефнета до найдалшого ВБ	40м <sup>1</sup>	40м <sup>2</sup>	40м	

Примітки:

\*1: Значення застосовується до блоків 8кВт, 10кВт або 12.1кВт.

\*2: Значення застосовується до блоків 12кВт, 14кВт або 16кВт

Режим	Номінальні умови експлуатації (температура)				Робочий діапазон (температура)		
	Умови зовні		Умови в приміщенні		Умови зовні Сух.Т. (°C)		
	Сух.Т. (°C)	Вол.Т. (°C)	Сух.Т. (°C)	Вол.Т. (°C)	GMV5 Mini	GMV5 Slim	
Охолодження	35	-	27	19	-5~-52	-5~-52	
Обігрів	7	6	20	-	-20~-27	-20~-27	

## GMV5 Mini & Slim

Mini Модельний ряд  
(220-240В/50Гц і 380-415В/50Гц)

к.с.	Модель	Блок
4	GMV-120WL/C-T	
	GMV-120WL/C-X	
5	GMV-140WL/C-T	
	GMV-140WL/C-X	
6	GMV-160WL/C-T	
	GMV-160WL/C-X	

Mini Модельний ряд  
(220-240В/50Гц)

к.с.	Модель	Блок
3	GMV-80WL/C-T	
3.5	GMV-100WL/C-T	
4	GMV-121WL/C-T	
5	GMV-141WL/C-T	

Slim Модельний ряд  
(380-415В/50Гц)

к.с.	Модель	Блок
8	GMV-224WL/C-X	
10	GMV-280WL/C-X	
	GMV-280WL/C1-X	
	GMV-335WL/C-X	
12	GMV-335WL/C1-X	

**MINI (220-240В/50Гц)**

Модель			GMV-80WL/C-T	GMV-100WL/C-T	GMV-121WL/C-T
Діапазон потужності		к.с.	3	3.5	4
Продуктивність	Охолодження	кВт	8	10	12.1
	Обігрів	кВт	9	11	13
EER		Вт/Вт	3.90	3.70	3.51
COP		Вт/Вт	4.74	4.40	4.81
Силоне живлення		В/ф/Гц	220-240В/1ф/50Гц		
Макс. струм/ Запобіжник		A	25	25	32
Споживана потужність	Охолодження	кВт	2.05	2.7	3.45
	Обігрів	кВт	1.9	2.5	2.7
Максимальна кількість внутрішніх блоків, що підключаються		блоків	4	5	6
Обсяг заправки холодоагенту		кг	1.8	1.8	2
Рівень звукового тиску		дБ(A)	56	56	57
Діаметр труб підключення	Рідина	мм	Ф9.52	Ф9.52	Ф9.52
	Газ	мм	Ф15.9	Ф15.9	Ф15.9
Розміри (Ш×Г×В)	Блок	мм	980×360×790	980×360×790	980×360×790
	Упаковка	мм	1097×477×937	1097×477×937	1097×477×937
Вага нетто/брутто		кг	80/90	80/90	85/95

Примітка. Діапазон робочих температур зовнішніх блоків становить -5 ~ 52 °С при охолодженні -20 ~ 27 °С при обігріві.

Модель			GMV-120WL/C-T	GMV-140WL/C-T	GMV-141WL/C-T	GMV-160WL/C-T
Діапазон потужності		к.с.	4	5	5	6
Продуктивність	Охолодження	кВт	12.1	14	14.1	16
	Обігрів	кВт	14	16.5	16	18
EER		Вт/Вт	3.99	3.90	3.60	3.37
COP		Вт/Вт	4.28	4.18	3.85	3.87
Силоне живлення		В/ф/Гц	220-240В/1ф/50Гц			
Макс. струм/ Запобіжник		A	32	40	40	40
Споживана потужність	Охолодження	кВт	3.03	3.59	3.92	4.75
	Обігрів	кВт	3.27	3.95	4.16	4.65
Максимальна кількість внутрішніх блоків, що підключаються		блоків	7	8	8	9
Обсяг заправки холодоагенту		кг	3.3	3.3	3.3	3.3
Рівень звукового тиску		дБ(A)	57	58	58	58
Діаметр труб підключення	Рідина	мм	Ф9.52	Ф9.52	Ф9.52	Ф9.52
	Газ	мм	Ф15.9	Ф15.9	Ф15.9	Ф19.05
Розміри (Ш×Г×В)	Блок	мм	900×340×1345	900×340×1345	940×460×820	900×340×1345
	Упаковка	мм	998×458×1500	998×458×1500	1023×563×973	998×458×1500
Вага нетто/брутто		кг	112/123	112/123	98/108	112/123

Примітка. Діапазон робочих температур зовнішніх блоків становить -5 ~ 52 °С при охолодженні -20 ~ 27 °С при обігріві.

**MINI (380-415В/50Гц)**

Модель			GMV-120WL/C-X	GMV-140WL/C-X	GMV-160WL/C-X
Діапазон потужності		к.с.	4	5	6
Продуктивність	Охолодження	кВт	12.1	14	16
	Обігрів	кВт	14	16.5	18
EER		Вт/Вт	3.99	3.90	3.37
COP		Вт/Вт	4.28	4.18	3.87
Силоне живлення		В/ф/Гц	380В-415В 3ф~ 50/60Гц		
Макс. струм/ Запобіжник		A	16	16	16
Споживана потужність	Охолодження	кВт	3.03	3.59	4.75
	Обігрів	кВт	3.27	3.95	4.65
Максимальна кількість внутрішніх блоків, що підключаються		блоків	7	8	9
Обсяг заправки холодоагенту		кг	3.3	3.3	3.3
Рівень звукового тиску		дБ(A)	57	58	58
Діаметр труб підключення	Рідина	мм	Ф9.52	Ф9.52	Ф9.52
	Газ	мм	Ф15.9	Ф15.9	Ф19.05
Розміри (Ш×Г×В)	Блок	мм	900×340×1345	900×340×1345	900×340×1345
	Упаковка	мм	998×458×1500	998×458×1500	998×458×1500
Вага нетто/брутто		кг	122/133	122/133	122/133

Примітка. Діапазон робочих температур зовнішніх блоків становить -5 ~ 52 °С при охолодженні -20 ~ 27 °С при обігріві.

SLIM (380-415В/50Гц)

Model			GMV-224WL/C-X	GMV-280WL/C-X	GMV-280WL/C1-X	GMV-335WL/C-X	GMV-335WL/C1-X
Діапазон потужності		к.с.	8	10	10	12	12
Продуктивність	Охолодження	кВт	22.4	28.0	28.0	33.5	33.5
	Обігрів	кВт	24	30	28	35	33.5
EER		Вт/Вт	3.66	3.60	2.40	3.50	2.60
COP		Вт/Вт	4.90	4.90	3.50	4.90	3.20
Макс. струм/ Запобіжник		A	5	5	5	5	5
Силове живлення		В/Ф/Гц	380-415В 3Ф~ 50/60Гц				
Споживана потужність	Охолодження	кВт	6.12	7.78	11.67	9.57	12.88
	Обігрів	кВт	4.90	6.12	8.00	7.14	10.47
Макс. к-сть ВБ, що підключаються		блоків	13	17	17	20	20
Обсяг заправки холодоагенту		кг	5.5	7.1	7.1	8.0	8.5
Рівень звукового тиску		дБ(А)	61	63	63	63	64
Діаметр труб підключення	Рідина	мм	Ф9.52	Ф9.52	Ф9.52	Ф12.7	Ф12.7
	Газ	мм	Ф19.05	Ф22.2	Ф22.2	Ф25.4	Ф25.4
Розміри (Ш×Г×В)	Блок	мм	940×320×1430	940×460×1615	940×460×1615	940×460×1615	940×460×1615
	Упаковка	мм	1038×438×1580	1038×578×1765	1038×578×1765	1038×578×1765	1038×578×1765
Вага нетто/брутто		кг	133/144	166/183	163/175	177/194	174/187

Примітка: Діапазон робочих температур зовнішніх блоків становить -5~52°C при охолодженні -20~27°C при обігріві.

# GMV5 Home



GMV5 Home - це система нового покоління мультизональної системи VRF, розроблена Gree, яка об'єднує «центральне кондиціонування + гаряча вода + тепла підлога».

## Зовнішні блоки



Бак ГВП



SXTD200LC  
JW/A-K\*2



Гідро бокс



Перетворювач  
гарячої води\* 1



Захисне "золоте"  
покриття  
теплообмінника



Високоєфективна  
теплообмінна труба  
з внутрішніми  
канавками



Компактний  
дизайн



Висока  
ефективність



Широкий  
діапазон  
напруги



Полегшене  
обслуговування

» Висока ефективність і економія енергії. Технологія інвертора постійного струму власної розробки стимулює інтелектуальність і інтеграцію системи. В режимі повної рекуперації тепла «охолодження + гаряча вода» E COP до 7,0. Застосовується інверторний водяний насос постійного струму, який має очевидні переваги в економії енергії, діапазоні регулювання витрати-напору і кривої продуктивності.

» Опціональні тихі режими. Система має тихий нічний режим і примусовий безшумний режим з низьким рівнем шуму при роботі до 45 дБ (А).

» Унікальні функції комфорту. В системі є функція автоматичної рекуперації тепла при охолодженні; тепло автоматично використовується для нагріву води; водяне опалення і тепла підлога можуть бути доступні одночасно; 3D-подача тепла забезпечує більший комфорт; оптимізоване розморожування знижує коливання температури в приміщенні.



Item	Номинальні умови експлуатації (температура)					
	Умови зовні		Умови приміщенні		Вода	
	Сух. Т. (°C)	Вол. Т. (°C)	Сух. Т. (°C)	Вол. Т. (°C)	Від (°C)	До (°C)
Охолодження	35	24	27	19	/	/
Обігрів	7	6	20	15	/	/
Гаряча вода	20	15	/	/	15	52

Робочий діапазон	Режим роботи		(Зовнішні умови °C)
	Охолодження		-5 ~ 50
	Обігрів		-15 ~ 24
	Нагрівання води		-15 ~ 43
	Охолодження і нагрівання води		-5 ~ 43
Обігрів і нагрів води		-15 ~ 24	

### ЗОВНІШНІЙ БЛОК

Модель			GMV-S120WL/A-S	GMV-S140WL/A-S	GMV-S160WL/A-S
Продуктивність	Охолодження	кВт	12.1	14	16
	Обігрів	кВт	14	16.5	18.5
Силове живлення		В/Ф/Гц	220-240В-50Гц		
Обсяг заправки холодоагенту		кг	5	5	5
Номинальна споживана потужність	Охолодження	кВт	3.05	3.98	4.85
	Обігрів	кВт	3.30	4.10	4.67
		Нагрів води	/	/	/
Обсяг повітряного потоку		м³/г	6000	6300	6600
		обороты вентиля-ра	3531	3708	3884
Рівень звукового тиску		дБ(А)	55	56	58
Діаметр труб підключення	Газ	мм	Ф15.9	Ф15.9	Ф15.9
	Рідина	мм	Ф9.52	Ф9.52	Ф9.52
	Газ високого тиску	мм	Ф12.7	Ф12.7	Ф12.7
Розміри (Ш×Г×В)	Блока	мм	900×340×1345	900×340×1345	900×340×1345
	Упаковка	мм	998×458×1500	998×458×1500	998×458×1500
Вага нетто/брутто		кг	113/123	113/123	113/123

Модель			GMV-S224W/A-X	GMV-S280W/A-X
Холодопродуктивність	Номинальна	кВт	22.4	28
	Максимальна	кВт	25	31.5
Теплопродуктивність	Номинальна	кВт	21.5	21
	Максимальна	кВт	25	31.5
ECOP		-	7	7
SEER	Канальний	-	8.46	7.58
	Касетний	-	7.2	6.45
SCOP	Канальний	-	5.5	5.58
	Касетний	-	4.22	4.35
Силове живлення		В/Ф/Гц	380-415В 3Ф-50Гц	
Мінімальний струм ланцюга		А	16.1	20.9
Максимальний струм запобіжника		А	20	25
Обсяг заправки холодоагенту		кг	10.5	11
Обсяг повітряного потоку		м³/г	14000	14000
		обороты вентиля-ра	8239	8239
Рівень звукового тиску (охолодження)		дБ(А)	57	58
Рівень звукової потужності (охолодження)		дБ(А)	79	82
Діаметр труб підключення	Газ	мм	Ф19.05	Ф22.2
	Рідина	мм	Ф9.52	Ф9.52
	Газ (вис. тиску)	мм	Ф15.9	Ф15.9
Розміри (Ш×Г×В)	Блока	мм	1340×765×1605	1340×765×1605
	Упаковка	мм	1420×840×1775	1420×840×1775
Вага нетто		кг	295	295
Вага брутто		кг	310	310

**БАК ГВП**

Модель		SXTD200LCJW/A-K
Об'єм	л	185
Силове живлення для електричного нагрівача	-	220-240В~50Гц
Вхідна потужність для електрообігрівача	Вт	1500
Максимальний робочий тиск	МПа	0.70
Габаритні розміри (Ш × Г × В)	мм	462×462×1944
Розміри пакування (Ш × Г × В)	мм	583×583×2045
Вага брутто / нетто резервуара для води	кг	88/75
Зовнішній розмір з'єднувальної труби	мм	Ф6, Ф9.52
Захисне покриття внутрішнього бака	-	Емаль
Антикорозійний захист	-	Магнісвий анод

Примітка. Цей резервуар для води підходить до зовнішнього блоку з бічною подачею.

Модель		SXTVD300LCJ2/A-K		
Об'єм	л	300		
Силове живлення	В/Ф/Гц	230В-50Гц		
Потужність електронагрівача	Вт	3000		
Специфікація гвинтової різьби труби	Вхід холодної води	inch(мм)	3/4" (19.05)	
	Вихід гарячої води	inch(мм)	3/4" (19.05)	
Розміри	Блока	Діаметр × висота	мм	Ф620×1725
	Упаковка	(Ш×Г×В)	мм	738×870×1843
Вага нетто/брутто	кг			135/163

**ГІДРО БОКС**

Модель		NRQD16G/A-S		
Потужність нагріву	кВт	4.5(3.6-16)		
Розміри (Ш×Г×В)	Блока	мм	500×919×328	
	Упаковка	мм	1158×608×400	
Силове живлення	В/Ф/Гц	220-240В ~ 50Гц		
Діаметр труб підключення	до ЗБ	Газ	мм	Ф15.9
		Рідина	мм	Ф9.52
	до резервуару для води	Газ (вис.тиску)	мм	Ф12.7
			мм	Ф25
Водяний насос	Тип	—	PB-2.5/11-A	
	Силове живлення	кВт	0.08-0.14	
	Витрати води	л/г	1700.00	
	Тиск	м	6.00	
Вага нетто/брутто	кг			56/62

**ПЕРЕТВОРЮВАЧ ГАРЯЧОЇ ВОДИ**

Модель		NRZ16G/A-S		
Потужність нагріву	кВт	4.5(2.8~5.6)		
Розміри (Ш×Г×В)	Блока	мм	370×135×485	
	Упаковка	мм	473×238×660	
Силове живлення	В/Ф/Гц	220-240V ~50/60Hz		
Діаметр труб підключення	до ЗБ	Газ	мм	Ф15.9
		Рідина	мм	Ф9.52
		Газ (вис.тиску)	мм	Ф12.7
Вага нетто/брутто	кг			8.5/13.5

Примітка:

- \* 1: Перетворювач гарячої води сумісний тільки з моделлю зовнішнього блоку GMV-S (120 ~ 160) WL / A-S.
- \* 2: Перетворювач гарячої води підходить тільки до моделі резервуара для води SXTD200LCJW / A-K.

ТЕХНІЧНІ ХАРАКТЕРИСТИКИ І КОМБЕНАЦІЇ ЗОВНІШНІХ БЛОКІВ

380-415B, 50Гц

Модель	Силове живлення В/Ф/Гц	Продуктивність		Споживана потужність		Розміри (Ш×Г×В) мм	Об'єм витрат води м3/г	Труба підключення		Мін. струм ланцюга А	Макс. струм запобіжника А	Вага Нетто кг
		Охолодж.	Обігрів	Охолодж.	Обігрів			Рідина	Газ			
GMV-W448WMA-X	380-415B 3Ф-50Гц	44.8	50.0	3.9×2	4.0×2	(780×550×1000)×2	4.8×2	Φ12.7	Φ28.6	16.1×2	20×2	162×2
GMV-W504WMA-X		50.4	56.5	3.9+5.7	4.0+5.4	(780×550×1000)×2	4.8+6.0	Φ15.9	Φ28.6	16.1+19.7	20×2	162×2
GMV-W560WMA-X		56.0	63.0	5.7×2	5.4×2	(780×550×1000)×2	6.0×2	Φ15.9	Φ28.6	19.7×2	20×2	162×2
GMV-W615WMA-X		61.5	69.0	5.7+7.9	5.4+7.35	(780×550×1000)×2	6.0+7.2	Φ15.9	Φ28.6	19.7+26.8	20+32	162×2
GMV-W670WMA-X		67.0	75.0	7.9×2	7.35×2	(780×550×1000)×2	7.2×2	Φ15.9	Φ28.6	26.8×2	32×2	162×2
GMV-W728WMA-X		72.8	81.5	3.9×2+5.7	4.0×2+5.4	(780×550×1000)×3	4.8×2+6.0	Φ19.05	Φ31.8	16.1×2+19.7	20×3	162×3
GMV-W784WMA-X		78.4	88.0	3.9+5.7×2	4.0+5.4×2	(780×550×1000)×3	4.8+6.0×2	Φ19.05	Φ31.8	16.1+19.7×2	20×3	162×3
GMV-W840WMA-X		84.0	94.5	5.7×3	5.4×3	(780×550×1000)×3	6.0×3	Φ19.05	Φ31.8	19.7×3	20×3	162×3
GMV-W895WMA-X		89.5	100.5	5.7×2+7.9	5.4×2+7.35	(780×550×1000)×3	6.0×2+7.2	Φ19.05	Φ31.8	19.7×2+26.8	20×2+32	162×3
GMV-W950WMA-X		95.0	106.5	5.7+7.9×2	5.4+7.35×2	(780×550×1000)×3	6.0+7.2×2	Φ19.05	Φ31.8	19.7+26.8×2	20+32×2	162×3
GMV-W1005WMA-X		100.5	112.5	7.9×3	7.35×3	(780×550×1000)×3	7.2×3	Φ19.05	Φ38.1	26.8×3	32×3	162×3
GMV-W1064WMA-X		106.4	119.5	3.9+5.7×3	4.0+5.4×3	(780×550×1000)×4	4.8+6.0×3	Φ19.05	Φ38.1	16.1+19.7×3	20×4	162×4
GMV-W1120WMA-X		112.0	126.0	5.7×4	5.4×4	(780×550×1000)×4	6.0×4	Φ19.05	Φ38.1	19.7×4	20×4	162×4
GMV-W1175WMA-X		117.5	132.0	5.7×3+7.9	5.4×3+7.35	(780×550×1000)×4	6.0×3+7.2	Φ19.05	Φ38.1	19.7×3+26.8	20×3+32	162×4
GMV-W1230WMA-X		123.0	138.0	5.7×2+7.9×2	5.4×2+7.35×2	(780×550×1000)×4	6.0×2+7.2×2	Φ19.05	Φ38.1	19.7×2+26.8×2	20×2+32×2	162×4
GMV-W1285WMA-X		128.5	144.0	5.7+7.9×3	5.4+7.35×3	(780×550×1000)×4	6.0+7.2×3	Φ19.05	Φ38.1	19.7+26.8×3	20+32×3	162×4
GMV-W1340WMA-X	134.0	150.0	7.9×4	7.35×4	(780×550×1000)×4	7.2×4	Φ19.05	Φ38.1	26.8×4	32×4	162×4	

**МОДЕЛЬНИЙ РЯД ВНУТРІШНІХ БЛОКІВ**

Тип ВБ	Технічні характеристики	15	18	22	25	28	32	36	40	45	50	56	63	71	72	80	90	100	112	125	140	160	180	224	250	280	450	560
Канальний високо напірний блок				●	●	●	●	●	●	●	●	●	●	●		●	●	●	●	●	●	●	●	●		●		
Канальний блок			●	●	●	●	●	●	●	●	●	●	●	●		●	●	●	●	●	●	●						
Касетний блок 360°				●		●		●		●	●	●	●	●		●	●	●	●	●	●	●						
Компактний касетний блок 360°		●	●	●		●		●		●	●	●																
Дво потоковий касетний блок						●		●		●	●	●	●	●														
Одно потоковий касетний блок				●		●		●		●	●	●																
Настінний блок		●	●	●		●		●		●	●	●	●	●		●	●	●										
Підлогово стельовий блок						●		●			●	●	●	●			●	●	●	●	●	●	●					
Консольний блок				●		●		●		●	●																	
Колонний блок																		●			●							
Блок обробки свіжого повітря																					●	●		●	●	●	●	
Комплект для припливної установки АНУ КІТ								●						●							●					●		●
Підлоговий блок прихован. монтажу				●		●		●		●		●	●	●														

**КОМПЛЕКТ ДЛЯ ВЕНТИЛЯЦІЇ СВІЖИМ ПОВІТРЯМ**

Ця модель комплекту для вентиляції свіжим повітрям сумісна тільки з внутрішніми касетними 360° блоками серії GMV-ND \*\* Т / С-Т.

ВИСОКОНАПІРНИЙ КАНАЛЬНИЙ БЛОК

Модель			GMV-ND22PHS/B-T	GMV-ND25PHS/B-T	GMV-ND28PHS/B-T	GMV-ND32PHS/B-T	GMV-ND36PHS/B-T	GMV-ND40PHS/B-T
Продуктивність	Охолодження	кВт	2.2	2.5	2.8	3.2	3.6	4.0
	Обігрів	кВт	2.5	2.8	3.2	3.6	4.0	4.5
Силове живлення		В/Гц	220-240В ~ 50Гц					
Споживана потужність		Вт	55	55	55	65	65	85
Витрата повітря (В/С/Н)		м³/г	550/480/400	550/480/400	550/480/400	600/500/420	600/500/420	850/700/600
Номинальний струм	Охолодження	А	0.5	0.5	0.5	0.5	0.5	0.5
	Обігрів	А	0.5	0.5	0.5	0.5	0.5	0.5
Зовнішній статичний тиск		Па	60/0 ~ 150	60/0 ~ 150	60/0 ~ 150	60/0 ~ 150	60/0 ~ 150	60/0 ~ 150
Рівень звук. тиску (В/С/Н)		дБ(А)	33/30/28	33/30/28	33/30/28	33/31/29	33/31/29	36/34/32
Діаметр труб підключення	Рідина	мм	Ф6.35	Ф6.35	Ф6.35	Ф6.35	Ф6.35	Ф6.35
	Газ	мм	Ф9.52	Ф9.52	Ф9.52	Ф12.7	Ф12.7	Ф12.7
Дренажна труба	Зовн. діам.	мм	Ф25	Ф25	Ф25	Ф25	Ф25	Ф25
	Товщ. стінки	мм	2.5	2.5	2.5	2.5	2.5	2.5
Розміри (Ш×Г×В)	Блок	мм	700×700×300	700×700×300	700×700×300	700×700×300	700×700×300	700×700×300
	Упаковка	мм	897×808×360	897×808×360	897×808×360	897×808×360	897×808×360	897×808×360
Вага нетто/брутто		кг	32/38	32/38	32/38	32/38	32/38	34/40

Модель			GMV-ND45PHS/B-T	GMV-ND50PHS/B-T	GMV-ND56PHS/B-T	GMV-ND63PHS/B-T	GMV-ND71PHS/B-T	GMV-ND80PHS/B-T
Продуктивність	Охолодження	кВт	4.5	5.0	5.6	6.3	7.1	8.0
	Обігрів	кВт	5.0	5.6	6.3	7.1	8.0	9.0
Силове живлення		В/Гц	220-240В ~ 50Гц					
Споживана потужність		Вт	85	90	85	90	100	100
Витрата повітря (В/С/Н)		м³/г	850/700/600	850/700/600	1000/800/700	1000/800/700	1250/1050/950	1250/1050/950
Номинальний струм	Охолодження	А	0.5	0.5	0.8	0.8	0.8	0.8
	Обігрів	А	0.5	0.5	0.8	0.8	0.8	0.8
Зовнішній статичний тиск		Па	60/0 ~ 150	60/0 ~ 150	90/0 ~ 200	90/0 ~ 200	90/0 ~ 200	90/0 ~ 200
Рівень звук. тиску (В/С/Н)		дБ(А)	36/34/32	36/34/32	37/35/33	37/35/33	38/36/34	38/36/34
Діаметр труб підключення	Рідина	мм	Ф6.35	Ф6.35	Ф9.52	Ф9.52	Ф9.52	Ф9.52
	Газ	мм	Ф12.7	Ф12.7	Ф15.9	Ф15.9	Ф15.9	Ф15.9
Дренажна труба	Зовн. діам.	мм	Ф25	Ф25	Ф25	Ф25	Ф25	Ф25
	Товщ. стінки	мм	2.5	2.5	2.5	2.5	2.5	2.5
Розміри (Ш×Г×В)	Блок	мм	700×700×300	700×700×300	1000×700×300	1000×700×300	1000×700×300	1000×700×300
	Упаковка	мм	897×808×360	897×808×360	1205×813×360	1205×813×360	1205×813×360	1205×813×360
Вага нетто/брутто		кг	34/40	34/40	43/49	43/49	43/49	43/49

Модель			GMV-ND90PHS/B-T	GMV-ND100PHS/B-T	GMV-ND112PHS/B-T	GMV-ND125PHS/B-T	GMV-ND140PHS/B-T	
Продуктивність	Охолодження	кВт	9.0	10.0	11.2	12.5	14.0	
	Обігрів	кВт	10.0	11.2	12.5	14.0	16.0	
Силове живлення		В/Гц	220-240В ~ 50Гц					
Споживана потужність		Вт	140	140	160	160	220	
Витрата повітря (В/С/Н)		м³/г	1800/1450/1250	1800/1450/1250	2000/1600/1400	2000/1600/1400	2350/1900/1650	
Номинальний струм	Охолодження	А	1.1	1.1	1.1	1.1	1.5	
	Обігрів	А	1.1	1.1	1.1	1.1	1.5	
Зовнішній статичний тиск		Па	90/0 ~ 200	90/0 ~ 200	90/0 ~ 200	90/0 ~ 200	90/0 ~ 200	
Рівень звук. тиску (В/С/Н)		дБ(А)	40/37/35	40/37/35	40/38/36	40/38/36	42/39/37	
Діаметр труб підключення	Рідина	мм	Ф9.52	Ф9.52	Ф9.52	Ф9.52	Ф9.52	
	Газ	мм	Ф15.9	Ф15.9	Ф15.9	Ф15.9	Ф15.9	
Дренажна труба	Зовн. діам.	мм	Ф25	Ф25	Ф25	Ф25	Ф25	
	Товщ. стінки	мм	2.5	2.5	2.5	2.5	2.5	
Розміри (Ш×Г×В)	Блок	мм	1400×700×300	1400×700×300	1400×700×300	1400×700×300	1400×700×300	
	Упаковка	мм	1601×813×365	1601×813×365	1601×813×365	1601×813×365	1678×808×365	
Вага нетто/брутто		кг	57/64	57/64	57/64	57/64	58/67	

Модель			GMV-ND160PHS/B-T	GMV-ND180PHS/B-T	GMV-ND224PH/A-T	GMV-ND280PH/A-T
Продуктивність	Охолодження	кВт	16.0	18.0	22.4	28.0
	Обігрів	кВт	18.0	20.0	25.0	31.0
Силове живлення		В/Гц	220-240В~50Гц			
Споживана потужність		Вт	230	350	800	900
Витрата повітря (В/С/Н)		м³/г	2500/2000/1750	3000/2600/2000	4000/3600/3200	4400/4000/3600
Номінальний струм	Охолодження	А	1.5	2.0	3.7	4.1
	Обігрів	А	1.5	2.0	3.7	4.1
Зовнішній статичний тиск		Па	90/0~200	90/0~170	100/50~200	100/50~200
Рівень звук. тиску (В/С/Н)		дБ(А)	44/41/38	49/47/44	54/52/49	55/52/50
Діаметр труб підключення	Рідина	мм	Ф9.52	Ф9.52	Ф9.52	Ф9.52
	Газ	мм	Ф19.05	Ф19.05	Ф19.05	Ф22.2
Дренажна труба	Зовн. діам.	мм	Ф25	Ф25	Ф25	Ф25
	Товщ.стінки	мм	2.5	2.5	2.0	2.0
Розміри (Ш×Г×В)	Блок	мм	1400×700×300	1400×700×300	1483×791×385	1686×870×450
	Упаковка	мм	1678×808×365	1678×808×365	1578×883×472	1788×988×580
Вага нетто/брутто		кг	58/67	58/67	82/104	105/140

**БЛОК КАНАЛЬНОГО ТИПУ**

Модель			GMV-ND18PLS/C-T	GMV-ND22PLS/C-T	GMV-ND25PLS/C-T	GMV-ND28PLS/C-T	GMV-ND32PLS/C-T	GMV-ND36PLS/C-T
Продуктивність	Охолодження	кВт	1.8	2.2	2.5	2.8	3.2	3.6
	Обігрів	кВт	2.2	2.5	2.8	3.2	3.6	4.0
Силове живлення		В/Гц	220-240В~50Гц					
Споживана потужність		Вт	/	28	28	28	37	37
Витрата повітря (В/С/Н)		м³/г	450/350/200	450/350/200	450/350/200	450/350/200	550/400/300	550/400/300
Номінальний струм	Охолодження	А	0.2	0.2	0.2	0.2	0.3	0.3
	Обігрів	А	0.2	0.2	0.2	0.2	0.3	0.3
Зовнішній статичний тиск		Па	15/0~30	15/0~30	15/0~30	15/0~30	15/0~30	15/0~30
Рівень звук. тиску (В/С/Н)		дБ(А)	30/25/22	30/25/22	30/25/22	30/25/22	31/27/25	31/27/25
Діаметр труб підключення	Рідина	мм	Ф6.35	Ф6.35	Ф6.35	Ф6.35	Ф6.35	Ф6.35
	Газ	мм	Ф9.52	Ф9.52	Ф9.52	Ф9.52	Ф12.7	Ф12.7
Дренажна труба	Зовн. діам.	мм	Ф25	Ф25	Ф25	Ф25	Ф25	Ф25
	Товщ.стінки	мм	2.5	2.5	2.5	2.5	2.5	2.5
Розміри (Ш×Г×В)	Блок	мм	710×462×200	710×462×200	710×462×200	710×462×200	710×462×200	710×462×200
	Упаковка	мм	1008×568×275	1008×568×275	1008×568×275	1008×568×275	1008×568×275	1008×568×275
Вага нетто/брутто		кг	18.5/23.5	18.5/23.5	18.5/23.5	18.5/23.5	19.0/24.0	19.0/24.0

Модель			GMV-ND40PLS/C-T	GMV-ND45PLS/C-T	GMV-ND50PLS/C-T	GMV-ND56PLS/C-T	GMV-ND63PLS/C-T	GMV-ND71PLS/C-T
Продуктивність	Охолодження	кВт	4	4.5	5.0	5.6	6.3	7.1
	Обігрів	кВт	4.5	5.0	5.6	6.3	7.1	8.0
Силове живлення		В/Гц	220-240В~50Гц					
Споживана потужність		Вт	40	40	55	55	55	55
Витрата повітря (В/С/Н)		м³/г	750/550/400	750/550/400	850/700/550	850/700/550	850/700/550	1100/850/650
Номінальний струм	Охолодження	А	0.3	0.3	0.4	0.4	0.4	0.5
	Обігрів	А	0.3	0.3	0.4	0.4	0.4	0.5
Зовнішній статичний тиск		Па	15/0~30	15/0~30	15/0~30	15/0~30	15/0~30	15/0~50
Рівень звук. тиску (В/С/Н)		дБ(А)	33/29/27	33/29/27	35/31/29	35/31/29	35/31/29	37/32/30
Діаметр труб підключення	Рідина	мм	Ф6.35	Ф6.35	Ф6.35	Ф9.52	Ф9.52	Ф9.52
	Газ	мм	Ф12.7	Ф12.7	Ф12.7	Ф15.9	Ф15.9	Ф15.9
Дренажна труба	Зовн. діам.	мм	Ф25	Ф25	Ф25	Ф25	Ф25	Ф25
	Товщ.стінки	мм	2.5	2.5	2.5	2.5	2.5	2.5
Розміри (Ш×Г×В)	Блок	мм	1010×462×200	1010×462×200	1010×462×200	1010×462×200	1010×462×200	1310×462×200
	Упаковка	мм	1308×568×275	1308×568×275	1308×568×275	1308×568×275	1308×568×275	1608×568×275
Вага нетто/брутто		кг	25.0/31.0	25.0/31.0	25.0/31.0	25.0/31.0	25.0/31.0	31.0/37.5

Модель			GMV-ND80PLS/C-T	GMV-ND90PLS/C-T	GMV-ND100PLS/C-T	GMV-ND112PLS/C-T	GMV-ND125PLS/C-T	GMV-ND140PLS/C-T
Продуктивність	Охолодження	кВт	8	9	10	11.2	12.5	14
	Обігрів	кВт	9	10	11.2	12.5	14	16
Силове живлення		В/Гц	220-240В ~ 50Гц					
Споживана потужність		Вт	110	130	130	130	170	170
Витрата повітря		м³/г	1250/1100/900	1500/1250/900	1500/1350/1000	1700/1500/1100	2000/1700/1400	2000/1700/1400
Номінальний струм	Охолодження	А	0.53	0.63	0.63	0.63	0.8	0.8
	Обігрів	А	0.53	0.63	0.63	0.63	0.8	0.8
Зовнішній статичний тиск		Па	50/0~80	50/0~80	50/0~80	50/0~80	50/0~80	50/0~80
Рівень звук. тиску (В/С/Н)		дБ(А)	37/34/31	40/36/32	40/36/32	40/36/32	42/40/37	42/40/37
Діаметр труб підключення	Рідина	мм	Ф9.52	Ф9.52	Ф9.52	Ф9.52	Ф9.52	Ф9.52
	Газ	мм	Ф15.9	Ф15.9	Ф15.9	Ф15.9	Ф15.9	Ф15.9
Дренажна труба	Зовн. діам.	мм	Ф25	Ф25	Ф25	Ф25	Ф25	Ф25
	Товщ. стінки	мм	2.5	2.5	2.5	2.5	2.5	2.5
Розміри (Ш×Г×В)	Блок	мм	1200×655×260	1340×655×260	1340×655×260	1340×655×260	1340×655×260	1340×655×260
	Упаковка	мм	1448×858×315	1588×858×315	1588×858×315	1588×858×315	1588×858×315	1588×858×315
Вага нетто/брутто		кг	39.0/48.0	45.5/54.5	45.5/54.5	45.5/54.5	46.5/55.5	46.5/55.5

КАСЕТНИЙ ВНУТРІШНІЙ БЛОК 360°

Модель			GMV-ND22T/C-T	GMV-ND28T/C-T	GMV-ND36T/C-T	GMV-ND45T/C-T	GMV-ND50T/C-T	GMV-ND56T/C-T	GMV-ND63T/C-T
Продуктивність	Охолодження	кВт	2.2	2.8	3.6	4.5	5.0	5.6	6.3
	Обігрів	кВт	2.5	3.2	4.0	5.0	5.6	6.3	7.1
Силове живлення		В/Гц	220-240В ~ 50Гц						
Споживана потужність		Вт	26	26	26	26	28	35	60
Витрата повітря		м³/г	800/700/600	800/700/600	800/700/600	800/700/600	900/800/700	950/850/750	1150/950/850
Номінальний струм	Охолодження	А	0.2	0.2	0.2	0.2	0.2	0.2	0.4
	Обігрів	А	0.2	0.2	0.2	0.2	0.2	0.2	0.4
Рівень звук. тиску (В/С/Н)		дБ(А)	33/30/28	33/30/28	33/30/28	34/30/28	35/32/29	37/33/30	37/34/31
Діаметр труб підключення	Рідина	мм	Ф6.35	Ф6.35	Ф6.35	Ф6.35	Ф6.35	Ф9.52	Ф9.52
	Газ	мм	Ф9.52	Ф9.52	Ф12.7	Ф12.7	Ф12.7	Ф15.9	Ф15.9
Дренажна труба	Зовн. діам.	мм	Ф25	Ф25	Ф25	Ф25	Ф25	Ф25	Ф25
	Товщ. стінки	мм	2.5	2.5	2.5	2.5	2.5	2.5	2.5
Блок	Розміри (Ш×Г×В)	Блок	мм	840×840×240	840×840×240	840×840×240	840×840×240	840×840×240	840×840×240
		Упаковка	мм	963×963×325	963×963×325	963×963×325	963×963×325	963×963×325	963×963×325
	Вага нетто/брутто		кг	27/35	27/35	27/35	27/35	28/36	28/36
Панель	Розміри (Ш×Г×В)	Блок	мм	950×950×65	950×950×65	950×950×65	950×950×65	950×950×65	950×950×65
		Упаковка	мм	1038×1033×112	1038×1033×112	1038×1033×112	1038×1033×112	1038×1033×112	1038×1033×112
	Вага нетто/брутто		кг	6.0/9.5	6.0/9.5	6.0/9.5	6.0/9.5	6.0/9.5	6.0/9.5

Модель			GMV-ND71T/C-T	GMV-ND80T/C-T	GMV-ND90T/C-T	GMV-ND100T/C-T	GMV-ND112T/C-T	GMV-ND125T/C-T	GMV-ND140T/C-T	
Продуктивність	Охолодження	кВт	7.1	8.0	9.0	10.0	11.2	12.5	14.0	
	Обігрів	кВт	8.0	9.0	10.0	11.2	12.5	14.0	16.0	
Силове живлення		В/Ф/Гц	220-240В~50Гц							
Споживана потужність		Вт	60	85	85	85	115	115	115	
Витрата повітря		м³/г	1150/950/850	1250/1000/900	1250/1000/900	1250/1000/900	1650/1300/1100	1650/1300/1100	1650/1300/1100	
Номинальний струм	Охолодження	А	0.4	0.4	0.4	0.4	0.6	0.6	0.6	
	Обігрів	А	0.4	0.4	0.4	0.4	0.6	0.6	0.6	
Рівень звук. тиску (В/С/Н)		дБ(А)	37/34/31	39/37/34	39/37/34	39/37/34	43/41/39	43/41/39	43/41/39	
Діаметр труб підключення	Рідина	мм	Ф9.52	Ф9.52	Ф9.52	Ф9.52	Ф9.52	Ф9.52	Ф9.52	
	Газ	мм	Ф15.9	Ф15.9	Ф15.9	Ф15.9	Ф15.9	Ф15.9	Ф15.9	
Дренажна труба	Зовн. діам.	мм	Ф25	Ф25	Ф25	Ф25	Ф25	Ф25	Ф25	
	Товщ.стінки	мм	2.5	2.5	2.5	2.5	2.5	2.5	2.5	
Блок	Розміри (Ш×Г×В)	Блок	мм	840×840×240	840×840×240	840×840×240	840×840×240	840×840×290	840×840×290	840×840×290
		Упаковка	мм	963×963×325	963×963×325	963×963×325	963×963×325	963×963×379	963×963×379	963×963×379
	Вага нетто/брутто		кг	28/36	29/37	29/37	29/37	33/42	33/42	33/42
Панель	Розміри (Ш×Г×В)	Блок	мм	950×950×65	950×950×65	950×950×65	950×950×65	950×950×65	950×950×65	950×950×65
		Упаковка	мм	1038×1033×112	1038×1033×112	1038×1033×112	1038×1033×112	1038×1033×112	1038×1033×112	1038×1033×112
	Вага нетто/брутто		кг	6.0/9.5	6.0/9.5	6.0/9.5	6.0/9.5	6.0/9.5	6.0/9.5	6.0/9.5

**КОМПЛЕКТ ДЛЯ ВЕНТИЛЯЦІЇ СВІЖИМ ПОВІТРЯМ**

Модель			XF150A-T*
Обсяг забору свіжого повітря		%	10
Розміри (Ш×Г×В)	Блок	мм	834×834×60
	Упаковка	мм	873×873×180
Розмір з'єднання		мм	150
		шт.	2
Вага нетто/брутто		кг	2.7/7.7

\*Ця модель сумісна тільки з внутрішніми касетними 360° блоками серії GMV-ND \*\* T / C-T.

**КОМПАКТНИЙ КАСЕТНИЙ ВНУТРІШНІЙ БЛОК 360°**

Модель			GMV-ND15T/ E-T	GMV-ND18T/ E-T	GMV-ND22T/ E-T	GMV-ND28T/ E-T	GMV-ND36T/ E-T	GMV-ND45T/ E-T	GMV-ND50T/ E-T	GMV-ND56T/ E-T	
Продуктивність	Охолодження	кВт	1.5	1.8	2.2	2.8	3.6	4.5	5.0	5.6	
	Обігрів	кВт	1.8	2.2	2.5	3.2	4.0	5.0	5.6	6.3	
Силове живлення		В/Ф/Гц	220-240В~50Гц								
Споживана потужність		Вт	30	30	30	30	30	45	45	45	
Витрата повітря (В/С/Н)		м³/г	460/420/370	460/420/370	500/460/370	570/480/420	620/550/480	730/650/560	730/650/560	730/650/560	
Номинальний струм	Охолодження	А	0.15	0.15	0.15	0.15	0.15	0.23	0.23	0.23	
	Обігрів	А	0.15	0.15	0.15	0.15	0.15	0.23	0.23	0.23	
Рівень звук. тиску (В/С/Н)		дБ(А)	33/30/25	33/30/25	36/31/25	36/33/28	39/37/35	43/41/39	43/41/39	43/41/39	
Діаметр труб підключення	Рідина	мм	Ф6.35	Ф6.35	Ф6.35	Ф6.35	Ф6.35	Ф6.35	Ф6.35	Ф9.52	
	Газ	мм	Ф9.52	Ф9.52	Ф9.52	Ф9.52	Ф12.7	Ф12.7	Ф12.7	Ф15.9	
Дренажна труба	Зовн. діам.	мм	Ф25	Ф25	Ф25	Ф25	Ф25	Ф25	Ф25	Ф25	
	Товщ.стінки	мм	2.5	2.5	2.5	2.5	2.5	2.5	2.5	2.5	
Блок	Розміри (Ш×Г×В)	Блок	мм	570×570×265	570×570×265	570×570×265	570×570×265	570×570×265	570×570×265	570×570×265	570×570×265
		Упаковка	мм	698×653×295	698×653×295	698×653×295	698×653×295	698×653×295	698×653×295	698×653×295	698×653×295
	Вага нетто/брутто		кг	17.5/22.5	17.5/22.5	17.5/22.5	17.5/22.5	17.5/22.5	17.5/22.5	17.5/22.5	17.5/22.5
Панель	Розміри (Ш×Г×В)	Блок	мм	620×620×47.5	620×620×47.5	620×620×47.5	620×620×47.5	620×620×47.5	620×620×47.5	620×620×47.5	620×620×47.5
		Упаковка	мм	701×701×125	701×701×125	701×701×125	701×701×125	701×701×125	701×701×125	701×701×125	701×701×125
	Вага нетто/брутто		кг	3.0/4.5	3.0/4.5	3.0/4.5	3.0/4.5	3.0/4.5	3.0/4.5	3.0/4.5	3.0/4.5

2-ПОТОКОВИЙ КАСЕТНИЙ ВНУТРІШНІЙ БЛОК

Модель			GMV-ND28TS/A-T	GMV-ND36TS/A-T	GMV-ND45TS/A-T	GMV-ND50TS/A-T	GMV-ND56TS/A-T	GMV-ND63TS/A-T	GMV-ND71TS/A-T
Продуктивність	Охолодження	кВт	2.8	3.6	4.5	5.0	5.6	6.3	7.1
	Обігрів	кВт	3.2	4.0	5.0	5.6	6.3	7.1	8.0
Силове живлення		В/Гц	220-240В ~ 50Гц						
Споживана потужність		Вт	55.0	55.0	55.0	55.0	103.0	103.0	103.0
Витрата повітря (В/С/Н)		м³/г	830/660/580	830/660/580	830/660/580	830/660/580	1100/900/750	1100/900/750	1100/900/750
		CFM	490/390/340	490/390/340	490/390/340	490/390/340	650/530/440	650/530/440	650/530/440
Номінальний струм		Охолодження	А	0.4	0.4	0.4	0.4	0.7	0.7
		Обігрів	А	0.4	0.4	0.4	0.4	0.7	0.7
Рівень звук. тиску (В/С/Н)		дБ(А)	35/32/29	35/32/29	35/32/29	35/32/29	39/36/33	39/36/33	39/36/33
Діаметр труб підключення		Рідина	мм	Ф6.35	Ф6.35	Ф6.35	Ф6.35	Ф9.52	Ф9.52
		Газ	мм	Ф9.52	Ф12.7	Ф12.7	Ф12.7	Ф15.9	Ф15.9
Дренажна труба		Зовн. діам	мм	25	25	25	25	25	25
		Товщ.стінки	мм	2.5	2.5	2.5	2.5	2.5	2.5
Блок		Розміри (Ш×Г×В) Блок	мм	1200×520×315	1200×520×315	1200×520×315	1200×520×315	1200×520×315	1200×520×315
		Упаковка	мм	1523×658×430	1523×658×430	1523×658×430	1523×658×430	1523×658×430	1523×658×430
		Вага нетто/брутто	кг	43/54	43/54	43/54	46/56	46/56	46/56
Панель		Розміри (Ш×Г×В) Блок	мм	1416×630×33	1416×630×33	1416×630×33	1416×630×33	1416×630×33	1416×630×33
		Упаковка	мм	1578×768×120	1578×768×120	1578×768×120	1578×768×120	1578×768×120	1578×768×120
		Вага нетто/брутто	кг	7.0/11.0	7.0/11.0	7.0/11.0	7.0/11.0	7.0/11.0	7.0/11.0

1-ПОТОКОВИЙ КАСЕТНИЙ ВНУТРІШНІЙ БЛОК

Модель			GMV-ND22TD/A-T	GMV-ND28TD/A-T	GMV-ND36TD/A-T	GMV-ND45TD/A-T	GMV-ND50TD/A-T	GMV-ND56TD/A-T
Продуктивність	Охолодження	кВт	2.2	2.8	3.6	4.5	5.0	5.6
	Обігрів	кВт	2.5	3.2	4.0	5.0	5.6	6.3
Силове живлення		В/Гц	220-240В ~ 50Гц					
Споживана потужність		Вт	30	30	30	45	45	45
Витрата повітря (В/С/Н)		м³/г	600/500/450	600/500/450	600/500/450	830/600/500	830/600/500	890/667/564
		CFM	353/294/265	353/294/265	353/294/265	488/353/294	488/353/294	524/393/332
Номінальний струм		Охолодження	А	0.2	0.2	0.2	0.3	0.3
		Обігрів	А	0.2	0.2	0.2	0.3	0.3
Рівень звук. тиску (В/С/Н)		дБ(А)	36/32/28	36/32/28	36/32/28	40/35/30	40/35/30	41/38/35
Діаметр труб підключення		Рідина	мм	Ф6.35	Ф6.35	Ф6.35	Ф6.35	Ф6.35
		Газ	мм	Ф9.52	Ф9.52	Ф12.7	Ф12.7	Ф12.7
Діаметр труб підключення		Зовн. діам	мм	25	25	25	25	25
		Товщ.стінки	мм	2.5	2.5	2.5	2.5	2.5
Блок		Розміри (Ш×Г×В) Блок	мм	987×385×178	987×385×178	987×385×178	987×385×178	987×385×178
		Упаковка	мм	1307×501×310	1307×501×310	1307×501×310	1307×501×310	1307×501×310
		Вага нетто/брутто	кг	20.0/27.0	20.0/27.0	20.0/27.0	21.0/28.5	21/28.5
Панель		Розміри (Ш×Г×В) Блок	мм	1200×460×55	1200×460×55	1200×460×55	1200×460×55	1200×460×55
		Упаковка	мм	1265×536×121	1265×536×121	1265×536×121	1265×536×121	1265×536×121
		Вага нетто/брутто	кг	4.2/6.0	4.2/6.0	4.2/6.0	4.2/6.0	4.2/6.0

ПІДЛОГОВИЙ ВНУТРІШНІЙ БЛОК

Модель			GMV-ND100L/A-T	GMV-ND140L/A-T
Продуктивність	Охолодження	кВт	10.0	14.0
	Обігрів	кВт	11.0	15.0
Силове живлення		В/Гц	220-240В ~ 50Гц	
Споживана потужність		Вт	200	200
Витрата повітря (В/С/Н)		м³/г	1850/1600/1400	1850/1600/1400
Рівень звук. тиску (В/С/Н)		дБ(А)	50/48/46	50/48/46
Діаметр труб підключення		Рідина	мм	Ф9.52
		Газ	мм	Ф15.9
Діаметр труб підключення		Зовн. діам	мм	Ф31
		Товщ.стінки	мм	4.5
Розміри (Ш×Г×В)		Блок	мм	1870×580×400
		Упаковка	мм	2083×738×545
		Вага нетто/брутто	кг	54.0/74.0
				57.0/77.0

**НАСТІННИЙ ВНУТРІШНІЙ БЛОК**

Модель			GMV-ND15G/B4B-T	GMV-ND18G/B4B-T	GMV-ND22G/B4B-T	GMV-ND28G/B4B-T	GMV-ND36G/B4B-T	GMV-ND45G/B4B-T	GMV-ND50G/B4B-T	
Продуктивність	Охолодження	кВт	1.5	1.8	2.2	2.8	3.6	4.5	5	
	Обігрів	кВт	1.8	2.5	2.5	3.2	4	5	5.6	
Силове живлення		В/Ф/Гц	220-240В~50Гц							
Споживана потужність		Вт	20	20	20	20	25	35	35	
Витрата повітря (В/С/Н)		м³/г	500/440/300	500/440/300	500/440/300	500/440/300	630/460/320	850/580/500	850/580/500	
Номінальний струм	Охолодження	А	0.1	0.1	0.1	0.1	0.12	0.17	0.17	
	Обігрів	А	0.1	0.1	0.1	0.1	0.12	0.17	0.17	
Рівень звук. тиску (В/С/Н)		дБ(А)	35/33/30	35/33/30	35/33/30	35/33/30	38/35/31	43/40/37	43/40/37	
Діаметр труб підключення	Рідина	мм	Ф6.35	Ф6.35	Ф6.35	Ф6.35	Ф6.35	Ф6.35	Ф6.35	
	Газ	мм	Ф9.52	Ф9.52	Ф9.52	Ф9.52	Ф12.7	Ф12.7	Ф12.7	
Дренажна труба	Зовн. діам	мм	Ф20	Ф20	Ф20	Ф20	Ф20	Ф20	Ф20	
	Товщ. стінки	мм	1.5	1.5	1.5	1.5	1.5	1.5	1.5	
Розміри (Ш×Г×В)	Блок	мм	845×209×289					970×224×300		
	Упаковка	мм	976×281×379					1096×308×395		
Вага нетто/брутто		кг	10.5/12.5					12.5/15.5		

Модель			GMV-ND56G/B4B-T <sup>1</sup>	GMV-ND63G/B4B-T <sup>1</sup>	GMV-ND71G/B4B-T <sup>1</sup>	GMV-ND80G/B4B-T <sup>1</sup>	GMV-ND90G/B4B-T <sup>1</sup>	GMV-ND100G/B4B-T <sup>1</sup>
Продуктивність	Охолодження	кВт	5.6	6.3	7.1	8.0	9.0	9.5
	Обігрів	кВт	6.3	7.1	7.5	9.0	10.0	10.5
Силове живлення		В/Ф/Гц	220-240В~50Гц					
Споживана потужність		Вт	50	50	65	80	80	100
Витрата повітря (В/С/Н)		м³/г	1100/850/650	1100/850/650	1200/850/650	1550/1050/800	1550/1050/800	1650/1100/900
Номінальний струм	Охолодження	А	0.24	0.24	0.31	0.41	0.41	0.41
	Обігрів	А	0.24	0.24	0.31	0.41	0.41	0.41
Рівень звук. тиску (В/С/Н)		дБ(А)	43/41/37	43/41/37	44/41/37	49/46/40	49/46/40	52/48/40
Діаметр труб підключення	Рідина	мм	Ф9.52	Ф9.52	Ф9.52	Ф9.52	Ф9.52	Ф9.52
	Газ	мм	Ф15.9	Ф15.9	Ф15.9	Ф15.9	Ф15.9	Ф15.9
Дренажна труба	Зовн. діам	мм	Ф20	Ф20	Ф20	Ф20	Ф20	Ф20
	Товщ. стінки	мм	1.5	1.5	1.5	1.5	1.5	1.5
Розміри (Ш×Г×В)	Блок	мм	1078×246×325			1350×258×326		
	Упаковка	мм	1203×338×425			1496×357×433		
Вага нетто/брутто		кг	16/19			18.5/23.5		

Модель			GMV-NDX125P/A-T	GMV-NDX140P/A-T	GMV-NDX224P/A-T	GMV-NDX250P/A-T	GMV-NDX280P/A-T	GMV-NX450P/A(X4.0)-M
Продуктивність	Охолодження	кВт	12.5	14.0	22.4	25.0	28.0	45.0
	Обігрів	кВт <sup>1</sup>	8.5	10.0	16.0	18.0	20.0	32.0
		кВт <sup>2</sup>	10.5	12.0	20.0	20.0	22.0	35.0
Силове живлення		В/Гц	220-240В ~ 50Гц					380-415В 3Ф-50Гц
Споживана потужність		Вт	200/350	200/350	400/760	520/860	520/860	1240
Витрати повітря (за замовч./в діапазоні)		м <sup>3</sup> /г	1200/1000~2000	1200/1000~2000	2000/1500~3000	2500/2000~3500	2500/2000~3500	4000
Номинальний струм	Охолодження	А	1.5/2.0	1.5/2.0	2.5/4.3	3.1/4.9	3.1/4.9	3.4
	Обігрів	А	1.5/2.0	1.5/2.0	2.5/4.3	3.1/4.9	3.1/4.9	3.4
Зовнішній статичний тиск		Па	150/50~200	150/50~200	200/50 ~ 300	200/50 ~ 300	200/50 ~ 300	200
Рівень звук. тиску (за замовч./в діапазоні)		дБ(А)	46/40~50	46/40~50	45/45~54	47/47~54	47/47~54	58
Діаметр труб підключення	Рідина	мм	Ф9.52	Ф9.52	Ф9.52	Ф9.52	Ф9.52	Ф12.7
	Газ	мм	Ф15.9	Ф15.9	Ф19.05	Ф22.2	Ф22.2	Ф28.6
Дренажна труба	Зовнішній діаметр	мм	Ф25	Ф25	Ф25	Ф25	Ф25	Ф33
	Товщина стінки	мм	2.5	2.5	2.0	2.0	2.0	3.0
Розміри (Ш×Г×В)	Блок	мм	1400×700×300	1400×700×300	1483×791×385	1483×791×385	1483×791×385	1700×1100×650
	Упаковка	мм	1601×813×365	1601×813×365	1578×883×472	1578×883×472	1578×883×472	1893×1463×838
Вага нетто/брутто		кг	54/61	54/61	82/104	82/104	82/104	208/266

Примітки

a	Умови випробування номінальної холодопродуктивності: в приміщенні +35°C сух.т. / + 28°C вол.т., зовні + 35°C сух.т.; довжина з'єднувальної труби: 7,5 м, без перепаду висот між агрегатами. Температура повітря на виході агрегату за замовчуванням становить + 18°C. Умови випробування номінальної теплової потужності: *1: внутрішні + 7°C сух.т., зовнішні + 7°C сух.т. / 6°C вол.т., *2 внутрішні -7°C сух. т., зовнішні 0°C DB/-2,9°C вол.т.,
b	Умови випробування номінальної теплової потужності: *1: внутрішні + 7°C сух.т., зовнішні + 7°C сух.т. / 6°C вол.т., *2 внутрішні -7°C сух. т., зовнішні 0°C DB/-2,9°C вол.т.; довжина з'єднувальної труби: 7,5 м без перепаду висот між агрегатами. Температура повітря на виході з блоку за замовчуванням становить + 22°C.
c	Вхідна потужність: ліва сторона «/» - номінальна потужність, права сторона - максимальна потужність;
d	Зовнішній статичний тиск ліва частина «/» - це статичний тиск стандартного пристрою, а права сторона параметр статичного тиску нестандартного пристрою;
e	Об'єм повітря: ліва сторона «/» - це номінальний об'єм повітря, а права сторона - регульований об'єм свіжого повітря.
f	Вхідний струм: ліва частина «/» - номінальний струм, права сторона - максимальний струм.
g	Шум: ліва частина «/» - це значення шуму при номінальному статичному тиску, а права частина - це діапазон шуму при зміні статичного тиску.

КОНСОЛЬНИЙ ВНУТРІШНІЙ БЛОК

Модель			GMV-ND22C/A-T	GMV-ND28C/A-T	GMV-ND36C/A-T	GMV-ND45C/A-T	GMV-ND50C/A-T
Продуктивність	Охолодження	кВт	2.2	2.8	3.6	4.5	5.0
	Обігрів	кВт	2.5	3.2	4.0	5.0	5.5
Силове живлення		В/Гц	220-240В ~ 50Гц				
Споживана потужність		Вт	15	15	20	40	40
Витрата повітря (В/С/Н)		м <sup>3</sup> /г	400/320/270	400/320/270	480/400/310	680/600/500	680/600/500
Рівень звук. тиску (В/С/Н)		дБ(А)	38/33/27	38/33/27	40/37/32	46/43/39	46/43/39
Діаметр труб підключення	Рідина	мм	Ф6.35	Ф6.35	Ф6.35	Ф6.35	Ф6.35
	Газ	мм	Ф9.52	Ф9.52	Ф12.7	Ф12.7	Ф12.7
Дренажна труба	Зовн. діам.	мм	28	28	28	28	28
	Товщ.стінки	мм	1	1	1	1	1
Розміри (Ш×Г×В)	Блок	мм	700×215×600	700×215×600	700×215×600	700×215×600	700×215×600
	Упаковка	мм	788×283×777	788×283×777	788×283×777	788×283×777	788×283×777
Вага нетто/брутто		кг	16/19	16/19	16/19	16/19	16/19

**ВНУТРІШНІЙ БЛОК ПІДЛОГОВО СТЕЛЬОВОГО ТИПУ**

Модель			GMV-ND28ZD/A-T	GMV-ND36ZD/A-T	GMV-ND50ZD/A-T	GMV-ND56ZD/A-T	GMV-ND63ZD/A-T	
Продуктивність	Охолодження	кВт	2.8	3.6	5.0	5.6	6.3	
	Обігрів	кВт	3.2	4.0	5.6	6.3	7.1	
Силове живлення		В/Гц	220-240В~50Гц					
Споживана потужність		Вт	40	40	50	50	75	
Витрата повітря (В/С/Н)		м³/г	650/580/500	650/580/500	950/850/700	950/850/700	1400/1150/1000	
Номінальний струм	Охолодження	А	0.3	0.3	0.4	0.4	0.6	
	Обігрів	А	0.3	0.3	0.4	0.4	0.6	
Рівень звук. тиску (В/С/Н)		дБ(А)	36/34/32	36/34/32	42/38/33	42/38/33	44/42/39	
Діаметр труб підключення	Рідина	мм	Ф6.35	Ф6.35	Ф6.35	Ф9.52	Ф9.52	
	Газ	мм	Ф9.52	Ф12.7	Ф12.7	Ф15.9	Ф15.9	
Дренажна труба	Зовн. діам.	мм	Ф17	Ф17	Ф17	Ф17	Ф17	
	Товщ. стінки	мм	1.75	1.75	1.75	1.75	1.75	
Розміри (Ш×Г×В)	Блок	мм	1220×700×225				1420×700×245	
	Упаковка	мм	1343×823×315				1548×828×345	
Вага нетто/брутто		кг	40/49	40/49	40/49	40/49	50/58	

Модель			GMV-ND71ZD/A-T	GMV-ND90ZD/A-T	GMV-ND112ZD/A-T	GMV-ND125ZD/A-T	GMV-ND140ZD/A-T	GMV-ND160ZD/A-T
Продуктивність	Охолодження	кВт	7.1	9.0	11.2	12.5	14.0	16.0
	Обігрів	кВт	8.0	10.0	12.5	14.0	16.0	18.0
Силове живлення		В/Гц	220-240В~50Гц					
Споживана потужність		Вт	75	140	160	160	160	200
Витрата повітря (В/С/Н)		м³/г	1400/1150/1000	1600/1400/1200	2000/1800/1450	2000/1800/1450	2000/1800/1450	2300/2100/1900
Номінальний струм	Охолодження	А	0.6	1.1	1.4	1.4	1.4	1.9
	Обігрів	А	0.6	1.1	1.4	1.4	1.4	1.9
Рівень звук. тиску (В/С/Н)		дБ(А)	44/42/39	50/47/43	51/47/42	52/49/45	52/49/45	52/49/45
Діаметр труб підключення	Рідина	мм	Ф9.52	Ф9.52	Ф9.52	Ф9.52	Ф9.52	Ф9.52
	Газ	мм	Ф15.9	Ф15.9	Ф15.9	Ф15.9	Ф15.9	Ф19.05
Дренажна труба	Зовн. діам.	мм	Ф17	Ф17	Ф17	Ф17	Ф17	Ф17
	Товщ. стінки	мм	1.75	1.75	1.75	1.75	1.75	1.75
Розміри (Ш×Г×В)	Блок	мм	1420×700×245			1700×700×245		
	Упаковка	мм	1548×828×345			1828×828×345		
Вага нетто/брутто		кг	50/58	50/58	60/68	60/68	60/68	60/68

Модель			GMV-ND28ZD/B-T <sup>1</sup>	GMV-ND36ZD/B-T <sup>1</sup>	GMV-ND50ZD/B-T <sup>1</sup>	GMV-ND56ZD/B-T <sup>1</sup>	GMV-ND63ZD/B-T <sup>1</sup>	GMV-ND71ZD/B-T <sup>1</sup>
Продуктивність	Охолодження	кВт	2.8	3.6	5.0	5.6	6.3	7.1
	Обігрів	кВт	3.2	4.0	5.6	6.3	7.1	8.0
Силове живлення		В/Гц	220-240В~50Гц					
Споживана потужність		Вт	40	40	50	75	75	75
Витрата повітря (СВ/В/С/Н)		м³/г	650/610/530/460	650/610/530/460	850/800/700/600	850/800/700/600	1300/1220/1090/940	1300/1220/1090/940
Номінальний струм	Охолодження	А	0.3	0.3	0.4	0.6	0.6	0.6
	Обігрів	А	0.3	0.3	0.4	0.6	0.6	0.6
Рівень звук. тиску (В/С/Н)		дБ(А)	36/32/28	36/32/28	42/39/36	44/41/38	44/41/38	44/41/38
Діаметр труб підключення	Рідина	мм	Ф6.35	Ф6.35	Ф6.35	Ф9.52	Ф9.52	Ф9.52
	Газ	мм	Ф9.52	Ф12.7	Ф12.7	Ф15.9	Ф15.9	Ф15.9
Дренажна труба	Зовн. діам.	мм	Ф17	Ф17	Ф17	Ф17	Ф17	Ф17
	Товщ. стінки	мм	1.75	1.75	1.75	1.75	1.75	1.75
Розміри (Ш×Г×В)	Блок	мм	870×665×235	870×665×235	870×665×235	870×665×235	1200×665×235	1200×665×235
	Упаковка	мм	1033×770×300	1033×770×300	1033×770×300	1033×770×300	1363×770×300	1363×770×300
Вага нетто/брутто		кг	25.0/30.0	25.0/30.0	26.0/31.0	31.0/37.0	31.0/37.0	31.0/37.0

Модель			GMV-ND90ZD/B-T <sup>1</sup>	GMV-ND100ZD/B-T <sup>1</sup>	GMV-ND112ZD/B-T <sup>1</sup>	GMV-ND125ZD/B-T <sup>1</sup>	GMV-ND140ZD/B-T <sup>1</sup>	GMV-ND160ZD/B-T <sup>1</sup>
Продуктивність	Охолодження	кВт	9.0	10.0	11.2	12.5	14.0	16.0
	Обігрів	кВт	10.0	11.2	12.5	14.0	16.0	17.0
Силове живлення		В/Ф/Гц	220-240В ~ 50Гц					
Споживана потужність		Вт	140	140	160	160	160	200
Витрата повітря (СВ/В/С/Н)		м³/г	1500/1380/1200/1020	1600/1500/1350/1260	1800/1700/1540/1400	1800/1700/1540/1400	2100/2000/1800/1480	2300/2200/1870/1590
Номінальний струм	Охолодження	А	1.1	1.1	1.4	1.4	1.4	1.9
	Обігрів	А	1.1	1.1	1.4	1.4	1.4	1.9
Рівень звук. тиску (В/С/Н)		дБ(А)	47/43/39	47/43/39	47/44/42	47/44/42	50/48/44	53/49/45
Діаметр труб підключення	Рідина	мм	Ф9.52	Ф9.52	Ф9.52	Ф9.52	Ф9.52	Ф9.52
	Газ	мм	Ф15.9	Ф15.9	Ф15.9	Ф15.9	Ф15.9	Ф19.05
Дренажна труба	Зовн. діам.	мм	Ф17	Ф17	Ф17	Ф17	Ф17	Ф17
	Товщ.стінки	мм	1.75	1.75	1.75	1.75	1.75	1.75
Розміри (Ш×Г×В)	Блок	мм	1200×665×235	1200×665×235	1570×665×235	1570×665×235	1570×665×235	1570×665×235
	Упаковка	мм	1363×770×300	1363×770×300	1729×770×300	1729×770×300	1729×770×300	1729×770×300
Вага нетто/брутто		кг	31.0/37.0	31.0/37.0	40.0/47.0	40.0/47.0	42.0/49.0	42.0/49.0

ПРИХОВАНИЙ ПІДЛГОВИЙ ТИП

Модель			GMV-ND22ZA/A-T	GMV-ND28ZA/A-T	GMV-ND36ZA/A-T	GMV-ND45ZA/A-T	GMV-ND56ZA/A-T	GMV-ND63ZA/A-T	GMV-ND71ZA/A-T
Продуктивність	Охолодження	кВт	2.2	2.8	3.6	4.5	5.6	6.3	7.1
	Обігрів	кВт	2.5	3.2	4	5	6.3	7.1	8
Силове живлення		В/Ф/Гц	220-240В ~ 50Гц						
Споживана потужність		Вт	35	35	43	45	80	80	90
Витрата повітря(В/С/Н)		м³/г	450/350/250	450/350/250	550/450/350	650/500/400	900/750/600	900/750/600	1100/900/700
Номінальний струм	Охолодження	А	0.18	0.18	0.22	0.23	0.41	0.41	0.46
	Обігрів	А	0.18	0.18	0.22	0.23	0.41	0.41	0.46
Зовнішній статичний тиск		Па	10/0 ~ 40	10/0 ~ 40	10/0 ~ 40	15/0 ~ 60	15/0 ~ 60	15/0 ~ 60	15/0 ~ 60
Рівень звук. тиску (В/С/Н)		дБ(А)	30/28/25	30/28/25	33/31/28	33/31/28	35/33/30	35/33/30	37/35/33
Діаметр труб підключення	Рідина	мм	Ф6.35	Ф6.35	Ф6.35	Ф6.35	Ф9.52	Ф9.52	Ф9.52
	Газ	мм	Ф9.52	Ф9.52	Ф12.7	Ф12.7	Ф15.9	Ф15.9	Ф15.9
Дренажна труба	Зовн. діам.	мм	Ф25	Ф25	Ф25	Ф25	Ф25	Ф25	Ф25
	Товщ.стінки	мм	1.2	1.2	1.2	1.2	1.2	1.2	1.2
Розміри (Ш×Г×В)	Блок	мм	700×615×200	700×615×200	700×615×200	900×615×200	1100×615×200	1100×615×200	1100×615×200
	Упаковка	мм	893×743×305	893×743×305	893×743×305	1123×743×305	1323×743×305	1323×743×305	1323×743×305
Вага нетто/брутто		кг	23/30	23/30	23/30	27/36	32/41	32/41	32/41

Модель			GMV-ND100L/A-T	GMV-ND140L/A-T
Продуктивність	Охолодження	кВт	10	14
	Обігрів	кВт	11	15
Силове живлення	В/Гц		220-240В~50Гц	
Споживана потужність	Вт		200	200
Витрата повітря (В/С/Н)	м³/г		1850/1600/1400	1850/1600/1400
	CFM		1089/942/824	1089/942/824
Номинальний струм	Охолодження	А	1.5	1.5
	Обігрів	А	1.5	1.5
Рівень звук. тиску (В/С/Н)	дБ(А)		50/48/46	50/48/46
Діаметр труб підключення	Рідина	мм	Φ9.52	Φ9.52
	Газ	мм	Φ15.9	Φ15.9
Дренажна труба	Зовн. діам.	мм	Φ31	Φ31
	Товщ. стінки	мм	4.5	4.5
Розміри (Ш×Г×В)	Блок	мм	580×400×1870	
	Упаковка	мм	738×545×2083	
Вага нетто/брутто	кг		54/74	57/77

**КЛАПАН ДЛЯ ПРИПЛИВНОЇ УСТАНОВКИ АНУ КІТ**

Модель			GMV-N36U/C-T			GMV-N71U/C-T			GMV-N140U/C-T			GMV-N280U/C-T					GMV-N560U/C-T		
Продуктивність			36			71			140			280					560		
За замовчуван.	Охолодження	кВт	3.6			7.1			14			28					56		
	Обігрів	кВт	4			8			16			31.5					63		
Діапазон	Індекс		28	36	45	56	71	90	112	140	224	280	335	400	450	504	560	840	
	Охолодження	кВт	2.8	3.6	4.5	5.6	7.1	9	11.2	14	22.4	28	33.5	40	45	50.4	56	84	
	Обігрів	кВт	3.2	4	5	6.3	8	10	12.5	16	25	31.5	37.5	45	50	56.5	63	94.5	
Споживана потужність	Вт		8			8			8			8					8		
Силове живлення	В/Гц		220-240В~50Гц																
АНУ-КІТ(розмір труби)	мм		Φ6.35	Φ6.35	Φ9.52	Φ9.52	Φ9.52	Φ9.52	Φ9.52	Φ9.52	Φ9.52	Φ9.52	Φ9.52	Φ9.52	Φ9.52	Φ15.9	Φ15.9	Φ15.9	
Підключення	Рідина	мм	Φ6.35	Φ6.35	Φ6.35	Φ9.52	Φ9.52	Φ9.52	Φ9.52	Φ9.52	Φ9.52	Φ9.52	Φ12.7	Φ12.7	Φ12.7	Φ15.9	Φ15.9	Φ19.05	
Вент. установки	Газ	мм	Φ9.52	Φ12.7	Φ12.7	Φ15.9	Φ15.9	Φ15.9	Φ15.9	Φ15.9	Φ19.05	Φ22.2	Φ25.4	Φ25.4	Φ28.6	Φ28.6	Φ28.6	Φ31.8	
Габаритні розміри (Ш×Г×В)	Розшир.клап.	мм	203×326×85			203×326×85			203×326×85			203×326×85					246×500×120		
	Блок управління	мм	334×284×111			334×284×111			334×284×111			334×284×111					334×284×111		
Розмір упаковки (Ш×Г×В)	мм		539×461×247			539×461×247			539×461×247			539×461×247					759×645×180		
Вага нетто	кг		10			10.5			10.5			10.5					13		
Вага брутто	кг		13			13.5			13.5			13.5					17.5		

Модель (комбіновані)			GMV-N560 U/C-T +GMV-N140 U/C-T	GMV-N560 U/C-T +GMV-N280 U/C-T	GMV-N560 U/C-T +GMV-N560 U/C-T	GMV-N560 U/C-T +GMV-N560 U/C-T +GMV-N140 U/C-T	GMV-N560 U/C-T +GMV-N560 U/C-T +GMV-N280 U/C-T	GMV-N560 U/C-T +GMV-N560 U/C-T +GMV-N560 U/C-T		
Продуктивність			840+140	840+280	840+560	840+840	840+840+140	840+840+280	840+840+560	840+840+840
Охолодження	кВт		98	112	140	168	182	196	224	252
Обігрів	кВт		110.5	126	157.5	189	204.5	220.5	252	283.5
Споживана потужність	Вт		8+8	8+8	8+8	8+8	8+8+8	8+8+8	8+8+8	8+8+8
Силове живлення	В/Гц		220-240В~50Гц	220-240В~50Гц	220-240В~50Гц	220-240В~50Гц	220-240В~50Гц	220-240В~50Гц	220-240В~50Гц	220-240В~50Гц
Діаметр труб підключення	Установка підготовки повітря	Рідина	Φ19.05	Φ19.05	Φ19.05	Φ19.05	Φ19.05	Φ22.2	Φ22.2	Φ22.2
		Газ	Φ38.1	Φ38.1	Φ41.3	Φ41.3	Φ41.3	Φ44.5	Φ44.5	Φ44.5
Габаритні розміри (Ш×Г×В)	Розшир.клап.	мм	246×500×120+203×326×85		(246×500×120)×2		(246×500×120)×2+203×326×85		(246×500×120)×3	
	Блок управлін.	мм	(334×284×111)×2		(334×284×111)×2		(334×284×111)×2		(334×284×111)×3	
Вага нетто	кг		13.0+10.5	13.0+10.5	13.0+13.0	13.0+13.0+10.5	13.0+13.0+10.5	13.0+13.0+10.5	13.0+13.0+10.5	13.0+13.0+10.5

СИСТЕМИ УПРАВЛІННЯ

Серія зовнішніх блоків			GMV6	GMV5		GMV5 Mini	GMV5 Slim		GMV5/6 HR		GMV5 Home	
Системи управління												
Віддалений моніторинг і управління	Intelligent remote eudemon - програма централізованого управління для VRF систем	FE30-24/DF(B)		○	○		○	○			○	
		ME30-24/DF(B)										
	Універсальний шлюз BMS для VRF систем (Modbus RTU, Modbus TCP, BACnet / IP до 16 систем, 255 СБ)	ME30-24/D1(BM)		○	○		○	○				○
		Modbus RTU (Mini) модуль для VRF систем (до макс. 16 систем, 128/255 ББ).	ME30-24/E6(M)		○	○		○	○			○
		Modbus RTU модуль для внутрішніх блоків VRF систем (1-16 ББ)	ME31-33/EH1(M)		○	○		○	○			○
		KNX модуль для внутрішніх блоків VRF	ME30-24/F1(K)		○	○		○	○			○
Gree Intelligent Billing System - це рішення для розрахунку енергоспоживання і виставлення рахунків, призначене для систем VRF.	FE11-24/D4(B)		○	○		○	○					
	ME11-24/D4(B)											
G-Cloud Wi-Fi модуль для VRF систем (один адаптер на одну систему, не більше 80-ти внутрішніх блоків в системі)		ME31-00C3		○	○		○	○			○	
Інші модулі	Оптоелектронний ізолюваний перетворювач	GD02			○		○	○			○	
	Оптоелектронний ізолюваний помножувач сигналу	RS485-W			○		○	○			○	

Внутрішні блоки			Касетні блоки	Канальні блоки	Блок обробки свіжого повітря	Настінні блоки	Підлогово стельовий блок	Консольні блоки	Колонний блок	Підлоговий блок прихованого монтажу
Системи управління										
Бездротовий пульт дистанційного управління	YAP1F		●	○	○	●	●	●	●	○
	YV1L1		○	○	○	○	○	○	○	○
Провідний пульт дистанційного управління	XK46		○	●	●	○	○	○	○	●
	XK79		○	○	○	○	○	○	○	○
	XK55		○	○	○	○	○	○	○	○
	XE70-33/H		○	○	○	○	○	○	○	○
	JS05(приймник)			○	○					○
Центральний контролер	CE52-24/F(C)		○	○	○	○	○	○	○	○
E-Smart zone контролер	CE54-24/F(C)		○	○	○	○	○	○	○	○
Портативний інструмент для введення в експлуатацію	CE42-24/F(C)		○	○	○	○	○	○	○	○

Примітка : ● означає стандартний, ○ - опціонально.

## КОНДИЦІОНЕР ДЛЯ ЛІФТІВ

Ліфтовий кондиціонер спеціально розроблений для регулювання температури ліфтів у готелях, офісних та житлових будинках. Пристрій має гарний зовнішній вигляд, компактну конструкцію та повний набір функцій, які можуть задовольнити будь-які вимоги клієнтів



2~3кВт



YB1FA



Високоєфективна теплообмінна труба з внутрішніми канавками.



Фільтр, що миється



Високоякісний двигун



Висока ефективність



Функція енергозбереження



Вентиляція свіжим повітрям



Запуск при низькій напрузі



Запуск у широкому діапазоні живлення 198-242В

- Інтелектуальне управління відповідно до стану роботи ліфта.
- Компактна конструкція.
- Інноваційна функція зворотнього зв'язку при несправності.
- Подача свіжого повітря.
- Функція таймера часу.
- Двосторонній шумопоглинаючий рукав для ефективного зниження шуму.
- Зовнішній сигнальний провід має клемне з'єднання AMP, що зручно та надійно.

**ДІАПАЗОН ЗОВНІШНЬОЇ  
ТЕМПЕРАТУРИ**  
від +16°C до +48°C

Модель			GDT25	GDT35
Продуктивність	Охолодження	Вт	2000	3000
EER/COP			2	2,5
Живлення	Ф, (В), Гц		1/220/50	1/220/50
Вхідна потужність	Охолодження	кВт	1	1,2
Вхідний струм	Охолодження	А	4,6	5,7
Рівень звукового тиску		дБ(А)	55	55
Обсяг заправки холодоагенту		кг	0,55	0,85
Об'єм повітряного потоку		м³/г	360	450
Розміри	ШхГхВ	мм	350x600x400	450x700x450
Вага		кг	50	59
Діаметр вхідного отвору повітря		мм	184	184

Примітка: Gree залишає за собою право змінювати технічні характеристики без попереднього повідомлення. Будь ласка, уточнюйте остаточні характеристики у представників.

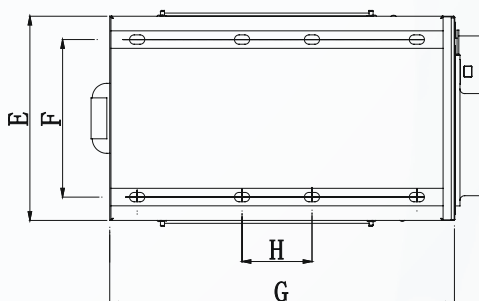
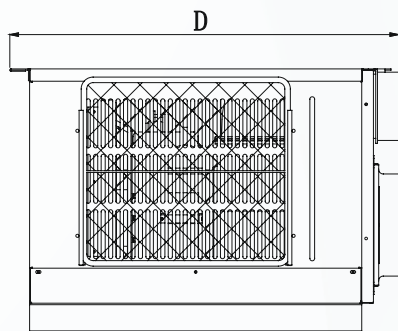
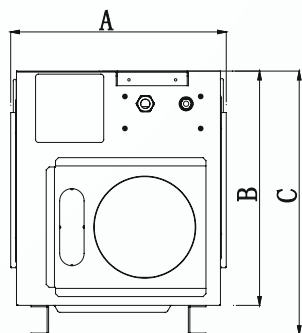

Діаграма

Модель	A	B	C	D	E	F	G	H
GDT25	370	400	450	630	350	276	600	120
GDT35	470	450	500	730	450	276	700	300







---

Вміщені в каталозі дані відображають реальні характеристики обладнання, представлені заводом-виробником і підтверджуються технічною документацією. Окремі технічні характеристики можуть відрізнятися від описаних в зв'язку з постійним удосконаленням.

[gree.com.ua](http://gree.com.ua)